

Mujeres y hombres en la promoción de la salud



Ciclo Inicial - 2.º Grado
Guía metodológica para el docente N° 2



PERÚ

Ministerio
de Educación

Viceministerio de
Gestión Pedagógica

Dirección General de Educación
Básica Alternativa, Intercultural
Bilingüe y de Servicios
Educativos en el Ámbito Rural

Dirección de Educación
Básica Alternativa



MINISTERIO DE EDUCACIÓN

Ministro de Educación

Jaime Saavedra Chanduví

Viceministro de Gestión Pedagógica

Flavio Felipe Figallo Rivadeneyra

Viceministro de Gestión Institucional

Juan Pablo Silva Macher

**Directora General de Educación Básica Alternativa, Intercultural Bilingüe
y de Servicios Educativos en el Ámbito Rural - DIGEIBIRA**

Elena Antonia Burga Cabrera

Dirección de Educación Básica Alternativa - DEBA

Luis Alberto Hiraoka Mejía

Guía metodológica para el docente - Cuaderno de Trabajo N° 2 - *Mujeres y hombres en la promoción de la salud* - Segundo grado - Ciclo Inicial

© **Ministerio de Educación**

Av. De la Arqueología, cuadra 2, San Borja

Lima, Perú

Teléfono: 615-5800

www.minedu.gob.pe

Programa de Alfabetización y Educación Básica de Adultos

PAEBA - PERÚ

Primera edición

2004

Quinta reimpresión

Enero 2007

Segunda edición

Junio 2014

Primera reimpresión

Junio 2015

Hecho el Depósito Legal en la Biblioteca Nacional del Perú:

Tiraje:

Impresión:

El contenido de este material educativo puede ser copiado, reproducido e impreso siempre que se cite la fuente (respetando los derechos de autor) y la información no se utilice con fines lucrativos.

Impreso en el Perú / *Printed in Peru*

ÍNDICE

5 | INTRODUCCIÓN

7 | 1. Concepción de los cuadernos de trabajo

9 | 2. Aspectos generales para la organización de las sesiones de aprendizaje

2.1. La organización de las y los estudiantes

2.2. Planificar y organizar la práctica educativa

2.3. Recomendaciones básicas del proceso metodológico

14 | 3. Alcances metodológicos para el desarrollo de los niveles de comprensión lectora

17 | 4. Organización de las unidades temáticas

4.1. Primera unidad temática: *Fomentamos la salud en el barrio*

- Contenido temático
- Componentes, competencias y aprendizajes a lograr
- Sugerencias metodológicas para el desarrollo de las actividades

4.2. Segunda unidad temática: *Mujeres y hombres: ¿iguales o diferentes?*

- Contenido temático
- Componentes, competencias y aprendizajes a lograr
- Sugerencias metodológicas para el desarrollo de las actividades

65 | Bibliografía

INTRODUCCIÓN

Esta guía metodológica fue elaborada en el marco del Programa de Alfabetización y Educación Básica de Adultos PAEBA-Perú. Actualmente, la Dirección de Educación Básica Alternativa (DEBA), ha elaborado una nueva edición enmarcada en el Diseño Curricular Básico Nacional de Educación Básica Alternativa DCBN-EBA, su propósito es orientar a los docentes en el uso del cuaderno de trabajo N° 2 *Mujeres y hombres en la promoción de la salud*, que corresponde al 2° grado del Ciclo Inicial.

Este documento brinda orientaciones didácticas y metodológicas que permitirán al docente organizar y planificar las actividades y ejercicios que se presentan en el cuaderno de trabajo del estudiante. Está compuesto de cuatro capítulos:

- El primer capítulo. *Concepción de los cuadernos de trabajo*; desarrolla los fundamentos teóricos y metodológicos en los que se basa la elaboración de los cuadernos de trabajo.
- El segundo capítulo. *Aspectos generales para la organización de las sesiones de aprendizaje*; brinda orientaciones para la organización de las y los estudiantes, la planificación y organización de la práctica educativa y recomendaciones básicas para el proceso metodológico.
- El tercer capítulo. *Alcances metodológicos para el desarrollo de niveles de comprensión lectora*; da pautas metodológicas para desarrollar la comprensión lectora como base y apoyo de los aprendizajes a lograr de las áreas del currículo.
- El cuarto capítulo. *Organización de las unidades temáticas*; da cuenta de las dos unidades temáticas «Fomentamos la salud en el barrio» y «Mujeres y hombres: ¿iguales o diferentes?». Se describe el propósito temático, las competencias y aprendizajes, así como las sugerencias metodológicas para el desarrollo de las actividades previstas en el cuaderno de trabajo. Cabe señalar que las actividades que presenta el cuaderno de trabajo pueden ser modificadas y adaptadas según las necesidades, ritmos, estilos y niveles de aprendizaje de las y los estudiantes.

Finalmente, se espera que esta guía sirva como punto de partida de la propuesta educativa y metodológica y se vaya enriqueciendo con el aporte de los docentes de EBA.

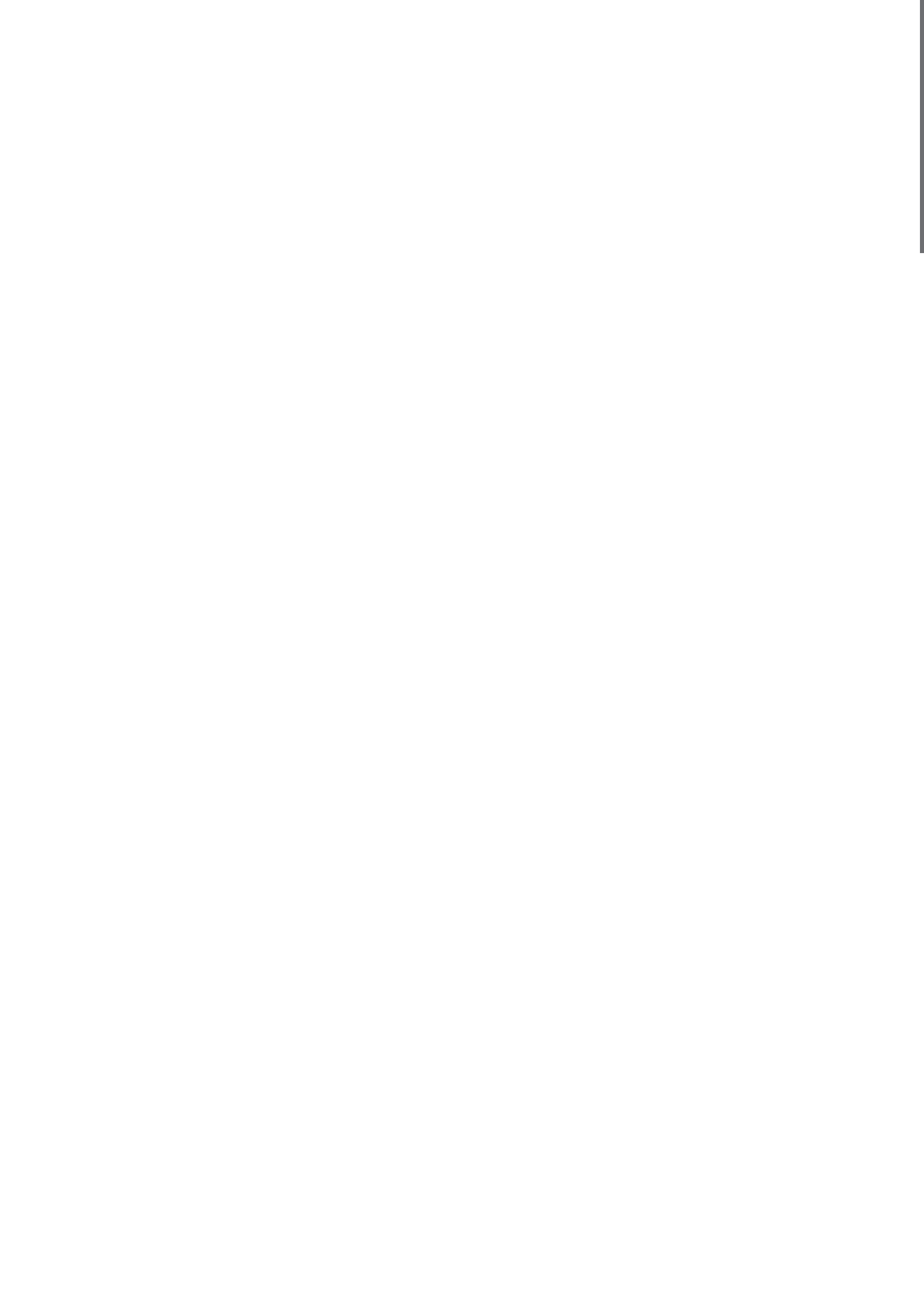

1. CONCEPCIÓN DE LOS CUADERNOS DE TRABAJO

El cuaderno de trabajo es un material que sirve de recurso pedagógico para las actividades de aprendizaje que se desarrollan en los CEBA o círculo de aprendizaje; en ellos, las y los estudiantes, inician procesos de adquisición de lectura, escritura y cálculo matemático. Cabe señalar que dichas actividades están enmarcadas dentro de un propósito mayor que es la reflexión sobre conocimientos y prácticas de la vida, propios de la persona joven o adulta.

En este material se presentan situaciones o acciones que llevan a las y los estudiantes a situarse como individuo social. Por ello, las valoraciones acerca del conocimiento y prácticas de vida que se recogen de las actividades planteadas en los cuadernos son producto de una confrontación del actuar de las personas jóvenes o adultas consigo mismas u otras.

Este cuaderno de trabajo se organiza en dos unidades temáticas: *Fomentamos la salud en el barrio y Mujeres y hombres: ¿iguales o diferentes?*, las cuales, desarrollan tópicos de reflexión y análisis acerca de las experiencias de vida personal o grupal de las personas jóvenes o adultas alrededor de temas de salud y género. Estas unidades, a su vez, se complementan con tres subunidades: *«Reflexionando sobre nuestra producción»*,

«Reflexionamos sobre nuestros escritos» y «Razonamos y calculamos».

La metodología utilizada para la lectura y la escritura en los cuadernos de trabajo está pensada desde un enfoque comunicativo que se caracteriza por desarrollar, de manera contextualizada, las cuatro competencias básicas de una lengua: la producción y comprensión oral, la producción y comprensión escrita. En torno a este enfoque se asume que las y los estudiantes desarrollarán nuevos aprendizajes en contextos de interacción comunicativa que sean significativos y en los que sus actitudes hacia el proceso mismo sean positivas.

El tratamiento del área de Matemática parte del reconocimiento de las capacidades que las personas jóvenes o adultas han desarrollado en su práctica cotidiana (transacciones de dinero, canjes, cálculo mental, entre otras) con el propósito de contextualizar los aprendizajes en situaciones concretas y llegar a estructuraciones matemáticas más complejas y abstractas del pensamiento lógico.

El acercamiento al conocimiento matemático previo que poseen las y los estudiantes tiene como propósito redimensionar sus capacidades

adquiridas o desarrollar nuevas capacidades matemáticas que son necesarias para las personas jóvenes y adultas en función a su actuación y desenvolvimiento eficaz en su entorno e interacción social.

Las áreas de Ciencia, Ambiente y salud, y Ciencias Sociales se trabajan a partir de los contenidos que se presentan en las unidades temáticas en la medida en que los aprendizajes descritos en estas áreas remiten a actitudes y capacidades de actuación que se pretenden desarrollar. En este sentido, el recurso metodológico para estas áreas se sustenta en el uso de técnicas participativas porque, a través de estas, se promueve al análisis, la reflexión y los cambios de actitud de las y los estudiantes.

Características del cuaderno de trabajo

Los íconos en el cuaderno

Las actividades propuestas en el cuaderno contienen consignas claras, que las y los estudiantes trabajen a su ritmo y que el docente tenga la oportunidad y el tiempo para acercarse y apoyarlos continuamente.

Los íconos del cuaderno son soportes visuales que indican las acciones que deben realizar las y

los estudiantes de manera individual o grupal. En ese sentido, el docente hará conocer el significado de los íconos a las y los estudiantes para que estos puedan desarrollar las actividades con cierta autonomía.

La lógica del cuaderno

Si bien el cuaderno sigue una lógica lineal, en cuanto a la presentación de los ejes de reflexión de cada unidad, el tratamiento para el desarrollo de las actividades de estos ejes está pensado para trabajarse de manera articulada e integral. De este modo, se asegura logro de los aprendizajes y el desarrollo de las competencias.

En las sugerencias de actividades se señalan cuáles y cuántas son las actividades que pueden realizar de las subunidades.

El uso de los billetes del cuaderno

El cuaderno, en sus últimas hojas, presenta un juego de monedas y billetes, este, se utilizará en diferentes sesiones de aprendizaje y según se sugiere en las actividades propuestas; por ello, es importante que el docente guarde cada juego de monedas y billetes en sobres de tal manera que se asegure que podrán ser utilizados en el momento adecuado sin el temor de que las y los estudiantes olviden de llevarlos al CEBA.



Relaciona



Escribe

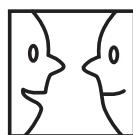

Conversa



Dibuja

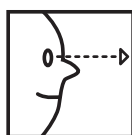

Observa



Lee



Piensa

2. ASPECTOS GENERALES PARA LA ORGANIZACIÓN DE LAS SESIONES DE APRENDIZAJE

2.1 La organización de las y los estudiantes

Organizar grupos por niveles de aprendizaje (módulos) para el trabajo grupal e individual

Los CEBA y círculos de aprendizajes presentan una población heterogénea de jóvenes y adultos: Por un lado, las y los estudiantes poseen distintos niveles de aprendizaje y experiencias respecto a las áreas del DCBN, así como diferentes ritmos de aprendizaje; por otro lado, su asistencia y permanencia en las sesiones no siempre es regular.

Ante ello, es necesario aplicar una estrategia de organización que permita el trabajo con grupos diferenciados y que puedan ser atendidos de manera simultánea. En ese sentido, el docente deberá ofrecer tareas diferenciadas con temáticas y capacidades distintas de acuerdo a los niveles de aprendizaje que presenten las y los estudiantes.

El trabajo por temas diferenciados y con grupos distintos, dentro de una misma sesión, permitirá al docente rotar por los grupos y asumir un rol de asesor en los procesos de reflexión y construcción de aprendizajes; es decir, el

protagonismo para el desarrollo de las actividades estará centrado en la actuación de las y los estudiantes y el docente será quien los conduzca.

La conducción de grupos diferenciados permitirá al docente identificar los avances y dificultades que presentan las y los estudiantes de manera individual, así como proporcionar un mayor apoyo a aquellos que lo requieran.

Determinar grupos por niveles de aprendizaje

Los niveles de aprendizaje son conjuntos de capacidades básicas que se establecen de manera progresiva y permiten atender a las y los estudiantes en un determinado grupo de trabajo para una mejor actuación en este y, para poder lograr los aprendizajes previstos.

Los niveles de aprendizaje no se establecen por grados de estudios o grupo etario, sino por las competencias que tenga el estudiante, lo que le permitirá desenvolverse con mayor seguridad en sí mismo, además de apoyar y apoyarse en los miembros de su grupo.

Una primera determinación de los niveles de aprendizaje se establece a través de la propuesta curricular para cada ciclo.

El aporte de los materiales en la conducción y organización de grupos diferenciados

Uno de los soportes claves para las sesiones con grupos diferenciados es el cuaderno de trabajo, dado que facilita que las y los estudiantes puedan trabajar de acuerdo a sus niveles, estilos y ritmos de aprendizaje con relativa autonomía frente al docente.

Las competencias que se presentan, de cuaderno a cuaderno, se

han distribuido de manera gradual y secuencial. Es decir, han sido intencionalmente seleccionadas para responder al planteamiento del DCBN-EBA y a las necesidades educativas de las y los estudiantes.

Las actividades que se presentan en el cuaderno están pensadas para ser desarrolladas en pequeños grupos por niveles de aprendizaje, lo cual permite el trabajo simultáneo sin que los grupos interfieran entre sí. Asimismo, brinda la posibilidad al estudiante, que en algún momento se ausentará de retomar su trabajo donde se quedó e integrarse a un grupo que esté desarrollando lo mismo.

2.2 Planificar y organizar la práctica educativa

La guía es una herramienta didáctica y metodológica básica para la programación de las sesiones de aprendizaje en los CEBA y círculos de aprendizaje. No obstante, el trabajo y la creatividad del docente esta en relacionar los aprendizajes a lograr con las actividades propuestas, contextualizar y adecuar las mismas, organizar la distribución de los tiempos y recursos, formular los indicadores de logro.

En la guía se presentan los aprendizajes que se pretenden lograr con el desarrollo de las actividades presentadas en las unidades temáticas, los mismos que se desprenden del DCBN-EBA. Asimismo, se encontrarán estrategias y actividades metodológicas de cómo desarrollarlas. A continuación, damos a conocer algunos alcances para un

mejor acercamiento y utilización de la guía y el cuaderno de trabajo.

Conocer antes de actuar: Lectura reflexiva e intercambio grupal

Un punto de partida importante para el desarrollo de las sesiones de aprendizaje es conocer los materiales educativos, lo cual implica –en concreto– una lectura individual de los cuadernos de trabajo y de las guías metodológicas, así como reuniones para la reflexión e intercambio grupal (en grupos de Interaprendizaje - GIA u otros espacios de intercambio).

La lectura reflexiva de la guía y del cuaderno de trabajo permiten profundizar en el marco conceptual y en la propuesta didáctica y metodológica de los materiales educativos. El resultado será un docente

con mayor capacidad y autonomía para resolver las dificultades que encuentre en su quehacer pedagógico.

El intercambio grupal entre docentes –sobre lo propuesto en la guía y los cuadernos– dará como resultado una eficaz planificación de las sesiones de aprendizaje porque permitirá compartir experiencias, dialogar sobre cómo se van a adecuar y presentar los temas, y cuál va a hacer la secuencia didáctica en el desarrollo de los mismo.

Qué se quiere lograr: la identificación y clasificación de aprendizajes

La guía presenta competencias y aprendizajes que se pretenden lograr utilizando el cuaderno de trabajo, estos están agrupados en correspondencia con las unidades temáticas. Estos se deberán seleccionar y adecuar en el desarrollo de las sesiones de aprendizaje. Por ello, es importante no solo reconocer los aprendizajes, sino ser capaces de entender qué quiere lograr cada uno de ellos.

Las actividades previstas para el desarrollo de las unidades temáticas han sido seleccionadas y agrupadas en pequeños bloques a modo de unidades de aprendizaje. El docente deberá identificar y seleccionar los aprendizajes que considere que se corresponden con dichos bloques.

Situar la práctica educativa: contextualización

La guía –como lo hemos señalado anteriormente– tiene organizadas las actividades del cuaderno de manera secuencial y en bloques. La intención sustantiva de esa or-

ganización es proporcionar al docente una ayuda didáctica de cómo desencadenar procesos de aprendizaje en las y los estudiantes de manera programática y secuenciada. No se trata de fijar estructuras o modelos que deban repetirse sino de brindar herramientas metodológicas y de organización básicas para llevar a cabo las sesiones de aprendizaje.

De este modo, la tarea que corresponde al docente consiste en la contextualización de las temáticas previstas en el cuaderno según sea la situación y el entorno de las y los estudiantes.

Es decir, una vez que el docente conozca la organización de las actividades propuestas, deberá adecuarlas al contexto de las y los estudiantes con los que trabaja; en otras palabras, deberá tematizarla de manera más específica y según la caracterización de su población. Por ejemplo la unidad: *Fomentamos la salud en el barrio*, cuyo contenido temático es la salud, deberá referirse a temas puntuales de salud que afectan a las y los estudiantes.

El docente podrá aprovechar esta contextualización para modificar las actividades de la guía –si lo considera necesario– ya sea recortándolas o insertando otras en función a los requerimientos de las y los estudiantes. Asimismo, es necesario adecuar los aprendizajes que presenta la guía con el fin de ajustarlos a las actividades que se van a desarrollar. Esta es una forma de plasmar los aprendizajes que pretendemos que las y los estudiantes logren. La contextualización de aprendizajes tendrá que tener en cuenta las

temáticas a desarrollar, el nivel de aprendizaje de las y los estudiantes y sus necesidades e intereses.

Temporalizar la práctica educativa: tiempos y recursos

Otra tarea igualmente necesaria está referida a establecer el tiempo que demandará desarrollar determinadas unidades de aprendizaje. Para ello, habrá que considerar los ritmos, estilos y niveles de aprendizaje; así como la asistencia de las y los estudiantes. Cabe señalar que los tiempos establecidos son referenciales. La mirada del docente deberá estar puesta en advertir si el estudiante logra los aprendizajes previstos y no en la ejecución de todas las actividades; es decir, se pueden tener concluidas todas las actividades, pero no necesariamente se habrán logrado los aprendizajes previstos para esa unidad. Es importante tener presente que las actividades están al servicio del desarrollo de las capacidades previstas, lo cual es al fin la intención educativa.

La asistencia de las y los estudiantes a los CEBA o círculos de aprendizaje es generalmente irregular; por ello, es necesario que, al momento de programar las actividades, se prevean aquellas que puedan ir desarrollando en forma individual o en parejas, y permitan la inserción de otros. El objetivo de esto será reforzar alguna temática en particular, iniciarlos en algún tema o brindarles tareas puntuales que contribuyan a consolidar capacidades ya adquiridas. Asimismo, en la planificación de las actividades hay

que especificar los recursos que se van a utilizar en el desarrollo de la sesión: cuadernos, papelotes, letras móviles, monedas, billetes, plumones, revistas, periódicos, hojas de aplicación, etc. La previsión de estos recursos permitirá que la sesión se realice sin contratiempos ni retrasos.

Advertir los aprendizajes: evaluación e indicadores

La evaluación es de proceso y formativa, la misma que tiene como objetivo advertir los avances, las dificultades y los procesos con el fin de ir retroalimentando y asegurando el logro de los aprendizajes.

Esta evaluación permitirá a las y los estudiantes pasar de un cuaderno a otro, en la medida en que dan cuenta de los procesos de logros de los aprendizajes prescritos para los cuadernos. No se trata de que las y los estudiantes llenen o acaben los cuadernos sino de que hayan logrado los aprendizajes.

Una forma de seguir el avance de las y los estudiantes es a través de la elaboración de indicadores de logro. Estos indicadores se desprenden de los aprendizajes que se desarrollarán a través de las actividades planificadas.

Los indicadores deberán ser elaborados por el docente durante la planificación de las sesiones de aprendizaje y de acuerdo a los niveles de cada grupo. Cabe señalar que los indicadores expresan en concreto, y de forma observable, los logros que las y los estudiantes han alcanzado con el desarrollo de la sesión o del tema trabajado.

2.3 Recomendaciones básicas del proceso metodológico

Contextualizar los aprendizajes

La planificación de las sesiones de aprendizaje deberá tener presente el contexto en el cual viven e interaccionan las personas jóvenes y adultas, de modo que tengan como argumento de discusión su entorno.

Lo anterior permite que las y los estudiantes den mayor relevancia a los temas que desarrollan y que adviertan que sus aprendizajes tienen una utilidad para su vida.

La relación entre contexto y aprendizaje contribuye a que las y los estudiantes confronten sus experiencias con nuevos saberes, lo cual despierta mayor interés y motiva la participación; asimismo, posibilita que los jóvenes y adultos aprendan a aprender, es decir, que no memoricen conceptos sino que adquieran aprendizajes sólidos para un saber hacer.

Promover la interacción y el trabajo cooperativo entre las y los estudiantes

La interacción y el trabajo cooperativo en las sesiones de aprendizaje promueve que las y los estudiantes confronten entre sí distintos puntos de vista, reflexiones sobre determinados temas y concepciones e interpretaciones de la realidad; todo ello conlleva a conflictos sociocognitivos, en el grupo, que luego, deberán ser resueltos en consenso o asumiendo

acuerdos en los que cada miembro asimila perspectivas diferentes a la suya.

Esta interacción significa una mayor riqueza de experiencias educativas, lo que ayudará a las y los estudiantes a examinar, de forma más objetiva su entorno. Además, genera habilidades cognitivas de orden superior (inferencias, argumentación y otras); estas resultarán en la capacidad de respuestas creativas para la resolución de los diferentes problemas que deban enfrentar tanto en el contexto de las sesiones de aprendizajes como en la vida diaria.

Organizar y sistematizar las conclusiones y aprendizajes

La metodología de trabajo privilegia la participación, el análisis, el diálogo y la reflexión entre las y los estudiantes, lo que hace necesario ordenar y advertir el proceso que se desencadena en ellos a través de las sesiones de aprendizaje, así como dar cuenta de las conclusiones a las que arriba el grupo.

Reconstruir el proceso de aprendizaje permite, a las y los estudiantes, reconocer los aprendizajes que lograron, advertir las dificultades que tuvieron, identificar las estrategias que aplicaron y los avances alcanzados; es decir, la evaluación como proceso le permitirá al docente y al estudiante retroalimentar sus mecanismos de aprendizaje y autoaprendizaje.

3. ALCANCES METODOLÓGICOS PARA EL DESARROLLO DE NIVELES DE COMPRESIÓN LECTORA

En este cuaderno de trabajo creemos necesario brindar de manera específica, alcances metodológicos de cómo dar tratamiento a la lectura comprensiva teniendo en cuenta los niveles de comprensión lectora y los procesos cognitivos que estos implican. Esto permitirá que las y los estudiantes alcancen, en concreto, destrezas y habilidades que les permitan abordar los textos con mayor éxito.

Antes de pasar a detallar los niveles de comprensión lectora, cabe presentar lo que entendemos por lectura comprensiva.

La comprensión es un proceso interactivo por medio del cual el oyente o lector, con base a su experiencia y vivencias, da significado al texto, en un esfuerzo por recrear el significado que el autor ha querido comunicar¹.

Comprender es, ante todo, un proceso de construcción de significados acerca del texto que pretendemos comprender. Es un proceso que implica activamente al lector en la medida en que la comprensión que realiza no es un derivado de la recitación del contenido de que se trata...²

En suma, comprender un texto es dar y encontrar significados; es decir, es un proceso de interacción entre el lector y el texto en el que se reconocen significados y se conocen nuevos significados. La apropiación de estos dependerá en gran medida de sus saberes previos y su experiencia; sin embargo, sabemos que una lectura comprensiva requiere de andamios –soportes– que permitan al lector ir más allá de la decodificación de signos.

Los niveles de comprensión lectora:

El conocer los niveles de comprensión lectora permitirá identificar el nivel de profundidad lectora que tienen las y los estudiantes como lectores. Asimismo, permitirá realizar la evaluación de proceso y de los logros, lo cual facilitará ofrecer ayudas complementarias y oportunas al aprendizaje y desarrollo de capacidades lectoras.

Los niveles de comprensión son el literal, el inferencial y el crítico. Con el desarrollo de este cuaderno creemos que las y los estudiantes deberían llegar a una lectura comprensiva inferencial; nivel que debería incluir tanto dimensiones

1. CASTRO, Antonio. *Lenguaje, escuchar y leer en Alegría de enseñar* N° 4. Pág 158.

2. SOLÉ, Isabel. *Estrategias de lectura*. Materiales para la innovación educativa. Pág.37

cognitivas como afectivas de la comprensión lectora y que pueden ser aplicados no solo en textos narrativos.

✓ **La comprensión literal³** Es aquella en la que las y los estudiantes recuerdan, asocian o explican lo que el texto dice.

Reconocimiento y recuerdo. Se trata de estimular a las y los estudiantes, a reconocer y recordar la información que aparece explícitamente en el texto. Este reconocimiento y recuerdo se refiere a:

- Reconocimiento y recuerdo de detalles: nombres de personajes, incidentes, tiempo, lugar.
- Reconocimiento y recuerdo de ideas principales: una oración explícita en el texto que contenga la o las ideas principales.
- Reconocimiento y recuerdo de secuencias: el orden de las acciones explícitamente planteadas en el texto completo o en el trozo seleccionado.
- Reconocimiento y recuerdo de las relaciones de causa y efecto: razones que determinan un efecto o consecuencia.
- Reconocimiento y recuerdo de rasgos de personajes: identificar características explícitas de un personaje que ayuden a definirlo.

Reorganización. Clasificación, esquematización, resumen. Se trata de estimular a las y los estudiantes a dar una nueva organización a las ideas, o informaciones, u otros elementos del texto mediante procesos de clasificación, esquematización y síntesis que se describen a continuación:

- Clasificación: ubicar en categorías o clasificar los objetos, lugares, personas y acciones mencionados en el texto.
- Esquematización: reproducir el texto en forma esquemática. Se puede ejecutar utilizando oraciones o mediante representaciones u organizadores gráficos.
- Resumen: sintetizar el texto mediante oraciones que reproducen los hechos o elementos principales.

✓ **La comprensión inferencial.** Es aquella en la que se establecen asociaciones y relaciones entre los significados; además de interpretar la intencionalidad de la comunicación del autor del texto.

El planteamiento de hipótesis sobre la base de las ideas e informaciones explícitamente planteadas en el texto y de la experiencia personal de las y los estudiantes (esquemas cognitivos).

- Inferencia de detalles: formular conjeturas o hipótesis acerca de los detalles adicionales que el autor podría haber incluido en el texto para hacerlo informativo, atractivo o interesante.

3. COMDEMARÍN, Mabel. Módulos para desarrollar el lenguaje oral y escrito. Pág. 128-130

- Inferencia de ideas principales: inducir la idea principal, significado general, tema o enseñanza moral que no está expresamente planteados en el texto.
 - Inferencia de secuencias: determinar el orden de las acciones cuando su secuencia no está establecida con claridad en el texto. También se puede determinar las acciones que precedieron o siguieron a las que se señalan en el texto.
 - Inferencia de causa y efecto: plantear hipótesis acerca de las motivaciones de los personajes y de sus interacciones con el tiempo y el lugar. También requiere que realicen conjeturas sobre las causas que determinaron ciertas acciones.
 - Inferencia de rasgos de personajes: determinar características de los personajes que no aparecen explícitamente en el texto.
- ✓ **Lectura crítica.** Juicios de realidad o fantasía y juicios de valor. Se trata de que emitan un juicio valorativo comparando las ideas presentadas en el texto con sus propios valores o bien con criterios externos dados por otros medios escritos. Esta lectura crítica puede referirse a:
 - Juicios de realidad o fantasía: se trata de distinguir entre la realidad y lo que pertenece a la fantasía del autor.
 - Juicios de valor: juzgar desde un punto de vista ético la actitud y/o las acciones de los personajes.
 - Apreciación. Opinión a través de la toma de conciencia del impacto psicológico o estético que el texto ha producido. Esta apreciación puede enriquecerse a través del conocimiento de las técnicas literarias, del estilo y de las estructuras empleadas.

4. ORGANIZACIÓN DE LAS UNIDADES TEMÁTICAS

El contenido temático que se desarrolla en el cuaderno de trabajo N.º 2 segundo grado está referido al tema de promoción de la salud y género. La primera unidad, Fomentamos la salud en el barrio, presenta actividades conducentes al conocimiento y tratamiento de salud preventiva, de modo que las y los estudiantes asuman una

posición activa y propositiva ante las causas de determinados problemas individuales y colectivos. La segunda unidad Mujeres y hombres: ¿iguales o diferentes? lleva al análisis, la reflexión y la discusión de la equidad de género entre hombre y mujer y el rol que tienen como individuos sociales y que la sociedad les ha asignado.

4.1 Primera unidad temática: Fomentamos la salud en el barrio

Contenido temático

Esta unidad trata de la promoción de la salud en la familia, el barrio y la comunidad, entendiéndose ésta como el derecho que tienen las personas a una vida saludable; el propósito de esta unidad es desarrollar capacidades y actitudes en las y los estudiantes que promuevan y desarrollen un concepto de salud integral tanto en el núcleo familiar como en la comunidad.

Con ese fin, esta unidad presenta herramientas participativas que contribuyan a que las personas jóvenes y adultas identifiquen y den respuesta a situaciones que atentan contra la salud física o mental y los espacios saludables, mediante el análisis, la planificación y la organización. En ese sentido, se espera que las y los estudiantes

sean los promotores de su propio bienestar físico, mental y social, de tal manera que todos tengan oportunidades de desarrollar sus potencialidades, tejiendo una red social de responsabilidades y compromisos entre las instituciones que brindan este servicio y la comunidad participativa y organizada en favor de la salud y de la mejora en las condiciones de vida.

En suma, con esta unidad se pretende que los jóvenes y adultos redescubran lo que significa promover una salud integral, apropiándose y transformando hábitos y prácticas cotidianas en acciones que fomenten y originen un cambio en las condiciones de vida de su familia y de su comunidad.

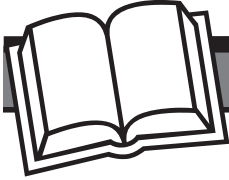

Expresión y comprensión oral

Escucha atentamente y comprende los mensajes que recibe sobre su realidad inmediata para recoger información, procesarla y reelaborarla.

- Escucha e interpreta las ideas centrales de los mensajes de otras personas y de los medios de comunicación sobre la promoción de la salud en la familia, el barrio y la comunidad.
- Infiere consecuencias de los mensajes recibidos.
- Emite opinión crítica sobre los mensajes recibidos.

Comunica espontáneamente sus sentimientos, intereses, necesidades, experiencias e ideas; adecuando su lenguaje al contexto para desarrollar capacidades comunicativas.

- Manifiesta libremente sus sentimientos, emociones y vivencias sobre la promoción de la salud en la familia, el barrio y la comunidad mediante palabras, gestos y otras formas de expresión.
- Narra con coherencia y de manera secuenciada historias sobre la promoción de la salud.

Dialoga para compartir información, construir conocimientos, lograr acuerdos, tomar decisiones y reafirmar su identidad, expresando ordenadamente sus ideas, propuestas y opiniones, respetando las normas socialmente acordadas.

- Lee en forma oral textos funcionales y literarios, respetando los signos de puntuación y con entonación adecuada.

Comprensión y producción de textos

Lee y comprende textos breves, analiza su estructura y emite opinión.

- Formula hipótesis de anticipación sobre el contenido de un texto a partir del título, imágenes y estructura durante y después de la lectura
- Lee en forma silenciosa y oral distintos tipos de textos y analiza sus partes utilizando herramientas de comprensión lectora y ordenadores gráficos.
- Resume con sus palabras textos leídos sobre la promoción de la salud.
- Reconoce el tema, los personajes principales y el contexto de los textos leídos.
- Expresa y fundamenta su opinión sobre los textos leídos en forma oral y escrita.

Redacta con letra legible textos breves de uso cotidiano que expresen sus experiencias, necesidades, sentimientos y deseos.

- Escribe textos para la descripción y narración de hechos sobre la promoción de la salud, identificando el propósito y el destinatario.
- Escribe textos legibles de su interés utilizando los signos de puntuación y las letras mayúsculas.
- Identifica errores en los textos que produce, los corrige y los vuelve a editar.

Sistemas numéricos y funciones

Resuelve problemas relacionados con su entorno a través de estrategias que involucran operaciones de adición y sustracción con números naturales, demostrando confianza en sus propias capacidades y perseverancia en la búsqueda de soluciones.

- Expresa e interpreta información numérica sobre temas de promoción de la salud en su familia, barrio o comunidad, en sus propios códigos como en lenguaje convencional.
- Lee y escribe números naturales menores que 1000 para registrar y expresar datos encontrados en la investigación sobre salud realizada en la comunidad o el barrio.
- Resuelve problemas relacionados con la compra y venta haciendo uso de estimaciones utilizando el sistema monetario.

Estadística y probabilidad

Recolecta, interpreta y representa información cualitativa y cuantitativa respecto a situaciones personales, familiares, laborales y comunales; valorando la utilidad de los lenguajes numérico y gráfico.

- Recolecta y registra datos en tablas y esquemas sobre temas de salud.
- Interpreta datos sobre la frecuencia de enfermedades organizados en tablas y representados mediante gráficos de barras verticales u horizontales.

Resuelve problemas de su entorno a través de estrategias que involucran el uso de tablas y gráficos de datos numéricos, mostrando flexibilidad al seleccionar diversas maneras de resolver un mismo problema.

- Resuelve problemas sencillos utilizando tablas y gráficos estadísticos sobre temas de salud.

Área de Ciencias Sociales

Formación ética y participación ciudadana

Participa activamente en la vida cotidiana y cívica de su localidad, de manera autónoma y solidaria, en interrelación con las personas e instituciones que velan por el bienestar colectivo.

- Identifica acciones que debería emprenderse como medio para revertir y mejorar la situación de salud en la comunidad.
- Identifica y valora los servicios de salud que brindan determinadas instituciones de su comunidad.

Área de Ciencia, Ambiente y Salud

Salud, higiene y seguridad

Practica hábitos de higiene, cuidado de su salud y de seguridad personal, de manera eficiente y responsable, como resultados del conocimiento y valoración de su cuerpo y de los riesgos en el entorno.

- Desarrolla los conceptos de salud y enfermedad, de acuerdo a sus vivencias.
- Identifica y comenta sobre las causas y consecuencias acerca de las enfermedades comunes en su comunidad y propone formas de prevención.
- Adquiere y practica hábitos de higiene para evitar enfermedades más frecuentes que afectan su salud.
- Reconoce la importancia de la salud para realizar con eficiencia las actividades cotidianas en su entorno familiar y en su comunidad.
- Identifica las instituciones del área de salud cercanas a su comunidad y comenta sobre los servicios que brindan a los pobladores.
- Relaciona la falta de higiene con las enfermedades más frecuentes de su comunidad y describe formas de prevenirlas.
- Participa en campañas de cuidado y conservación de la salud y uso del agua estimulando a su familia en este sentido.
- Practica hábitos de higiene en su alimentación, incluyendo la selección de alimentos nutritivos.
- Participa en campañas sobre higiene corporal, ambiental y una adecuada alimentación como medio de prevención de enfermedades.
- Identifica y practica normas de seguridad para su protección personal, familiar y comunal.

Sugerencias metodológicas para el desarrollo de las actividades

Las sugerencias metodológicas para el desarrollo del cuaderno de trabajo se han organizado y secuenciado partiendo de las unidades temáticas *Fomentamos la salud en el barrio, Mujeres y hombres: ¿iguales o diferentes?*, las que se enlazan con los tres tópicos siguientes: *Reflexionamos sobre nuestra producción, Razonamos y calculamos y Reflexionamos sobre nuestros escritos*.

Para el desarrollo de las unidades temáticas se parte de la aplicación de técnicas participativas para jóvenes y adultos, por medio de las cuales se busca que las y los estudiantes intercambien, reflexionen y analicen diversas situaciones cotidianas que se plantean, relacionando sus conocimientos y experiencias de vida con las actividades planteadas en el cuaderno. Asimismo, a través

de las técnicas, se busca desarrollar ejercicios dirigidos a desarrollar capacidades de lectura y escritura y cálculo matemático.

Las actividades que a continuación se presentan han sido organizadas y secuenciadas alrededor de un propósito general. Cada grupo de actividades está encabezado por un subtítulo que indica lo que se trabajará sin romper la secuencia entre las actividades. Éstas pueden ser modificadas sin perder de vista su propósito.

Las técnicas que se plantean en esta guía, así como las actividades, son sólo sugerencias para docentes, ya que las mismas pueden ser modificadas y adaptadas según las necesidades, requerimientos y nivel de aprendizaje de las y los estudiantes del CEBA.

Unidad de Aprendizaje N° 1: Fomentamos la salud en el barrio



Propósito: Identificar las ventajas y desventajas de la atención que reciben en salud. Reflexionar sobre el funcionamiento de los tiempos verbales a partir de un texto.

Páginas: 6, 7, 8, 9, 34, 35, 36, 37, 44, 45, 51, 52, 53, 56 y 57.

Recursos didácticos: papelotes, plumones, cartulinas, fichas, etc.

Identifican personas a quienes la comunidad confía su salud

- ✓ Pide que observen la página 6 del cuaderno. Pregunta: ¿Quiénes están?, ¿por qué hay una persona en la cama?, ¿qué le pasa?, ¿de qué hablan los personajes?, ¿qué creen que harán? Incluye las preguntas del cuaderno.
- ✓ Haz que observen cada viñeta de la página 7 y la describan a partir de preguntas como: ¿Quiénes están?, ¿a dónde van?, ¿qué les dirán? Pide enumerar la secuencia que seguirían y completar el final.
- ✓ Invítalos a compartir sus trabajos: ¿Todos enumeraron igual las viñetas?, ¿Hay una única forma de actuar en esas situaciones?, ¿por qué?, ¿de qué dependerá?, ¿qué es lo más indicado?, ¿quién en sus casas decide adónde ir en esos casos?
- ✓ Organiza grupos de tres personas para un juego de roles.
- ✓ Presenta a los grupos tarjetas con frases relacionadas a situaciones de salud como: un niño tiene dolor de estómago, un anciano tiene fiebre y escalofríos por las noches, una mujer embarazada tiene dolores de parto, y otras.
- ✓ Pide que conversen sobre: ¿Qué harían en las situaciones que se presentan en las tarjetas?, ¿a quiénes consultarían?, ¿a dónde irían?, ¿cómo los atenderían?, ¿cuánto costaría?

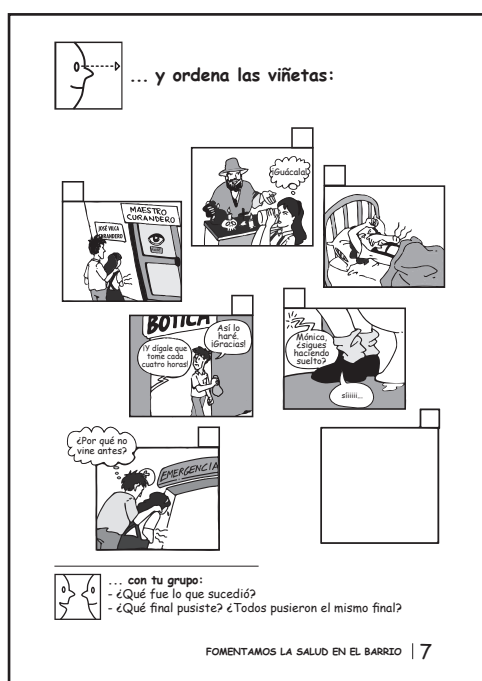



- ✓ Invítalos a presentar la situación que analizaron a través de un juego de roles.
- ✓ Al término de las presentaciones, haz preguntas de reflexión como: ¿Todos acudieron a las mismas personas?, ¿a qué lugares acudieron?, ¿de qué dependió la elección del lugar o persona a la que acudieron?
- ✓ Haz un esquema (dibujos o gráficos) que resuma las conclusiones.
- ✓ Pide trabajar la página 8 teniendo en cuenta lo que hicieron anteriormente.

Reflexionan sobre los costos y beneficios de los servicios de salud en su comunidad

- ✓ Pide que observen y resuelvan la página 9.
- ✓ Haz que formen grupos de tres integrantes para que compartan sus respuestas.
- ✓ Ayuda a identificar los costos que implica atenderse con cada una de esas personas. Haz que analicen los pro y los contra sobre la atención que brindan: ¿Cómo es el lugar donde se atienden?, ¿dónde la atención fue pésima?, ¿dónde la atención fue más cara?, ¿valió la pena pagar por el servicio?

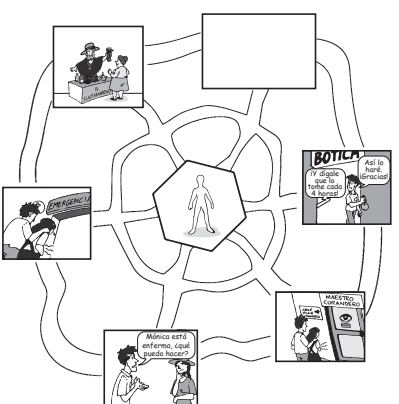
 ... la ruta que sigues cuando se presenta alguna enfermedad en tu familia:





 ... con tu grupo:
- Comparen sus trabajos. ¿Hay diferencia en las rutas que siguen?

8 | FOMENTAMOS LA SALUD EN EL BARRIO

 ... y responde:

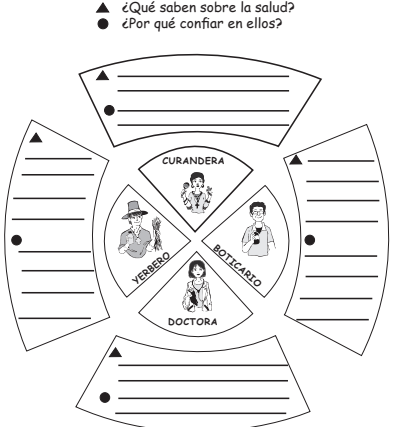
- ▲ ¿Qué saben sobre la salud?
- ¿Por qué confiar en ellos?



 ... con tu grupo:
- ¿Qué diferencias han encontrado?
- ¿De dónde vienen sus conocimientos?

FOMENTAMOS LA SALUD EN EL BARRIO | 9

 ... la cantidad que gastaron las siguientes personas:

El mes pasado gasté S/. _____ en comprar plantas medicinales para la tos.

La visita al doctor me costó S/. _____

Mi madre gastó S/. _____ en medicinas.

44 | RAZONAMOS Y CALCULAMOS

 ... la cantidad que crees que tuvieron que pagar las siguientes personas:

En movilidad, de casa hasta el hospital, gasté S/. _____

A Juancito tuve que llevarlo al dentista, y en la consulta gasté S/. _____

Por un día de hospitalización me cobraron S/. _____

Tuve que pagar S/. _____ para que fumigaran mi casa.

 ... con tu grupo:
- ¿Hay diferencias en las respuestas? ¿Por qué?

RAZONAMOS Y CALCULAMOS | 45

- ✓ Concluye lo trabajado haciendo que valoren cuáles son los mejores servicios de salud que se brindan en la localidad.
- ✓ Pide resolver las situaciones de las páginas 44 y 45. Indícales que compartan sus respuestas y estrategias utilizadas. Haz que establezcan comparaciones sobre el costo que representa ser atendidos por un médico, un curandero, yerbero, etc. con los beneficios que brindan.

Reflexionan acerca de una información de medicina tradicional

 ... la siguiente ficha informativa:

Otra clase de uña
La uña de gato es una enredadera que crece en el Perú. La planta lleva ese nombre porque tiene espinas curvas que crecen en pares a lo largo de la enredadera. El nombre científico es *Uncaria tomentosa*. Tradicionalmente, la corteza interior y la raíz de la hierba son utilizadas para hacer té. Una variedad china llamada *Uncaria hynchophylla* posee componentes similares.

Los nativos de la selva del Perú, especialmente la etnia asháninka, han utilizado uña de gato como medicina por cientos de años. Sin embargo, no llamó la atención de los investigadores sino hasta mediados de 1970.

Los nativos peruanos utilizan la uña de gato para tratar enfermedades inflamatorias como la artritis, para limpiar el aparato digestivo y para tratar el cáncer. También ha sido utilizada para tratar la disentería, recuperarse del parto y tratar el desequilibrio hormonal en las mujeres.

En estudios del laboratorio, la uña de gato normaliza algunas funciones del sistema inmune. También parece reducir coágulos de la sangre. También se están haciendo estudios en personas con SIDA.

Texto adaptado de: www.aidsinfonet.org

34 | REFLEXIONAMOS SOBRE NUESTRA PRODUCCIÓN

- ✓ Pídeles revisar el recorrido que siguieron en la página 8 y dirige el diálogo en torno a las plantas medicinales de alguna enfermedad o molestia. Haz preguntas como: ¿Qué plantas utilizan?, ¿para qué las utilizan?, ¿cómo la utilizan?, ¿sobre qué plantas medicinales les gustaría saber más?, ¿qué quisieran saber?, ¿dónde podrían averiguar más sobre ella? Ayúdalos a organizarse en la búsqueda de información.
- ✓ Haz que resuelvan los ejercicios de las páginas 34 y 35 y plasmen la información recogida en la página 36.
- ✓ Para poder elaborar la ficha informativa de la página 37, ayúdalos en el proceso de la siguiente manera:

Marca la respuesta correcta:

1. El texto trata de:

a) La uña de gato y sus propiedades curativas.

b) Una planta que crece en un laboratorio.

c) Una etnia que cultiva la uña de gato.

2. La uña de gato se puede encontrar en:

a) La selva de Brasil.

b) La etnia de África.

c) La selva peruana.

3. Es utilizada para:

a) Tratar enfermedades inflamatorias, limpiar el aparato digestivo, tratar el cáncer, combatir la disentería, para el parto, el desequilibrio hormonal y últimamente para el SIDA.

b) Tratar todo tipo de enfermedades.

c) Tratar solamente enfermedades inflamatorias.

REFLEXIONAMOS SOBRE NUESTRA PRODUCCIÓN | 35

... y completa el siguiente gráfico:

... sobre las plantas medicinales:

¿Qué plantas medicinales conoces?	¿Para qué sirven?

36 | REFLEXIONAMOS SOBRE NUESTRA PRODUCCIÓN

- Recuérdales las características de una ficha informativa.
- Apoya la escritura y orientalos en el proceso.
- Forma parejas para que intercambien textos y den sugerencias para mejorarlo.
- Solicita que algunos estudiantes en forma voluntaria lean su ficha.

... en una de las plantas medicinales que mencionaste en tu lista:

a) ¿Cuál es su nombre? _____

b) ¿Dónde se encuentra? _____

c) ¿Para qué se usa? _____

Busca más información y completa la ficha. Ilústrala.

- Intercambia fichas con los miembros de tu grupo.

REFLEXIONAMOS SOBRE NUESTRA PRODUCCIÓN | 37

... y completa el siguiente texto con c - s - z:

Otra clase de uña

La uña de gato es una enredadera que crece en el Perú. La planta lleva ese nombre porque tiene espiñas curvas que se enredan a lo largo de la enredadera. El nombre científico es *Uncaria tomentosa*. Tradicionalmente, la corteza interior y la raíz de la hierba son utilizadas para hacer té. Una variedad china llamada *Uncaria rhynchophylla* posee componentes similares.

Los nativos de la selva del Perú, especialmente la etnia asháninka, han utilizado uña de gato como medicina por cientos de años. Sin embargo, no llamó la atención de los investigadores sino hasta mediados de 1970.

Los nativos peruanos utilizan la uña de gato para tratar enfermedades inflamatorias como la artritis; para limpiar el aparato digestivo y para tratar el cáncer. También ha sido utilizada para combatir la disentería, recuperarse del parto y tratar el desequilibrio hormonal en las mujeres.

En estudios del laboratorio, la uña de gato normaliza algunas funciones del sistema inmune. También parece reducir los coágulos de la sangre. También se están haciendo estudios en personas con sida.

Texto adaptado de: www.aidsinonet.org

52 | REFLEXIONAMOS SOBRE NUESTROS ESCRITOS

 ... algunas de las palabras que completaste:

a) Palabras que se escriben con "c".

b) Palabras que se escriben con "s".

c) Palabras que se escriben con "z".

 En cada fila, marca la palabra mal escrita:

a) crece hacer cánser

b) cimilares sistema selva

c) utilizar raíz normalisa

REFLEXIONAMOS SOBRE NUESTROS ESCRITOS | 53

- Coloca sus fichas de información en algún lugar visible del aula para que todos puedan leerla.

✓ Haz que desarrollen las páginas 52 y 53 y confronten sus respuestas.

Reflexionan sobre los tiempos verbales

✓ Haz que observen las imágenes de la página 56 y las describan: ¿Quiénes están?, ¿qué le pasa a Mónica?, ¿dónde dice «Mónica irá al hospital»? ¿Qué secuencia siguió Mónica?, ¿por qué hay palabras en negritas? Indícales que señalen las acciones de cada escena.

✓ Pide que continúen resolviendo los ejercicios de esta página y de la página 57. Haz que compartan respuestas en grupos, invítalos a fundamentarlas.

✓ Escribe el texto en un papelote omitiendo los verbos. Reparte papeles con los verbos que faltan a cada grupo y pide a los grupos completar el texto. Haz que recurran al cuaderno para verificar si está correcto.

 ... lo que le pasó a Mónica:

Mónica enfermó muy rápidamente

Mónica visita al curandero

Mónica irá al hospital

 ... y marca la respuesta correcta:

1) ¿Qué son las palabras que están en negritas?

a) Sustantivos.

b) Artículos.

c) Verbos.

2) Los verbos son...

a) Las palabras que nos dicen el estado o la acción de un sujeto o ser.

b) Las palabras que nos dicen cómo es alguien.

c) Las palabras que nos dicen cuál es el estado de salud de las personas.

3) Los verbos...

a) Marcan los tiempos de un discurso.

b) Caracterizan al sustantivo.

c) Indican significados.

56 | REFLEXIONAMOS SOBRE NUESTROS ESCRITOS

 ... el siguiente texto:

El yacón
(*Smallanthus sonchifolius*)

El yacón **es** una planta domesticada en los Andes. Se **sugiere** que de las montañas húmedas de Perú y Bolivia se habría expandido hacia el norte y sur a lo largo de los declives húmedos andinos y valles interandinos secos y la costa peruana.

En mercados locales de los Andes, el yacón se clasifica como una fruta y se vende junto a otras como la chirimoya, la manzana, la piña, etc.

La raíz de yacón posee un sabor dulce y agradable y se consume usualmente después de un periodo de secado al sol. Este procedimiento incrementa el dulzor de las raíces, las cuales están listas cuando la piel empieza a arrugarse. Se consume pelando la piel y mezclando con otras frutas como el plátano o la naranja.

Fuente: Universidad Agraria La Molina

 ... los verbos que aparecen en el texto:

es _____

sugiere _____

REFLEXIONAMOS SOBRE NUESTROS ESCRITOS | 57

Unidad de Aprendizaje N° 2: Cuidemos nuestra salud física y mental

Propósito: Identificar mediante un diagnóstico participativo las situaciones que atentan contra la salud física y mental, así como las zonas riesgosas en la comunidad. Interpretar gráficos de barras y esquemas para priorizar los problemas.

Páginas: 10, 14, 15, 23, 24, 25, 38, 40, 41 y 55

Recursos didácticos: papelotes, plumones, cartulinas, tijera, goma, etc.

Identifican situaciones que atentan contra la salud

- ✓ Haz que las y los estudiantes se sienten formando un círculo para el intercambio de ideas.
- ✓ Pide que piensen en situaciones que atentan contra la salud y que, a modo de lluvia de ideas, te las vayan dictando. Anota cada idea en una tarjeta. Por ejemplo: las calles cercanas al mercado están llenas de basura, hombres que acosan en la calle y en el trabajo a las chicas, violencia familiar en las casas, etc.
- ✓ Lean las tarjetas para agrupar aquellas situaciones parecidas o eliminar aquellas que están repetidas.

... las siguientes situaciones y escribe por qué atentan contra la salud:

... con tu grupo:
- ¿Qué harías para mejorar esas situaciones?

10 | FOMENTAMOS LA SALUD EN EL BARRIO

... las siguientes situaciones:

14 | FOMENTAMOS LA SALUD EN EL BARRIO

Clasifica las situaciones anteriores según corresponda:

a) Situaciones que promueven una vida saludable:

b) Situaciones que atentan contra la salud física:

c) Situaciones que atentan contra la salud psicológica:

... con tu grupo:
- ¿Solo las enfermedades atentan contra la salud?
- ¿Todas las situaciones se clasificaron en un solo lugar?
¿Por qué?

FOMENTAMOS LA SALUD EN EL BARRIO | 15

 ... encuentra y marca las palabras que están de más en el siguiente párrafo:



Una campaña es el medio para el comunicar ~~abuse~~ a la comunidad psicológico el objetivo que nos interesa es lograr. Consiste en utilizar un los espacios y medios locales maltrato para transmitir tan la información, inclusive organizar dañi- no actividades complementarias como como un concurso de afiches el o lemas alusivos al tema castigo, con premios físico que signifiquen mejorar las condiciones sanitarias de la loca- lidad.

 ... las palabras que has tachado y descubrirás una frase oculta:

El abuso

REFLEXIONAMOS SOBRE NUESTROS ESCRITOS | 55

- ✓ Divide un papelote en dos partes. Pide agrupar las tarjetas en dos columnas: las situaciones que atentan contra la salud física (basura en las calles, castigo físico...) y las que atentan contra la salud psicológica (castigo físico, maltrato verbal...). Lean las tarjetas ya agrupadas y haz preguntas de reflexión como: ¿Sólo las enfermedades atentan contra la salud? ¿Todas se pudieron clasificar en una sola columna? ¿Qué situaciones atentan contra la salud física y mental?

- ✓ Pídeles resolver las páginas 10, 14 y 15.

Descifran la frase oculta

- ✓ Pide a las y los estudiantes leer individualmente y en silencio el texto de la página 55. Pregunta: ¿Pudieron comprender el texto?, ¿por qué?
- ✓ Forma grupos de tres integrantes. Reparte el texto escrito en cartulina a cada grupo. Pide que recorten palabra por palabra. Pídeles construir el texto guiándose del que está en el cuaderno.
- ✓ Invítalos a eliminar las palabras que estén de más, de tal manera que el texto tenga sentido. Pide a los grupos compartir el texto construido y entre todos decidir cuál es el correcto.
- ✓ Haz que construyan una frase con las palabras que eliminaron. Pide que escriban la frase en su cuaderno (página 55) y propicia el diálogo en torno a la frase: ¿Cuándo se maltrata psicológicamente a las personas?, ¿cuál creen que es peor: el maltrato físico o el psicológico?, ¿están de acuerdo con que el maltrato psicológico ocasiona daño?, ¿cuáles son las consecuencias de ambos maltratos?

Identifican zonas de riesgo para la salud

- ✓ Forma grupos por edad y género: hombres mayores, mujeres mayores, hombres jóvenes y mujeres jóvenes.
- ✓ Entrega a cada grupo un papelote y pídeles dibujar un mapa de la zona. Haz que señalen en el mapa aquellas zonas que consideran riesgosas para su salud, por ejemplo: zonas de robos, drogas, comercio sexual, entre otras.

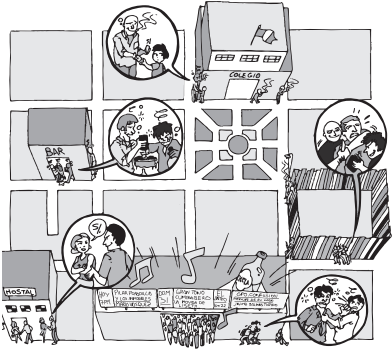

 En una asamblea Filomena mostró las zonas de riesgo cercanas a su barrio.



 ... con tu grupo:

- De las zonas que identificó Filomena, ¿cuáles creen que son de riesgo? ¿Por qué creen eso?

FOMENTAMOS LA SALUD EN EL BARRIO | 23

 y  ... los lugares que consideras zonas de riesgo en tu barrio:

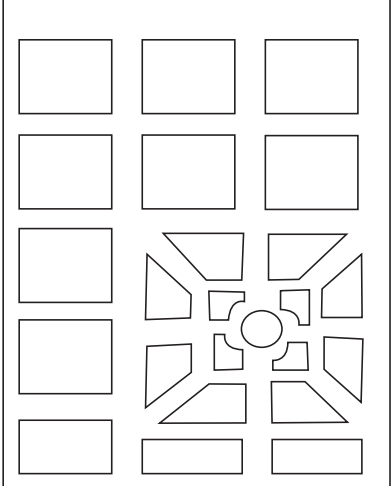

24 | FOMENTAMOS LA SALUD EN EL BARRIO

- ✓ Pide a cada grupo mostrar sus trabajos y fundamentar el por qué consideran esas zonas de riesgo. Haz que escriban en tarjetas esas razones.
- ✓ Entre todos hagan un mapa general con las zonas señaladas. Pide a las y los estudiantes pegar las tarjetas antes escritas en la zona correspondiente.
- ✓ Pide desarrollar las páginas 23, 24 y 25.

 ... por qué consideras esas zonas como riesgosas para la salud:



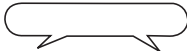

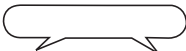

 ... con tu grupo:

- Las zonas de riesgo, ¿son las mismas en sus barrios?
- ¿Qué podrían hacer para cambiar esa situación?
- ¿Necesitarían apoyo de alguien?

FOMENTAMOS LA SALUD EN EL BARRIO | 25

RAZONAMOS Y CALCULAMOS

La comisión de salud del barrio de Filomena encontró en el centro de salud el siguiente gráfico de barras sobre las enfermedades frecuentes:

ENFERMEDADES	Nº DE CASOS
SIDA	70
Resfriado común	80
Bronquitis	40
Infección urinaria	60
Cólera	20

38 |

... el cuadro que preparó la comisión de salud del barrio de Filomena para presentarlo en la asamblea:

Filomena dijo que había errores, ¿cuáles son?

... el orden correcto:

40 | RAZONAMOS Y CALCULAMOS

... cada enfermedad con los pacientes atendidos:

a) Sida	veinte
b) Gripe	cuarenta
c) Bronquitis	sesenta
d) Infección urinaria	setenta
e) Cólera	ochenta

... y completa las frases:

- Hay más casos de bronquitis que de cólera.
- Hay menos casos de _____ que de _____.
- Hay más casos de _____ que de _____.
- Las dos enfermedades más frecuentes son: _____.
- Las dos enfermedades menos frecuentes son: _____.

RAZONAMOS Y CALCULAMOS | 41

Interpretan gráficos de barras para obtener información sobre la frecuencia de algunas enfermedades

- ✓ Presenta el gráfico de su cuaderno (página 38) dibujado en un papelote. Pide que lo observen y ayúdalos a interpretarlo con preguntas como: ¿Qué enfermedades se presentan? ¿Cuál el número de casos que se atienden?, ¿qué barra es la más larga?, ¿qué indica esa barra? ¿Qué barra es la más corta?, ¿qué indica esa barra?, ¿qué se puede concluir? Incluye las preguntas de la página 39.
- ✓ Pide que resuelvan las páginas 38 a la 41; luego, comparen sus respuestas y estrategias utilizadas.

Unidad de Aprendizaje N° 3: Nos organizamos para identificar alternativas de solución

Propósito: Determinar las causas y consecuencias de las situaciones o problemas detectados. Redactar un informe sobre los mismos y establecer alternativas de solución.

Páginas: 11, 12, 42, 43, 46 y 47.

Recursos didácticos: papelotes, plumones, cartulinas, tijera, goma, etc.

Identifican las causas y consecuencias de los problemas

- ✓ Vuelve a pegar el papelote elaborado en sesiones anteriores con las situaciones que afectan la salud física y psicológica.
- ✓ Forma grupos de tres a cinco integrantes y pídeles elegir uno de los problemas que ahí aparecen. Haz que acuerden: ¿Qué causa ese problema?, ¿qué consecuencias ocasiona en su familia y en la localidad? Indícales que, en el papelote, dibujen un árbol donde representará el análisis hecho: en el tronco colocarán el problema; en la raíz, las causas y, en las ramas, las consecuencias.
- ✓ Coloca los árboles terminados en la pared, pide a las y los estudiantes leerlos y enriquecer los árboles anotando algunas causas o consecuencias que no hayan sido tomadas en cuenta.
- ✓ Promueve una segunda lectura de los trabajos con el fin de identificar las causas y consecuencias comunes a los problemas y para que adviertan que algunos problemas se convierten en causas de otros.

Analizan un informe sobre situaciones, problemas y sus causas

- ✓ Presenta el informe de la página 11 escrito en un papelote. Invítalos a leer el texto en silencio en sus cuadernos. Lee el informe y, conforme lo hagas, señala las palabras que vas leyendo. Pregunta: ¿Qué problemas tiene ese barrio?, ¿cuáles son sus causas?, ¿qué otras causas creen que hay? Incluye las preguntas del cuaderno.

... el siguiente informe del barrio de Filomena:

Informe

De: Médico Supervisor
A: Director Regional de Salud Comunitaria
Asunto: Reporte sobre la visita al distrito de Esperanza Nueva
Fecha: 12 de enero de 2012

Al realizar la visita al barrio de Esperanza Nueva, se identificaron los siguientes problemas:

- Niños con infecciones respiratorias agudas, enfermedades diarreicas y enfermedades de la piel.
- Madres de familia con infección urinaria.
- Alto índice de adolescentes que consumen drogas por los alrededores de instituciones educativas.
- Adultos varones que consumen alcohol y maltratan a las mujeres y los niños.

Algunas de las causas que se detectaron fueron:

- Higiene precaria en los domicilios.
- No se cuenta con servicios básicos.
- Las letrinas y el almacenamiento de agua son focos de infección.
- No hay práctica de higiene personal.

... con tu grupo:
- ¿Qué condiciones deberían cambiar para promover una buena salud?
- ¿De quién depende que esos problemas no se presenten?

FOMENTAMOS LA SALUD EN EL BARRIO | 11

Investiga qué situaciones de riesgo son las más comunes en tu barrio. Ten presente lo siguiente:

- * ¿Dónde buscarías información?
- * ¿A quiénes entrevistarías?
- * ¿Qué preguntas harías?

 ... lo que averiguaste:

SITUACIONES DE RIESGO

➔

CAUSAS

_____ ➔ _____

_____ ➔ _____

_____ ➔ _____

_____ ➔ _____

_____ ➔ _____

_____ ➔ _____

_____ ➔ _____

_____ ➔ _____

 ... con tu grupo:

- Las situaciones de riesgo que encontraron, ¿son las mismas?, ¿cuáles son las más comunes?
- ¿A qué se deben?

12 | FOMENTAMOS LA SALUD EN EL BARRIO

- ✓ Relaciona el informe presentado con los problemas que ellos detectaron: ¿En nuestra localidad tenemos esos problemas?, ¿están anotados en las tarjetas?, ¿hemos tomado en cuenta esas causas? Pídeles revisar sus árboles y enriquecerlos de ser necesario.
- ✓ Trabaja con el informe posteriormente para que analicen su estructura. Realiza preguntas referidas a cada parte del texto: ¿Quién envió el informe?, ¿a quién fue enviado?, ¿en qué fecha fue escrito? Haz que concluyan: ¿Para qué se usa el informe? Se organizan para recabar información sobre los problemas de salud en su localidad.

Se organizan para recabar información sobre los problemas de salud en su localidad

- ✓ Haz un recuento sobre la información que tiene hasta el momento. Pregunta: ¿Tenemos suficiente información sobre los problemas, sus causas y consecuencias?, ¿qué más quisiéramos saber?, ¿dónde podríamos buscar información?, ¿a quiénes entrevistaríamos?, ¿qué preguntas formularíamos?

¿Qué lugares visitaremos?	¿A quiénes entrevistaremos?	¿Qué preguntas haremos?	¿Quiénes irán?	¿Cuándo?

- ✓ Completa con las y los estudiantes los siguientes datos en un papelote de modo que puedan organizarse para realizar las visitas.
- ✓ Elabora, junto con las y los estudiantes, el directorio de las instituciones o personas que van a visitar: Nombre / Dirección / Teléfono / Persona con la que nos contactaremos.
- ✓ Después de realizar las visitas, pide a cada grupo compartir la información. Enriquece los árboles antes trabajados con la nueva información. Haz que resuelvan la página 12.

Resuelven diversas situaciones problemas con la información recabada

- ✓ Pide que escriban las enfermedades que investigaron en la página 42 de su cuaderno y que resuelvan los ejercicios. Haz que continúen con la página 43. Luego pide compartir sus trabajos en grupos, exponiendo y argumentando sus respuestas.

- ✓ Invítalos a resolver las situaciones que giran en torno a un directorio en las páginas 46 y 47. Haz que intercambien respuestas, compartiendo cómo las resolvieron y fundamentándolas.
- ✓ Plantea la idea de elaborar el directorio de los miembros del CEBA o círculo de aprendizaje.

Busca información sobre las enfermedades más frecuentes en tu localidad y completa la tabla:

Enfermedad	Nº de casos atendidos

... un gráfico de barras que represente la información registrada:

42 | RAZONAMOS Y CALCULAMOS

... y ordena las enfermedades de la más frecuente a la menos frecuente:

... con tu grupo y contesta:

- ¿Qué enfermedades son las más frecuentes en tu grupo?

- ¿Qué enfermedades son las menos frecuentes en tu grupo?

RAZONAMOS Y CALCULAMOS | 43

Los vecinos de Filomena le dictan sus números telefónicos para que los coloque en el directorio. Ayúdala a completarlos:

Rosa: Mi número telefónico es cuatro-cuatro - ocho - cinco - seis nueve - cero.

Pablo: Mi número telefónico es nueve - nueve - seis - uno tres - cinco - dos - siete.

María: Mi número telefónico es cuatro - cincuenta y uno setenta y ocho cero - cinco.

Juan: El mío es nueve - dieciocho - ochenta y uno - dieciséis - y dos.

Ana: Anota el mío. Es cuarenta y cuatro - nueve cero - veinte y tres.

Nombres	Nº Teléfono
Pilar	569 8701
Carlos	296 6882
Rita	934 00516
José	429 7162
Rosa	448 5690
Pablo	_____
María	_____
Juan	_____
Ana	_____

46 | RAZONAMOS Y CALCULAMOS

... los números de Pilar, Carlos, Rita y José tal como aparecen en el directorio:

... en grupo y compara tu trabajo.

RAZONAMOS Y CALCULAMOS | 47

Unidad de Aprendizaje N° 4: Cambiamos nuestras condiciones de vida para mejorar nuestra salud.

Propósito: Reflexionar en torno a conceptos relacionados con la promoción de la salud. Generar acciones que impulsen y fomenten un cambio en las condiciones de vida de sus familias y comunidad.

Páginas: 13, 20, 21, 22, 58 y 59.

Recursos didácticos: papelotes, plumones, cartulinas, tijera, goma, etc.

Reflexionan sobre conceptos claves en salud

- ✓ Escribe en tarjetas las frases y conceptos de la página 20.
- ✓ Forma seis grupos. A cada grupo entrégale una de las tarjetas. Pide leer la tarjeta en silencio. Explica que la actividad consiste en que los grupos deberán encontrar al grupo que tenga la definición de su frase; una vez que lo hagan, deberán sentarse juntos.
- ✓ Pide a cada grupo leer cuidadosamente la definición y reflexionar en torno a ella: ¿En qué están de acuerdo?, ¿en qué no?, ¿es posible hacer eso?, ¿cómo lo haríamos?

 ... los siguientes conceptos:

Actividades que mejoran la calidad de vida de la familia y la comunidad, propiciando valores y actitudes favorables para una salud integral. **Vida saludable**

Espacios limpios, higiénicos, donde se respeta la salud física y mental de las personas mediante una comunicación más democrática. **Promoción de la salud**

Cuidados que uno se da a sí mismo y a los demás, tomando decisiones adecuadas sobre la vida. **Entorno y ambientes saludables**

 ... con tu grupo:
- ¿Con qué están de acuerdo y con qué no? ¿Por qué?



20 | FOMENTAMOS LA SALUD EN EL BARRIO

 ... sobre las situaciones de riesgo que encontraste y responde:

 ¿Qué atenderías primero y qué después?

 ¿Cómo se organizarían?

 ¿A quiénes pedirías apoyo?

  

 ... y compara tu trabajo con tu grupo:
- ¿Es posible revertir las situaciones de riesgo?

FOMENTAMOS LA SALUD EN EL BARRIO | 13

 ... en cada recuadro las acciones que podrías realizar para promover una salud integral en tu familia y comunidad:

Darme tiempo para conversar con mi pareja y mis hijos.

 ... con tu grupo:
- Comparen sus trabajos y fundamenta sus opiniones.

FOMENTAMOS LA SALUD EN EL BARRIO | 21

- ✓ Pide a cada grupo compartir los conceptos así como sus apreciaciones. Motiva el diálogo para que los otros grupos den su opinión sobre los conceptos dados.

Determinan y priorizan las acciones a seguir para revertir las situaciones detectadas

- ✓ Haz una síntesis breve sobre lo trabajado hasta el momento: problemas detectados, sus causas y consecuencias. Ayúdate de las tarjetas y papelotes elaborados anteriormente.
- ✓ Divide a las y los estudiantes en dos grupos y entrégales un papelote.
- ✓ Pide a los miembros de cada grupo dibujar cómo quieren que esté su localidad dentro de cinco años, considerando acciones posibles de realizar y en las que ellos, en su posición de agentes claves de su localidad, puedan participar. Deben considerar aspectos como: situación de las personas en general, espacios seguros para promover la salud, organización comunitaria, infraestructura y servicios en salud.
- ✓ Invita a los grupos a intercambiar sus dibujos con el fin de que interpreten lo que el otro grupo intentó comunicar y lo expliquen. Da un tiempo para que cada grupo aclare o precise lo que quiso transmitir con su dibujo. Invítalos a compartir sus dibujos y explicaciones.
- ✓ Pide a los grupos identificar las alternativas posibles para lograr, en alguna medida, lo que plasmaron a través de sus dibujos. A manera de lluvia de ideas, recoge las alternativas que surjan. Clasificar dichas acciones, de las más urgentes a las menos urgentes. Anota sus compromisos y, semanalmente, da un tiempo para que evalúen los logros y dificultades que tienen en su cumplimiento.
- ✓ Haz que desarrollen las actividades planteadas en las páginas 13 y 21.

... las oraciones con el tiempo del verbo:

- a) La comunidad organizará una campaña para promover una salud integral. Pasado
- b) Los casos de violencia familiar han disminuido considerablemente. Presente
- c) Se está realizando la campaña «Limpiemos nuestros techos». Futuro
- d) Filomena visitará la posta de salud para recabar información.
- e) Los vecinos asistieron al conversatorio sobre el SIDA.

... la oración en el tiempo que se indica:

- a) Doña Rosa fue al hospital.
En futuro → _____
- b) Filomena convocará una nueva reunión.
En pasado → _____
- c) Los basurales de la comunidad se recogerán.
En presente → _____

58 | REFLEXIONAMOS SOBRE NUESTROS ESCRITOS

... una historia sobre la promoción de la salud en tu barrio. Utiliza los siguientes verbos:

se necesita está

es

contribuirá se comunicará

reconoció

- Pide a los miembros de tu grupo que revisen tu historia y te ayuden a mejorarla.

REFLEXIONAMOS SOBRE NUESTROS ESCRITOS | 59

 ... el siguiente párrafo:

(...) La salud es un producto social que se construye y está en las manos del gobierno, de la comunidad y de cada persona, la posibilidad de generar a lo largo de toda su vida situaciones de bienestar y desarrollo para sí mismas, para sus familias y para la comunidad en la que viven. Así es como se promueve y se construye la Salud (...)

Comisión Multisectorial de Escuelas Promotoras de la Salud. Red de Escuelas Promotoras de la Salud del Perú. Cuadernos de promoción de la salud N° 1. Min. de Edu. Min. de Salud. Lima: Organización Panamericana de la Salud, 2002.

 ... con tu grupo:

- ¿Están de acuerdo con lo que dice el texto? ¿Por qué?
- ¿De qué manera crees que la salud está en manos de la comunidad?
- ¿Cómo aportas tú a la salud de tu barrio?

22 | FOMENTAMOS LA SALUD EN EL BARRIO

- ✓ Pídeles trabajar las páginas 58 y 59. Haz que intercambien cuadernos para que se corrijan mutuamente, y fundamenten esas correcciones. Después haz que las incorporen y muestren su trabajo final.

Reflexionan sobre las responsabilidades que les corresponden en la promoción de la salud

- ✓ Haz que lean el párrafo de la página 22 en silencio.
- ✓ Pide que formen grupos de tres a cinco integrantes para analizar las ideas que se presentan en el párrafo. Ayúdalos con las siguientes preguntas: ¿Por qué creen que la salud es un producto social?, ¿están de acuerdo con que las personas pueden propiciar situaciones de bienestar? Relaciona lo que van diciendo con las acciones que plantearon anteriormente: ¿Cómo van a contribuir ustedes a promover la salud en sus familias y en su comunidad?
- ✓ Copia el texto del cuaderno y quítale algunas palabras para que completen las y los estudiantes (uno por cada grupo). El texto puede quedar así:

La salud es un _____ que se construye y está en manos del _____ y _____, la posibilidad de generar a lo largo de toda su vida, situaciones de _____ y _____ para sí mismas, para sus familias y para la comunidad en que viven. Así es como se _____ y _____ la salud (...)

- ✓ Escribe en tarjetas las palabras que faltan para completar el texto; un juego de tarjetas para cada grupo.
- ✓ Reparte a cada grupo el texto con las tarjetas y pídele completarlo.
- ✓ Haz que cada grupo lea cómo quedó el párrafo con las palabras que completaron y, entre todos elijan cuál es el más apropiado.
- ✓ Indícales que lo comparen con el texto de su cuaderno el trabajo y desarrollen las acciones que ahí se plantean.

Unidad de Aprendizaje N° 5: Fomentemos una salud integral.

Propósito: Promover acciones que contribuyan a fomentar una salud integral en las familias y en la comunidad mediante la elaboración de afiches y carteles.

Páginas: 18, 19, 28, 29, 30, 31, 32, 33, 50 y 51.

Recursos didácticos: papelotes, plumones, cartulinas, tijera, goma, revistas, etc.

Presentan argumentos en pro y contra de aspectos relacionados con la salud

- ✓ Escribe en tarjetas las frases de la página 18.
- ✓ Forma grupos de tres integrantes y repárteles las tarjetas. Explica que dos grupos recibirán una tarjeta con la misma frase: uno de ellos elegirá defender esa frase y el otro grupo presentará argumentos en contra. Haz que cada grupo elija en cuál de los dos equipos quiere estar. Pide a cada grupo acordar los argumentos que utilizarán para apoyar o rebatir las frases. Acércate a los grupos para ayudarlos en la preparación de sus argumentos.
- ✓ Determina el tiempo que darás a los grupos para presentar sus argumentos.
- ✓ Lee una de las frases y pide al grupo que la defiende que presente sus razones. El grupo contrario deberá estar atento para rebatirlas. Participa durante el debate para ordenar las intervenciones y argumentos de uno y otro lado. Trabaja de la misma manera con las siguientes frases.
- ✓ Guía la reflexión de las y los estudiantes sobre los argumentos y frases presentadas: ¿Con qué están de acuerdo?, ¿con qué no?, ¿por qué?, ¿cómo cambiarían las frases? Como conclusión, anota las frases cambiadas en un papelote así como las ideas centrales del debate. Pídeles completar en la página 18 de su cuaderno.

Preparan campaña para promover la salud

- ✓ Forma grupos de tres integrantes. Diles que cada uno recibirá una tarea: elaborar carteles para una



... los siguientes mensajes y escribe tu opinión:

SIDA: un secreto que hay que guardar.

¿Estás de acuerdo? ¿Por qué?

Maltrato psicológico: un daño necesario para educar.

¿Estás de acuerdo? ¿Por qué?

Planificación familiar: un derecho que debemos ejercer.

Salud: promoverla es tarea de todos.



... con tu grupo

¿Sus opiniones coincidieron? ¿Por qué?

18 | FOMENTAMOS LA SALUD EN EL BARRIO

Elabora con tu grupo una frase para una campaña que promueva:

a) La prevención de enfermedades.

b) La prevención contra el abuso sexual.

c) La lucha contra el alcoholismo.

d) La salud comunitaria.



... conversen y compartan sus frases con las de los otros grupos y decidan cuáles son las más significativas.

FOMENTAMOS LA SALUD EN EL BARRIO | 19

REFLEXIONAMOS SOBRE NUESTRA PRODUCCIÓN

... con tu grupo:
 - ¿Por qué crees que Filomena y sus vecinos tienen interés en el tema de planificación familiar?
 - ¿A quiénes pasarán la voz?

28 |

campaña promoviendo el cuidado de la salud. Pide a las y los estudiantes leer los temas propuestos en la página 19.

- ✓ Acuerden entre todos cómo es un cartel, a quién lo van a dirigir, cuál es el propósito.
- ✓ Reparte papelotes para que elaboren sus carteles. Ayúdalos con la escritura de las palabras.
- ✓ Invítalos a exhibir sus trabajos. Pídeles que caminen mostrando su cartel, lo lean y hagan una señal en el que les parezca más motivador. Felicítalos por el trabajo realizado.
- ✓ Pídeles formar un círculo e intercambiar impresiones sobre los carteles elaborados. A modo de conclusión, incentiva el diálogo sobre el contenido de los carteles: ¿Qué cartel promueve mejor la prevención de enfermedades?, ¿por qué?, ¿cuál motiva mejor a las personas a participar en la campaña?
- ✓ Pide que, en la página 19 de su cuaderno escriban los carteles que llamaron más su atención para cada uno de los aspectos que solicitan. Reflexionan sobre la utilidad de los afiches en campañas

Reflexionan sobre la utilidad de los afiches en campañas

... el afiche:

... con tu grupo:
 - ¿Qué tipo de texto es el que llama más la atención?
 - ¿En tu comunidad es útil hacer campañas con afiches? ¿Por qué?

REFLEXIONAMOS SOBRE NUESTRA PRODUCCIÓN | 29

- ✓ Pide a las y los estudiantes observar la lámina de la página 28. Ayúdalos a describir la escena con preguntas como: ¿Quiénes están en la lámina?, ¿dónde están?, ¿qué les llamó la atención?, ¿de qué hablan? Haz las preguntas del cuaderno.
- ✓ Haz que analicen el afiche de la siguiente página: ¿Qué representa la imagen?, ¿de qué trata?, ¿cuál será su propósito?, ¿a quién está dirigido? Formula las preguntas de la página 31.
- ✓ Conversen sobre las características del afiche (página 30) y pide a un voluntario que conforme las mencionen, las escriban en un papelote (esto le servirá de pauta para elaborar sus afiches). Pregúntales qué será un afiche, después que den sus ideas y opiniones al respecto pídeles leer la definición que aparece en la página 31.

 ... las características del afiche: acontecimiento, fecha, lugar, mensaje o eslogan, imagen, etc.

I N P P A R E S

GRAN CONVERSATORIO SOBRE PLANIFICACIÓN FAMILIAR



¡TEN LOS HIJOS QUE PUEDES CUIDAR!

26 y 27 de marzo
Local: Av. Los Rosales 464
Villa El Salvador

Imagen →

 ... con tu grupo:
- ¿Cuál crees que es el propósito de este afiche?

30 | REFLEXIONAMOS SOBRE NUESTRA PRODUCCIÓN

 ... sobre el afiche:

a) ¿Cuál ha sido la intención de hacer el afiche?

b) ¿Crees que el afiche logró su propósito? ¿Por qué?

c) ¿Crees que la imagen contribuyó a ese propósito? ¿Por qué?

El afiche es un medio gráfico de comunicación para hacer campañas de difusión, dar a conocer actividades que se realizan en la comunidad, ofrecer productos y otros. Generalmente, es de buen tamaño, a colores y con imágenes.

 ... con tu grupo y comparen sus respuestas: ¿hay diferencias?

REFLEXIONAMOS SOBRE NUESTRA PRODUCCIÓN | 31

- ✓ Invítalos a desarrollar los ejercicios de las páginas 29 a la 31 e intercambiar sus trabajos.

Elaboran afiches para promover la salud integral

- ✓ Organiza grupos de trabajo de tres a cinco estudiantes y pídeles elaborar un afiche con ayuda de las orientaciones de la página 32 y de las características del afiche que anotaron en el papelote.
- ✓ Orienta cada paso de la producción del afiche:
 - ✍ Planificar: ¿A quién está dirigido?, ¿cuál es el mensaje?, ¿qué imágenes serán necesarias?, ¿qué tipos de letras usarán?, ¿dónde los colocarán?
 - ✍ Redactar: Elaborar el primer borrador del afiche. Cada uno de los miembros del grupo puede hacer su propia propuesta y luego entre todos, arman una nueva.

 ... con tu grupo y...

- Elaboren un afiche invitando a los vecinos de la localidad a colaborar en la campaña «Promovemos la salud en el barrio». Acuerden qué aspecto de salud tratarán, cuál será su objetivo, cómo lo harán y qué imagen dibujarán.

 ... el afiche:

32 | REFLEXIONAMOS SOBRE NUESTRA PRODUCCIÓN

Escoge los dos afiches que llamaron más tu atención y escribe por qué:

Afiche sobre _____
 Mensaje: _____
 Me llamó la atención porque _____

Afiche sobre _____
 Mensaje: _____
 Me llamó la atención porque _____

 ... e intercambia en grupo opiniones sobre los afiches que llamaron más tu atención.

REFLEXIONAMOS SOBRE NUESTRA PRODUCCIÓN | 33

✍ Revisar: Pedir que observen que cumpla con las características de un afiche, ayudarse del papelote que elaboraron y que hayan cumplido con todo lo que planificaron.

✍ Reescribir: Todos los grupos colocan sus afiches en un lugar visible para presentar un museo. Observan cada afiche y emiten sus opiniones. Escuchan los comentarios y mejoran los afiches.

✍ Pídeles desprender la hoja del cuaderno y exponer sus afiches. Motívalos a intercambiar opiniones sobre el contenido de los mismos y sobre su presentación: ¿Qué afiche llamó más su atención?, ¿por qué? ¿Qué imagen les pareció más llamativa?, ¿qué afiche cumplió mejor con su propósito? Haz que plasmen sus opiniones en la página 33.

✓ Invítalos a observar los afiches de la página 50 del cuaderno. Haz preguntas como: ¿De qué tratan los afiches?, ¿qué tienen de raro? Invítalos a desarrollar los ejercicios de esta página y de la página 51.

REFLEXIONAMOS SOBRE NUESTROS ESCRITOS

 ... y descubre en los afiches seis palabras mal escritas:



 ... las palabras que descubriste:

50 |

 ... correctamente las palabras que descubriste:



Compara con las palabras correctas:

- prebenición	por	prevención
- ben	por	ven
- cida	por	SIDA
- komunal	por	comunal
- bacunación	por	vacunación
- bacúnate	por	vacúnate

REFLEXIONAMOS SOBRE NUESTROS ESCRITOS | 51

Unidad de Aprendizaje N° 6: Construimos un concepto de salud.

Propósito: Construir un concepto de salud, de acuerdo a lo trabajado en las unidades anteriores. Revisar y mejorar su ortografía en la redacción de documentos y afiches relacionados al tema.

Páginas: 16, 17, 26, 27 y 54.

Recursos didácticos: papelotes, plumones, cartulinas, tijera, goma, etc.

Reflexionan sobre lo que es la salud

- ✓ Pide a las y los estudiantes sentarse formando un círculo.
- ✓ Di que les vas a hacer una pregunta y que cada uno deberá responderla con una sola palabra que sintetice o resuma lo que piensa al respecto. Haz la pregunta: ¿Qué es la salud? Anota las palabras que te van diciendo en un papelote.
- ✓ Lee las palabras anotadas y pide a las y los estudiantes fundamentar por qué las dijeron. Invítalos a leer la definición de salud que aparece en la página 14 de su cuaderno. Relaciona este concepto con las palabras que ellos mencionaron. Pide a cada estudiante leer y anotar lo que piensa sobre los fragmentos extraídos del texto (página 17).
- ✓ Forma grupos de tres integrantes para compartir sus opiniones. Pídeles resumir sus opiniones para presentárselas a los otros grupos. Lee cada fragmento y pide a cada grupo presentar sus opiniones. Pregúntales: ¿Qué diferencias han encontrado entre lo que dice la Organización Mundial de la Salud (OMS) y lo que han dicho ustedes?, ¿dónde se encuentran las diferencias?
- ✓ Anota en un papelote las ideas centrales a modo de conclusión.

... lo que es la salud:

La Organización Mundial de la Salud (OMS) define la salud como un estado de completo bienestar físico, mental y social, y no solamente la ausencia de afecciones o enfermedades. La salud se refiere, de un lado, a la capacidad individual y colectiva del ser humano de desarrollar plenamente sus capacidades y potencialidades físicas, mentales y sociales, de realizar sus aspiraciones y de satisfacer sus necesidades.

De otro lado, de organizarse para mejorar y transformar sus actuales condiciones de vida.

Comisión Multisectorial de Escuelas Promotoras de la Salud. Red de Escuelas Promotoras de la Salud del Perú. Cuadernos de promoción de la salud N° 1. Min. de Edu. Min. de Salud. Lima: Organización Panamericana de la Salud, 2002.

- ¿Estás de acuerdo con esta definición de salud? ¿Por qué?

16 | FOMENTAMOS LA SALUD EN EL BARRIO

... en grupo y escribe lo que entiendes por:

«La salud es un estado de completo bienestar físico, mental y social».

«La salud se refiere a la capacidad del ser humano de desarrollar sus capacidades y potencialidades físicas, mentales y sociales».

«Los seres humanos pueden organizarse para mejorar y transformar sus actuales condiciones de vida».

... con tu grupo y comparten con los otros grupos sus apreciaciones:
- ¿Están de acuerdo? ¿Por qué?

FOMENTAMOS LA SALUD EN EL BARRIO | 17

Reconocen cómo personas inescrupulosas juegan con la salud de las personas

... cómo venden la salud:

¡Lléve estas yerbitas para verse diez años más joven!

Pero, ¿será seguro este remedio?

Llévelo con confianza, es de garantía.

ATRASO MENORAL
RESOLUCIONAMOS TU PROBLEMA.

COMBATE:
-ANEMIA
-BRONQUIS
-TUBERCULOSIS
-CÁNCER

POB FIN EN EL PERÚ Y AL ALCANCE DE SU BOLSILLO EL TONICO MILA GROSSO

SIDA
-RUMATISMO
-MALARIA
-TUBERCULOSIS
-EFICACIA GARANTIZADA!

Pasa adelante, amiga, pregunta...

... con tu grupo:
- ¿De qué manera esas situaciones atentan contra la salud?
- ¿Qué otras situaciones similares se presentan en sus localidades? ¿Cómo las afrontan?

26 | FOMENTAMOS LA SALUD EN EL BARRIO

- ✓ Pídeles formar cuatro grupos. Haz que cada grupo, después de observar las situaciones planteadas en la página 26, elija una de ellas para representarla. Da un tiempo a los grupos para que se organicen. Ayúdalos con preguntas como: ¿Qué van a representar?, ¿qué quieren vender?, ¿qué personaje representará cada uno?, ¿qué van a decir?, ¿cómo reaccionarán?, ¿comprarán el producto o no?
- ✓ Invita a cada grupo a representar las situaciones y a dialogar sobre las representaciones, actitudes y cómo venden la salud en su comunidad. Incluye las preguntas del cuaderno. Concluye con: ¿Qué hacen ante esas situaciones?, ¿cómo las enfrentan?

Reflexionan sobre la importancia de la ortografía

- ✓ Solicita a las y los estudiantes que observen la página 54 de su cuaderno y que comparen cada par de palabras que allí se presentan, diciendo qué significado tiene cada una de ellas. Pídeles buscar en el diccionario los significados y anotarlos en el cuaderno.

Dilo en una palabra o

¿Qué aprendiste?

¿Qué te ayudó a aprenderlo?

¿Cómo te sentiste?

FOMENTAMOS LA SALUD EN EL BARRIO | 27

Busca en el diccionario el significado de las siguientes palabras:

Bazo: _____

Vaso: _____

Cima: _____

Sima: _____

Taza: _____

Tasa: _____

... las tres letras que le faltan a cada palabra:

		v	i	e	s	a	:	_____	
		b	a	j	o	:	_____		
		m	p	o	s	o	:	_____	
		n	s	a	r	:	_____		
		n	q	u	i	l	o	:	_____

54 | REFLEXIONAMOS SOBRE NUESTROS ESCRITOS

- ✓ Pide que piensen: ¿Por qué es importante escribir correctamente?, ¿qué sucedería si los textos se escribieran con cualquier letra? Haz que compartan sus razones en grupo.
- ✓ Puedes hacer el experimento con ellos y ellas escribiendo un texto con cualquier letra, sin diferenciar la «B», «V», «C», «S», «Z». Pídeles que lo lean y que digan lo que han comprendido. Presenta el texto correctamente escrito, pregunta: ¿Cuándo les fue más fácil comprender?, ¿por qué? Pídeles resolver esta página.

Reflexionan sobre sus aprendizajes

- ✓ Pídeles responder en forma individual en sus cuadernos las preguntas de la página 27, teniendo en cuenta todo lo trabajado hasta el momento. Pide que compartan en forma voluntaria lo que han aprendido, cómo lo lograron aprender y cómo se han sentido. Recuérdales aspectos que no hayan tenido en cuenta a la hora de evaluar sus avances.

Orientaciones metodológicas para el Desafío N° 1

Propósito: Evaluar los aprendizajes que han logrado las y los estudiantes al finalizar el desarrollo de la primera unidad temática, a fin de reforzarlos o retroalimentarlos.

Tiempo sugerido: dos sesiones de aprendizaje

Páginas a desarrollar:

- ✓ Recuérdales que el desafío se desarrolla al finalizar cada unidad temática del cuaderno de trabajo y que debe ser trabajado de manera individual.
- ✓ Orienta el desarrollo del desafío precisando las actividades más no des detalles para que elaboren sus respuestas.
- ✓ Pide que, una vez elaboradas sus respuestas, las lean al menos dos veces a fin de que identifiquen posibles errores de escritura, ortografía y signos de puntuación.
- ✓ Solicita que recuerden a una persona de su barrio o de su centro de trabajo que haya sufrido alguna enfermedad y que completen los recuadros de acuerdo a las preguntas presentadas. Página 60.
- ✓ Oriéntalos para que entrevisten a 10 personas (pueden ser de su barrio, de su centro de trabajo, del CEBA o del círculo de aprendizaje). Esta actividad la debes pedir con anterioridad a fin de que no inviertan más tiempo del previsto. Página 61.
- ✓ Pide que utilicen colores para que elaboren el gráfico de barras que representará los resultados de la encuesta. Página 60.
- ✓ Pide que identifiquen las tres enfermedades más comunes de su barrio, centro de trabajo, CEBA o círculo de aprendizaje y que escriban las causas y consecuencias de cada una. Página 63.
- ✓ Acércate a cada estudiante para que hagas el seguimiento correspondiente y reforzar las orientaciones. Página 64.
- ✓ Forma pares para que elaboren un díptico sobre una campaña de salud. Da pautas generales y indica que pueden hacer uso de colores, cartulinas, etc.
- ✓ Solicita que, para la última parte del desafío «Evaluó mis aprendizajes» lean detenidamente cada enunciado del cuadro y que sean sinceros al marcar sus respuestas. Página 65.

DESAFÍO 1

... un caso real de una persona de tu barrio que haya sufrido una enfermedad:

¿Cómo adquirió dicha enfermedad?

¿Cómo se curó?

¿A quién acudió para curarse?

¿Por qué acudió a esa persona?

60 |

EVALÚO MIS APRENDIZAJES

Has llegado al final de la unidad. Felicitaciones por tu esfuerzo y dedicación.

a) Coloca una X en las casillas que elijas:

	SÍ	NO
Reconozco problemas que afectan mi localidad.		
Identifico las fortalezas y oportunidades de mi localidad.		
Redacto cuentos correctamente.		
Leo textos con una entonación adecuada.		
Elaboro afiches sobre la promoción de la salud.		
Elaboro informes.		
Elaboro cuadros y gráficos estadísticos.		
Resuelvo problemas matemáticos.		

b) Las actividades presentadas en la primera unidad:

Me han gustado un poco.

Me han gustado bastante.

Han hecho que mejore mi expresión oral y escrita.

Han hecho que mejore en la resolución de problemas matemáticos.

c) Al desarrollar la unidad me he sentido:

Motivado Indiferente Desmotivado

d) Las situaciones presentadas, ¿me han permitido comprender los temas?

Totalmente Parcialmente Mínimamente

DESAFÍO 1 | 65

4.2 Segunda unidad temática: Mujeres y hombres: ¿Iguales o diferentes?

Contenido temático

Esta unidad trata del género en su percepción más amplia; es decir, busca que las y los estudiantes reconozcan lo que significa ser hombre o mujer y cómo las diversas oportunidades, los papeles, los roles, las responsabilidades y las relaciones que han establecido y que establezcan dependerán de este hecho.

En ese sentido, esta unidad parte de la intención de que las y los estudiantes comprendan que mientras el sexo es biológico, el género está definido socialmente, es decir que la comprensión que cada uno tenga sobre lo que significa ser una joven o un joven, una mujer o un hombre, dependerá de los aprendizajes que haya tenido en su

familia, en la escuela, en la comunidad; en suma, uno no nace sabiendo cómo debe comportarse según sea su sexo, sino que es algo que se va aprendiendo a lo largo de la vida y que dependerá de la familia, la comunidad, la cultura, etc.

A modo de síntesis, esta unidad busca que el adulto hombre o mujer revise su experiencia de vida y redescubra nuevas formas de actuación en base a los roles que la sociedad asigna y teniendo en cuenta los diferentes papeles que desempeña como madre, padre, esposa, esposo, hija, hijo con el propósito de revertir aquellas prácticas que hacen daño y menoscaban la equidad de género en su familia y comunidad.

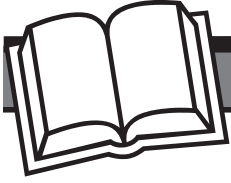

Expresión y comprensión oral

Escucha atentamente y comprende los mensajes que recibe sobre su realidad inmediata para recoger información, procesarla y reelaborarla.

- Escucha, reconstruye e interpreta mensajes de situaciones cotidianas.
- Recuerda ideas principales y detalles importantes de las situaciones cotidianas que ha experimentado y escuchado.
- Infiere consecuencias de los mensajes recibidos.

Comunica espontáneamente sus sentimientos, intereses, necesidades, experiencias e ideas, adecuando su lenguaje al contexto para desarrollar capacidades comunicativas.

- Narra con coherencia y de manera secuencial historias de vida de personas significativas de su comunidad, temas de su interés e historias escuchadas o creadas

Dialoga para compartir información, construir conocimientos, lograr acuerdos, tomar decisiones y reafirmar su identidad, expresando ordenadamente sus ideas, propuestas y opiniones, respetando las normas socialmente acordadas.

- Dialoga mostrando tolerancia, respeto y empatía hacia personas y grupos diferentes.
- Reconoce y valora sus orígenes a través de historias orales. Transmite a otros grupos sus experiencias.

Comprensión y producción de textos

Lee y comprende textos breves, analiza su estructura y emite opinión.

- Lee en forma silenciosa y oral palabras y oraciones que le son significativas y analiza sus partes utilizando herramientas de comprensión lectora y ordenadores gráficos.
- Lee en forma silenciosa y oral textos literarios que valoren los orígenes culturales y las prácticas laborales.

Redacta con letra legible textos breves de uso cotidiano que expresen sus experiencias, necesidades, sentimientos y deseos.

- Escribe textos legibles de su interés utilizando los signos de puntuación y las letras mayúsculas.

Reconoce el valor de su producción escrita como fruto de sus aprendizajes y transmisión de experiencias.

- Registra clasifica y selecciona sus producciones escritas

Audiovisual y artístico

Comprende los mensajes audiovisuales presentados en los programas y en la publicidad de los medios de comunicación masiva para seleccionarlos y valorarlos.

- Expresa su opinión de los mensajes recibidos por los medios de comunicación

Practica diversas formas de expresión artística como manifestación de sus vivencias y sentido de pertenencia.

- Participa en diversas actividades artísticas de su CEBA, comunidad y región.

Área de Matemática

Sistemas numéricos y funciones

Resuelve problemas relacionados con su entorno a través de estrategias que involucran operaciones de adición y sustracción con números naturales, demostrando confianza en sus propias capacidades y perseverancia en la búsqueda de soluciones.

- Resuelve problemas relacionados con la compra y venta haciendo uso de estimaciones y cálculo de sumas y restas de números naturales menores que 100

Estadística y probabilidad

Recolecta, interpreta y representa información cualitativa y cuantitativa respecto a situaciones personales, familiares, laborales y comunales valorando la utilidad de los lenguajes numérico y gráfico.

- Interpreta datos organizados en tablas y representados mediante gráficos de barras
- Resuelve problemas sencillos a través de la interpretación de gráficos estadísticos

Área de Ciencias Sociales

Formación y fortalecimiento de la identidad y el sentido de pertenencia

Integra asertivamente sus grupos sociales de referencia (familia, CEBA o círculo de aprendizaje, comunidad local y regional), mostrando autoestima, autorespeto y autoconfianza; así como está sensibilizado para la defensa de sus derechos y la práctica de sus deberes sociales.

- Contribuye activamente al mejoramiento de las interrelaciones entre los miembros de su institución educativa y comunidad.
- Identifica los aportes culturales de su comunidad: costumbres, comidas, lenguaje, medicina, ritos.

Reconoce su identidad personal a partir de los aportes y creaciones culturales de su entorno, valorando la necesidad de protección y orgullo del patrimonio cultural local.

- Reconoce la importancia de la autoestima, autorespeto y autoconfianza para fortalecer su identidad personal y ciudadana.

Sugerencias metodológicas para el desarrollo de las actividades

Unidad de Aprendizaje N° 1: ¿Cómo vemos a los hombres y las mujeres?

Propósito: Analizar y reflexionar acerca de lo que piensan de la mujer y el hombre, como resultado de la crianza que recibieron. Reflexionar de las formas de ver al hombre, a la mujer y de sus roles.

Páginas: 66, 67, 68, 69, 72, 73, 74, 75, 80, 81, 82, 83, 96, 97, 98 y 99

Recursos didácticos: Lámina de la pág. 66, papelotes, plumones, tarjetas, etc.

Analizan expresiones que discriminan a los varones y a las mujeres

- ✓ Organiza a las y los estudiantes en un círculo y muéstrales la lámina de la página 66.
- ✓ Explica que, cuando tú digas una palabra, ellos deben decir inmediatamente otra que asocien con ella. Por ejemplo: trabajo – grupal. Diles las siguientes palabras, de una en una: hombre, mujer, niño, niña, pareja. Anota en el papelote todas las palabras que asocien con las dadas.
- ✓ Pídeles que lean todas las asociaciones que hicieron. Haz preguntas para que reflexionen, como: ¿Por qué las asociaron a esas palabras? ¿Asociaron las mismas palabras cuando se referían a hombres y a mujeres? ¿A qué se deben esas diferencias?
- ✓ Solicita que observen la lámina de la página 65: ¿Quiénes están? ¿Qué le pasa a Mario? Haz las preguntas del cuaderno.
- ✓ Pide que se organicen en grupos de tres o cinco estudiantes para comentar acerca de la expresión «los hombres no deben llorar». Haz preguntas para guiar el intercambio como: ¿Qué sentirán



los niños cuando escuchan eso? ¿Qué idea se va desarrollando en torno a ser «hombre»? ¿Esa afirmación es verdadera? ¿Por qué?

- ✓ Indica que lean las expresiones de la página 67 y que contesten en grupos a las preguntas que ahí aparecen. Pídeles compartir sus opiniones.
- ✓ Pídeles resolver los ejercicios de las páginas 98 y 99.

Caracterizan al varón y a la mujer

- ✓ Píde que lean la letra de la canción de la página 61, en forma individual y en silencio. Organízalos en grupos, y que comenten si es que: ¿Están de acuerdo con lo que se dice?, ¿siempre se les caracteriza así al varón y a la mujer?, ¿por qué?
- ✓ Pídeles que, en sus grupos, recuerden alguna canción en la que se mencione, los roles del varón y la mujer. Solicita que la escriban y que digan cómo se caracteriza al varón y la mujer en esa canción.
- ✓ Solicita a cada grupo que presenten sus canciones a los demás grupos. Lo harán tarareando la canción, mientras los otros grupos adivinan de qué canción

... las siguientes expresiones:

Las mujeres para la casa; los hombres para la calle.

Cuanto más borrita la mujer, mejor.

El hombre es como el oso: cuanto más feo, más hermoso.

Cuantas más mujeres tengas, más hombre serás.

La virtud de una mujer se reconoce por su silencio.



... con tu grupo:



- ¿Con cuál de las expresiones estás de acuerdo y con cuál no?
- ¿Cuál de las expresiones discrimina a la mujer? ¿Por qué?
- ¿Cuál de las expresiones discrimina al hombre? ¿Por qué?

MUJERES Y HOMBRES IGUALES O DIFERENTES? | 67



Filomena ha representado mediante un termómetro hechos que son frecuentes en su barrio.

Utiliza los signos > (mayor que), < (menor que) e = (igual a) para advertir cuáles son los más frecuentes.

 Relaciones homosexuales	<	 Interrupción de embarazo	<input type="checkbox"/> menor que <input checked="" type="checkbox"/> mayor que <input type="checkbox"/> igual que
--	---	---	---



Embarazo precoz



Madre soltera



Abuso sexual



Relación sexual precoz



Desconocimiento de su sexualidad



Desconocimiento de métodos anticonceptivos



Relaciones sexuales sin protección



Prostitución

98 | RAZONAMOS Y CALCULAMOS



Ordena las situaciones de la más frecuente a la menos frecuente:

+



-



¿Estás de acuerdo con ese orden? ¿Cómo los ordenarías si se tratara de tu barrio?

+





-



... con tu grupo y comparen si el orden coincidió.

RAZONAMOS Y CALCULAMOS | 99

 ... la siguiente canción:

 ¿Cómo caracterizan al hombre?

(...)
 Como yo tú me conoces,
 te agradezco me perdones
 si regreso un poco tarde,
 Cuando llegue yo a mi casa,
 quiero verte muy alegre,
 cariñoso y complaciente.
 Pero nunca me recibas con desaire
 porque así tendré que
 irme nuevamente.
 Negra, no me celes tanto,
 déjame gozar la vida.
 (...)
 Carlos Vives / «La Celosa»

¿Cómo caracterizan a la mujer?



68 | MUJERES Y HOMBRES ¿IGUALES O DIFERENTES?

Recuerda una canción que caracterice al hombre y otra que caracterice a la mujer y escríbelas:

Mujer ¿Cómo la caracteriza?

Hombre ¿Cómo lo caracteriza?

... con tu grupo:
 - ¿Están de acuerdo con las letras de las canciones? ¿Por qué?
 - ¿Cómo se sienten desde su posición de hombre o de mujer?

MUJERES Y HOMBRES ¿IGUALES O DIFERENTES? | 69

se trata. Cuando los grupos adivinen de qué canción se trata, pide que peguen su papelote con la letra de la canción y comenten cómo se caracteriza en ella al varón y a la mujer. Indica que comenten cómo se sienten frente a esas caracterizaciones. Contestan a las preguntas del cuaderno, páginas 68 y 69.

Reflexionan sobre las actividades que hombres y mujeres realizan

- ✓ Píde a las estudiantes que dibujen a un hombre realizando una acción y a los hombres, que hagan lo mismo con las mujeres.
- ✓ Coloca sus dibujos en un lugar visible del aula, separando a los hombres de las mujeres. Invita a que vean los dibujos y a que reflexionen en torno a ellos: ¿En qué actividades han dibujado a los hombres?, ¿y a las mujeres?, ¿cómo están caracterizando al hombre y a la mujer?, ¿por qué los dibujaron así?
- ✓ Pídeles observar las imágenes de la página 72 y 73. Haz que las describan y resuelvan. Invítalos a leer la historieta de la página 82 y a resolver las preguntas que ahí aparecen. Después que resuelvan esas actividades, haz que comparen estas situaciones con los dibujos que ellos realizaron.

 ... y marca con una "X" aquellas situaciones por las cuales los hombres pueden ser mal vistos:



72 | MUJERES Y HOMBRES ¿IGUALES O DIFERENTES?

... y marca con una "X" aquellas situaciones por las cuales las mujeres pueden ser mal vistas:

... y compara tu trabajo en grupo:
- Expliquen por qué estas situaciones son mal vistas.

MUJERES Y HOMBRES ¿IGUALES O DIFERENTES? | 73

- ✓ Haz preguntas que conduzcan a hacer un análisis de las diferentes situaciones presentadas: ¿En qué situaciones son bien vistas las mujeres y los hombres?, ¿en cuáles no?, ¿por qué? ¿Quién determina lo que debe hacer una mujer y un hombre?, ¿cuáles son sus roles? ¿La crianza influye en los roles de hombres y mujeres?, ¿cómo los afecta?, ¿por qué?, ¿qué se puede hacer?, ¿cómo se puede cambiar esa situación?
- ✓ Pide que lean el texto de la página 83 en forma individual y que piensen: ¿A qué se refiere el texto cuando dice «este comportamiento cambia con la época y el lugar en que se vive»? Organiza los grupos con ellos para que intercambien respuestas.
- ✓ Haz que cada grupo responda a una de las preguntas de la página 83. Luego, cada grupo presenta sus respuestas y los demás intervienen dando sus opiniones.

... las siguientes:

... con tu grupo:
- ¿Qué actividades se fomentan en cada caso?
- ¿Con cuál de ellas estás de acuerdo y con cuál no?
¿Por qué?

82 | MUJERES Y HOMBRES ¿IGUALES O DIFERENTES?

... el siguiente texto:

«Es la sociedad la que enseña a sus miembros a comportarse como hombre y como mujer. Este comportamiento cambia de acuerdo con la época y el lugar en que se vive».

Margaret Mead

... con tu grupo:

- ¿Están de acuerdo con el texto? ¿Por qué?
- ¿Qué formas de comportamiento asigna la sociedad al hombre y a la mujer?
- ¿Con cuáles de esos comportamientos están de acuerdo y con cuáles no? ¿Por qué?

... las ideas centrales de tu grupo:

MUJERES Y HOMBRES ¿IGUALES O DIFERENTES? | 83

Analizan la asignación de roles y diferencias entre mujeres y hombres

- ✓ Escribe en tarjetas los párrafos de la página 80 y córtalas en partes. Forma tres grupos y entrega a cada uno alguna parte. Diles que reconstruyan el texto. Cuando lo hayan hecho invítalos a realizar una lectura silenciosa. Pide que escriban la oración o la frase con la que se sientan más identificados.
- ✓ Solicita que cada miembro del grupo comparta con los demás la oración o frase elegida y que diga por qué se identifica con ella. Relaciona el contenido de esas frases con lo que se trabajó anteriormente. Indica a los grupos que respondan a las preguntas de la página 81.
- ✓ Pide que resuelvan las páginas 74 y 75.
- ✓ Invítalos a resolver las situaciones problemas de la página 97 y 98 de forma individual. Haz que se reúnan por grupos y que compartan sus respuestas y procedimientos.

... los siguientes párrafos:

En un sentido general, hombres y mujeres, o seres masculinos y femeninos, tienen expectativas, derechos y obligaciones que los diferencian. Estas diferencias, muchas veces, repercuten en su salud y calidad de vida en general.

En nuestra sociedad, al hombre le corresponde el papel de negociador. Él sabe escuchar a la pareja y a los hijos y, después de un diálogo, toma la mejor decisión para todos. En cambio, la mujer debe asumir las responsabilidades de la crianza de los hijos y las labores del hogar. En esa medida, la mujer contribuye con toda su capacidad a su familia.

Desde el nacimiento, la sociedad asigna a la persona un género a través del médico, la partera, la familia, basándose en la observación de los órganos externos. Esto hace que el individuo reciba un trato diferenciado según esa asignación sea masculina o femenina.

Subraya en los párrafos las expresiones con las que te identificas y comenta por qué.

80 | MUJERES Y HOMBRES ¿IGUALES O DIFERENTES?

RAZONAMOS Y CALCULAMOS

Resuelve las siguientes situaciones:

Carlos quiere dar una sorpresa a Rosa por su cumpleaños. Decide preparar unos panqueques, pero la receta que conoce es para cuatro personas. ¿Qué cantidad de ingredientes deberá poner para dos personas?

Panqueque
(4 personas)

Ingredientes

- 1 taza de leche
- 1 taza de harina
- 2 huevos
- 4 cucharaditas de azúcar

Preparación

Mezclar todos los ingredientes, agregar una pizca de sal. Freír con poco aceite. Bañar con mermelada o leche condensada.

Panqueque
(2 personas)

96 |

... con tu grupo:

- ¿Con cuáles de los párrafos estás de acuerdo? ¿Por qué?
- ¿Con cuáles no? ¿Por qué?
- ¿Tienen los hombres y las mujeres los mismos derechos? ¿Por qué?

... algunas situaciones en las que los hombres y las mujeres han hecho prevalecer sus derechos:

... y comparte tu trabajo con los miembros de tu grupo.

MUJERES Y HOMBRES ¿IGUALES O DIFERENTES? | 81

Unidad de Aprendizaje N° 2: Responsabilidad compartida en la pareja.

Propósito: Analizar cómo se manifiestan las relaciones que las personas establecen entre sí.

Páginas: 70, 76, 77, 78, 85, 102, 103, 104, 105, 108, 109, 110 y 111.

Recursos didácticos: papelotes, plumones, tarjetas, tijera, etc.

Reflexionan sobre la relación de pareja y corresponsabilidades

✓ Escribe en tarjetas diferentes situaciones, una mujer encontró a su pareja con otra, un hombre coqueteando a su pareja, una pareja enamorada, una pareja que no se llevan bien, una mujer cargando a su hijo que pesa mucho y su pareja no hace nada por ayudarla, entre otras.

✓ Organiza a las y los estudiantes por parejas y explícales que les entregarás una tarjeta con una situación que deberán representar sin hablar. Después de cada representación, las y los estudiantes deberán describir cómo es la pareja. Da un tiempo para que acuerden cómo lo harán. Después que todos hayan terminado, reflexiona en torno a las presentaciones: ¿Qué situación de pareja representaron?, ¿cómo es la relación de esas parejas?, ¿cómo se ven?, ¿habrá sido siempre así o habrán cambiado?, ¿por qué?

✓ Indícales que observen la foto de la página 76 en su cuaderno y resuelvan las preguntas. Para centrar el intercambio, haz preguntas como: ¿Qué hace cambiar a las parejas?, ¿quiénes influyen en ese cambio?, ¿es la familia, la comunidad, los amigos que influyen en nuestro comportamiento? ¿Cómo afectan esos cambios la relación de pareja y la de los hijos? Pídeles resolver la página 76.

✓ Solicita que observen el horario que se encuentra en la página 102 y que resuelvan los ejercicios de esta página y de la página 103. Después de realizar los ejercicios, haz preguntas como: ¿Te parece justa la distribución de las actividades?, ¿por qué?, ¿por qué hay diferencias entre las tareas de ambos?

 ... la siguiente imagen:



- ¿Quiénes serán esas personas?
 - ¿Cómo será su relación de pareja?
 - ¿Cómo crees que es él?
 - ¿Cómo crees que es ella?

 ... con tu grupo:
 - ¿Cómo caracterizaron a la pareja?

76 | MUJERES Y HOMBRES ¿IGUALES O DIFERENTES?

Recuerda cómo conociste a tu pareja y escribe:

¿Cómo la conociste? → _____

← ¿Cómo era tu pareja?

¿Cómo eras tú? → _____

¿Cómo eres tú ahora? → _____

← ¿Cómo es tu pareja?

¿En qué han cambiado? → _____

 ... con tu grupo:
 - ¿Qué aspectos llevan a una persona a cambiar?

MUJERES Y HOMBRES ¿IGUALES O DIFERENTES? | 77



... los horarios de Rosa y José un día domingo:

HORA	ROSA	JOSÉ
6:00 - 7:00	se baña	duerme
7:00 - 8:00	prepara el desayuno	se lava
8:00 - 9:00	toma desayuno	toma desayuno
9:00 - 10:00	va al mercado	va al mercado
10:00 - 11:00	hace el mercado	hace el mercado
11:00 - 12:00	guarda las compras	guarda las compras
12:00 - 13:00	comienza a cocinar	se va a jugar fútbol
13:00 - 14:00	cocina	se va a jugar fútbol
14:00 - 15:00	sirve el almuerzo	almuerza
15:00 - 16:00	lava la vajilla	toma una siesta
16:00 - 17:00	limpia la cocina	lee el periódico
17:00 - 18:00	ve televisión	lee el periódico
18:00 - 19:00	prepara el lonche	ve tv y toma lonche
19:00 - 20:00	plancha	ve TV
20:00 - 21:00	prepara clases	ve TV
21:00 - 22:00	ve televisión y descansa	duerme
22:00 - 23:00		

¿Cómo invierten su tiempo Rosa y José los días domingos? Para saberlo, llena el siguiente cuadro:

TIPO DE ACTIVIDAD	N° DE HORAS DEDICADAS	
	ROSA	JOSÉ
RECREACIÓN		
TRABAJO EN CASA		
DESCANSO		
ASEO Y ALIMENTACIÓN		

102 | RAZONAMOS Y CALCULAMOS



... el cuadro anterior y responde:

- N° de horas en las que Rosa y José realizan el mismo tipo de actividad.

- N° de horas que descansan igual.

- ¿Quién descansa más?

- ¿Quién dedica más tiempo al trabajo en casa?

- ¿Quién ve menos TV?



... y comparen sus respuestas.

RAZONAMOS Y CALCULAMOS | 103



Haz un horario sobre las actividades que realizan tu pareja y tú:

HORA	TÚ	Tu pareja
6:00 - 7:00		
7:00 - 8:00		
8:00 - 9:00		
9:00 - 10:00		
10:00 - 11:00		
11:00 - 12:00		
12:00 - 13:00		
13:00 - 14:00		
14:00 - 15:00		
15:00 - 16:00		
16:00 - 17:00		
17:00 - 18:00		
18:00 - 19:00		
19:00 - 20:00		
20:00 - 21:00		
21:00 - 22:00		
22:00 - 23:00		

104 | RAZONAMOS Y CALCULAMOS



Responde:

a) ¿Quién pasa más horas en la casa? ¿Tu pareja o tú?

b) ¿Cuántas horas dedica tu pareja a las tareas de la casa? ¿Y tú?

c) ¿Quién dedica más tiempo a los hijos? ¿Por qué?

d) ¿Cuántas horas dedicas a conversar con tu pareja sobre temas que les preocupan?

e) Ordena las actividades que realizan tú y tu pareja, desde la que ocupa más tiempo a la que ocupa menos tiempo:

YO MI PAREJA



... con tu grupo:
- ¿Hay diferencias? ¿Por qué?

RAZONAMOS Y CALCULAMOS | 105

¿deberían existir esas diferencias?, ¿por qué?, ¿cómo influye esto en la relación de pareja?, ¿cómo se podría mejorar esta distribución de tareas?

- ✓ Pide que elaboren su horario y el de su pareja (página 104); de preferencia, que elijan el día domingo como en el caso anterior. Haz que comparen su horario con el de la página anterior: ¿En qué son diferentes?, ¿por qué? Solicita que respondan a las preguntas de la página 105 y recuerden: ¿Cómo decidieron distribuirse las tareas de la casa?, ¿Hubo algún acuerdo, o las asumieron por que así debía ser?

... la historieta y completa lo que dicen los personajes:

Al día siguiente, Sergio se encuentra con un amigo...

¿Y cómo te fue con Eva? Esa flaca es...

Y Eva se encuentra con una amiga...

Anoche te vieron con Sergio. Sí, Sergio es...

... con tu grupo:
- ¿Piensan lo mismo hombres y mujeres?

70 | MUJERES Y HOMBRES ¿IGUALES O DIFERENTES?

Profundizan en la relación de pareja

- ✓ Solicítales que lean la historieta de la página 70 y que escriban qué diría en cada caso el personaje masculino y el femenino acerca de esa situación. Haz que cada uno lea lo que completaron, mientras lo hacen, anota en una columna lo que completaron las mujeres y en la otra columna lo que completaron los hombres. Pregúntales: ¿Hay diferencias entre lo que piensan los hombres y las mujeres?, ¿por qué?
- ✓ Haz que desarrollen la página 78, que comparen lo que completaron y conversen sobre las actitudes que prevalecieron en cada caso o situación.
- ✓ Pide que cada uno tome un lápiz y dibuje en la página 85 a una persona desnuda del sexo opuesto. Solicita que cada uno reflexione a partir de las preguntas. Pide que se reúnan en grupo, que muestren su dibujo y compartan las respuestas.
- ✓ Orienta la observación y lectura de la historia de Ana y Raúl (página 108): ¿Quiénes dialogan?, ¿cuál es el problema?, ¿cómo termina?, ¿quién crees que tiene la razón?, ¿por qué?, ¿cómo crees que se sintió Ana?, ¿por qué Raúl actuó de esa forma?, ¿por qué Ana responde de esa forma a Raúl?, ¿qué cambiarían? Pide que respondan las preguntas del cuaderno (páginas 108 y 109). Haz que compararen sus diálogos con los de la historieta inicial.

... lo que dirías en cada una de las siguientes situaciones:

- Si yo no quiero tener relaciones sexuales y mi pareja me presiona, le digo que _____

- Si solo mi pareja decide cómo protegernos, yo le digo _____

- Si mi pareja quiere salir con sus amigas, le digo que _____

- Si mi pareja me maltrata gritándome y me hace sentir mal, yo le digo que _____

... con tu grupo:
- ¿Qué actividades prevalecieron en cada caso? ¿Por qué?

78 | MUJERES Y HOMBRES ¿IGUALES O DIFERENTES?

... a una persona del sexo opuesto desnuda:

... con tu grupo:
- ¿Qué parte del cuerpo no dibujaste o te fue más difícil dibujar? ¿Por qué?
- ¿Por qué es difícil hablar de los genitales?
- ¿Qué enfermedades afectan a los genitales conoces?

MUJERES Y HOMBRES ¿IGUALES O DIFERENTES? | 85

REFLEXIONAMOS SOBRE NUESTROS ESCRITOS

 ... la siguiente historieta:





Al día siguiente...

... con tu grupo:

- ¿Qué crees que pasó entre Raúl y Ana?
- ¿De qué otra manera se hubieran podido decir las cosas?

108 |

 ... y cambia la historia:



... con tu grupo:

- ¿Cuál fue el resultado de sus historias?
- ¿Cambió la situación para bien o para mal?
- Nuestra forma de decir las cosas, ¿pueden traernos problemas?

 ... las diferentes expresiones que utilizaron:

REFLEXIONAMOS SOBRE NUESTROS ESCRITOS | 109

 ... las palabras escritas correctamente con las palabras escritas incorrectamente:

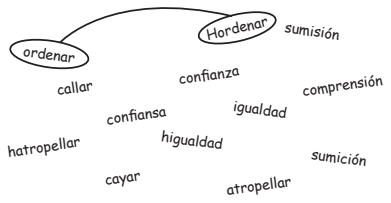

 ... correctamente las palabras mal escritas:

Correctas	→	Incorrectas
ordenar		hordenar
_____		_____
_____		_____
_____		_____
_____		_____

110 | REFLEXIONAMOS SOBRE NUESTROS ESCRITOS

 Encierra con un círculo aquellas palabras que promueven una mejor relación entre hombres y mujeres:

compresión ordenar sumisión

callar confianza igualdad pelear

atropellar respeto corresponsabilidad escuchar

desacuerdo comunicarse hablar

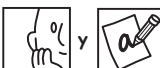
 ...

a) ¿Con cuál de esas palabras te identificas? ¿Por qué?

b) ¿Cuáles son las palabras que nunca te gustaría utilizar?

REFLEXIONAMOS SOBRE NUESTROS ESCRITOS | 111

- ✓ Solicita que mencionen las acciones que están presentes en el diálogo y en qué tiempo suceden los hechos (presente, pasado, futuro).
- ✓ Pide que cierren sus ojos, mientras vas diciendo cada una de las palabras que se encuentran en la lista del cuaderno en la página 110. Solicita que te cuenten lo que se imaginaron cuando escucharon esas palabras.

- ✓ Indica que lean la página y que luego sigan las instrucciones del cuaderno y resuelvan también la página 111.
- ✓ Solicita que presenten su lista a los demás y que den sus razones a los demás grupos. Pregunta: ¿Por qué esas palabras expresan una mejor relación de pareja?, ¿en qué mejoraría la relación?, ¿por qué?

Unidad de Aprendizaje N° 3: Cambiamos actividades respetándonos como hombres y mujeres.

Propósito: Identificar, analizar y reflexionar a partir de una situación asociada a la sexualidad, qué es lo que ocurre en la realidad de su entorno inmediato. Analizar otras situaciones asociadas al género, establecer comparaciones entre ellas empleando símbolos y representarlas a través de una gráfica.

Páginas: 71, 88, 89, 90, 91, 92, 93, 94, 95, 100, 101, 102 y 113.

Recursos didácticos:

Analizan una situación para determinar formas de actuación

- ✓ Pide que lean la situación y respondan a la preguntas de la página 71 de forma individual.
- ✓ Forma grupos de hombres y mujeres.
- ✓ Explica que van a graficar en una mitad del papelote la situación antes de que el problema se presentara: ¿Qué hacían Juana y Pedro antes de conocerse?, ¿qué personas formaban parte de su entorno? En el otro lado del papelote, graficarán lo que sucedió después de que se enteraron que iban a ser padres: ¿cómo afectó el embarazo la vida de Juana y Pedro?, ¿con quiénes conversaron?, ¿por qué acudieron a esas personas?, ¿cuál es la situación de ambos en su familia?, ¿cómo cambiará la vida de ella y la de él? Entrégales otro papelote y pídeles que ahora grafiquen cómo les hubiera gustado que las cosas sucedieran, sugiereles pensar en alternativas posibles y atractivas para ellos. Pide a los grupos que presenten sus trabajos y hagan una comparación entre lo que sucedió (lo real) y cómo les hubiera gustado que sucediera (lo ideal). Haz también que comparen lo que opinaron los hombres y las mujeres.
- ✓ Pide que resuelvan las páginas 100 y 101. Después pídeles comparar si las relaciones que ahí aparecen son las que se presentan en sus comunidades. De no ser así, haz que establezcan cómo serían esas relaciones.

... la siguiente situación y responde:

Juana y Pedro son adolescentes de 13 y 14 años. Se conocieron en el colegio. Comenzaron a salir en grupo y se hicieron enamorados. Fruto de sus relaciones, ella tiene dos meses de embarazo.

¿Qué crees que harán?

Si fueras el padre o la madre de Pedro, ¿qué le dirías?

Si fueras el padre o la madre de Juana, ¿qué le dirías?

MUJERES Y HOMBRES ¿IGUALES O DIFERENTES? | 71

 ... las relaciones que se presentan y completa:

a) 

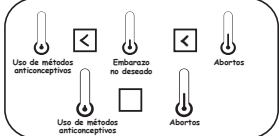
b) 

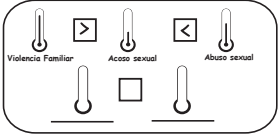
c) 

 ... y compara tu trabajo con los miembros de tu grupo.

100 | RAZONAMOS Y CALCULAMOS

 ... y reúne a tu grupo:

Comparen sus termómetros y ordenen los problemas del más frecuente al menos frecuente:

(+) frecuente _____

(-) frecuente _____

RAZONAMOS Y CALCULAMOS | 101

Expresan a través de historietas actitudes positivas en la relación de parejas

- ✓ Lleva o pide que lleven una o varias historietas para que las observen y digan todo lo que saben sobre ellas. Entrégales papelitos para que escriban todo lo que saben y lo que les gustaría saber, acerca de la historieta. Coloca un papelote dividido en dos partes: lo que sé y lo que me gustaría saber para que cada uno de los estudiantes pegue sus textos.
- ✓ Indícales que lean la historieta de la página 81, en forma individual y en silencio. Solicita que respondan a las preguntas de las páginas 88 y 89.
- ✓ Formula algunas preguntas para que observen los detalles externos y cómo está escrita la historieta: ¿Qué partes tiene?, ¿cómo se ordenan las ideas en la historia?, ¿en qué tiempo sucede la historieta: pasado, presente o futuro?, ¿se mantiene el mismo tiempo durante toda la historieta?, ¿qué acciones realizan los personajes? Recuerda que cada parte

REFLEXIONAMOS SOBRE NUESTRA PRODUCCIÓN



1 Pedro, ¿ya te amistaste con María?
No, todavía no. La estoy intentando.

2 Creo que esta vez no te perdonará.
No me digas eso. Además, ella no quiere callarse.

3 A mí no me lo digas, dígaslo a ella.
Sí, claro. Nos vemos, voy a buscarla.

4 Hola María, ¿ya me perdonaste?
¡A mí no me gusta que me griten!

5 Sí, discúlpame. No sé qué me pasó...
¡Eso no es excusa!

6 Mira, prometo nunca más gritarte, ¿sí?
¡Prometo no ¡Hazlo! Ya nos vemos.

88 |



... sobre la historieta:

- a) ¿Quiénes están conversando?

- b) ¿Cuál es el tema de conversación?

- c) ¿Qué sucedió con María?

- d) ¿Crees que Pedro dice la verdad cuando dijo que nunca más le gritaría? ¿Por qué?

- e) ¿Estás de acuerdo con la actitud de María? ¿Por qué?



... con tu grupo:
- ¿Todos opinan igual? ¿Por qué?



... sobre la historieta:

- a) ¿Cuál es el tema central de la historieta?

- b) ¿Qué título le pondrías?

- c) ¿Cómo caracterizarías a María?

- d) ¿Cómo caracterizarías a Pedro?



... el final que le pondrías a la historieta:

¿Qué características tiene este texto?



- CARTEL
- DIÁLOGO
- PERSONAJES
- VIÑETA



Cada parte de una historieta se llama viñeta. Cada viñeta tiene dibujos y diálogos que van dando secuencia al texto.

VIÑETA 1



VIÑETA 2



... los datos que te servirán para crear tu historieta:

- a) ¿Qué situación entre hombres y mujeres recuerdas con agrado?

- b) ¿Qué pasó?



- c) ¿Quiénes estaban?

- d) ¿De qué hablaron?

- e) ¿Cómo terminó?



donde se cuenta una parte de la historia se llama viñeta. Los diálogos que aparecen están encerrados en globos o bocados.

- ✓ Construye con ellos: ¿Qué es la historietita?, ¿para qué sirve?, ¿qué temas se pueden tratar en ellas?, ¿qué historietas conocen?, ¿qué características tienen? Anota sus respuestas en un papelote con el que puedan ayudarse cuando quieran producir sus propias historietas. Pídeles confrontar sus respuestas con las características y el concepto que están en el cuaderno en la página 91.
- ✓ Haz que creen su historietita siguiendo las indicaciones de las páginas 92, 93, 94 y 95.
- ✓ Continúa trabajando ejercicios relacionados con las historietas desarrollando las páginas 114 y 115.



y

Crea tus personajes y colócales un nombre. Describelos:

REFLEXIONAMOS SOBRE NUESTRA PRODUCCIÓN | 93

<div style="display: flex; align-items: center; margin-bottom: 10px;">  y  ... tu historietita: </div> <div style="display: flex; justify-content: space-around; margin-bottom: 10px;"> <div style="border: 1px solid black; width: 150px; height: 60px;"></div> <div style="border: 1px solid black; width: 150px; height: 60px;"></div> <div style="border: 1px solid black; width: 150px; height: 60px;"></div> </div> <div style="display: flex; justify-content: space-around;"> <div style="border: 1px solid black; width: 150px; height: 60px;"></div> <div style="border: 1px solid black; width: 150px; height: 60px;"></div> <div style="border: 1px solid black; width: 150px; height: 60px;"></div> </div> <div style="margin-top: 10px; font-size: small;"> <p>... con tu grupo:</p> <ul style="list-style-type: none"> - ¿De qué tratan sus historietas? - ¿Qué actitudes positivas resaltaron? </div>	<div style="text-align: right; margin-top: 10px; font-size: small;">REFLEXIONAMOS SOBRE NUESTRA PRODUCCIÓN 95</div>
---	---

94 | REFLEXIONAMOS SOBRE NUESTRA PRODUCCIÓN

 ... la historietita:

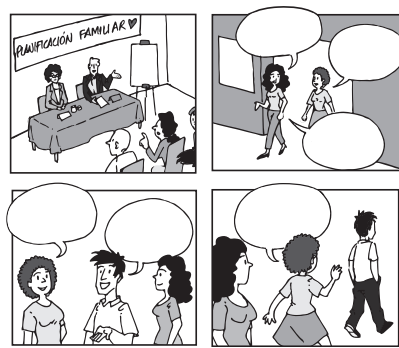

112 | REFLEXIONAMOS SOBRE NUESTROS ESCRITOS

 ... y ordena el diálogo según la secuencia de la historietita:

María: ¡Sí, hijal! Ahora podemos elegir mejor!

Rosa: ¡Muy bueno! ¡No sabía que existieran tantos métodos anticonceptivos!

Carlos: ¡Muy interesante! Voy a ir al centro de salud para informarme más.

Rosa: Ahí viene Carlos. ¿Y, Carlos, qué te pareció la charla?

María: ¿Qué te pareció el conversatorio sobre planificación familiar, Rosa?

Rosa: ¡Qué buena idea! Yo te acompaño.

... con tu grupo
- ¿Todos ordenaron de la misma manera?

REFLEXIONAMOS SOBRE NUESTROS ESCRITOS | 113

Unidad de Aprendizaje N° 4: Construyendo el concepto de género

Propósito: Que las y los estudiantes digan cómo les gustaría que fuera el sexo opuesto y sobre cómo debería ser su crianza. Elaboran su propio concepto de género a partir de una lectura.

Páginas: 79, 85, 86, 87, 106, 107, 114 y 115.

Recursos didácticos: papelotes, plumones, cartulinas, tijera, cinta adhesiva, etc.

Esbozan un perfil del varón y de la mujer

- ✓ Recuerda todo lo que han conversado acerca de los roles y características de las mujeres y los varones, ayúdate de los papelotes trabajados anteriormente.
- ✓ Dibuja en un papelote a un varón y, en otro, a una mujer. Reparte tarjetas a las y los estudiantes para que, en ellas, escriban las características que les gustaría tengan las mujeres y los varones. Recuérdales escribir en cada tarjeta una característica.
- ✓ Organiza grupos del mismo género para que compartan sus respuestas: ¿Por qué deben tener esas características? ¿Cómo se lograría formar varones y mujeres con esas características? ¿De quién depende? Forma grupos mixtos para que

 ... cómo te gustaría que fuera la persona del sexo opuesto y qué actitudes habría que formar en él o ella desde pequeños(a):

Un(a) hombre / mujer debería ser _____

Las actitudes que yo fomentaría serían _____

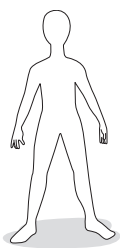

... con tu grupo:
- ¿En qué coinciden? ¿En qué no?
- ¿Por qué?

84 | MUJERES Y HOMBRES ¿IGUALES O DIFERENTES?

todos conozcan las opiniones de los demás y den sus razones. Pide que identifiquen las actitudes que se pueden promover para lograr esas características.

- ✓ Pide que elaboren compromisos para mejorar esa situación.
- ✓ Indica que escriban sus respuestas en el cuaderno, páginas 85 y 86.
- ✓ En un papelote, con el título «Aportes para el cambio», resume las actitudes que fomentarán desde sus diferentes roles: padres/madres, hijas/hijos, mujeres/hombres dentro de su familia y en su entorno (en su trabajo, con los amigos, etc.).
- ✓ Indica que cada uno lea en forma individual el párrafo de la página 79.
- ✓ Lee junto con ellos el párrafo y ayúdalos a comprenderlo, analizando las ideas que aparecen. Pregunta: ¿Qué significa ...? Después de analizar cada idea pídeles responder las preguntas de esta página y compartirlas.
- ✓ Pídeles descifrar las frases secretas que aparecen en las páginas 106 y 107. Ayúdalos para que puedan realizar la lectura de las tablas y los valores asignados a cada letra. Una vez descubiertas las frases, pídeles decir lo que piensan al respecto: ¿Están de acuerdo?, ¿en qué no están de acuerdo?, ¿por qué?



... a una persona del sexo opuesto desnuda:

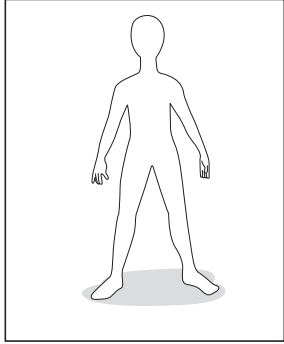





... con tu grupo:

- ¿Qué parte del cuerpo no dibujaste o te fue más difícil dibujar? ¿Por qué?
- ¿Por qué es difícil hablar de los genitales?
- ¿Qué enfermedades afectan a los genitales conoces?

MUJERES Y HOMBRES ¿IGUALES O DIFERENTES? | 85

y

...

- 1) Las actitudes que tienes y que fomentan las diferencias entre hombres y mujeres:
- 2) ¿Cómo podrías aportar para que haya más igualdad entre hombres y mujeres?
 - a) Desde tu rol de madre / padre:
 - b) Desde tu rol de hijo / hija:
 - c) Desde tu rol de hombre / mujer:

En grupo:
- Comparen sus respuestas y piensen si es posible cumplir con lo que señalaron. ¿Cómo cambiarían las situaciones de su vida?

86 | MUJERES Y HOMBRES ¿IGUALES O DIFERENTES?



... la siguiente frase:

«Nadie hizo nada para existir, todos somos fruto de la misma historia. Y aquí estamos: conviviendo en un tiempo y en un espacio común. Esta igualdad fundamental no suprime las diferencias de cada uno».

Extraído de Olga Cubides Martínez



... tus opiniones:

- ¿Estás de acuerdo con la frase? ¿Por qué?
- ¿En qué somos iguales los hombres y las mujeres?
- ¿En qué somos diferentes?

MUJERES Y HOMBRES ¿IGUALES O DIFERENTES? | 79

Reflexionan sobre los signos de interrogación y admiración

... los mensajes secretos. Ayúdate de la clave y descubre el mensaje:

	1	2	3	4
a	2x2	2x3	4x3	8x3
b	9x2	2x1	5x2	6x2
c	4x5	2x8	3x3	5x8
d	5x5	4x9	5x6	5x1

O	H	M	R	B	Y	U	J
2	4	9	12	6	16	18	24

T	I	N	L	D	CH	E	S
10	20	25	36	40	30	5	12

H

a1	b2	c3	a2	a3	d4	b4
----	----	----	----	----	----	----

c2

c3	b1	a4	d4	a3	d4	b4
----	----	----	----	----	----	----

b3	c1	d4	d1	d4	d1
----	----	----	----	----	----

d2 b2 b4

c3	c1	b4	c3	b2	b4
----	----	----	----	----	----

c4	d4	a3	d4	d3	b2	b4
----	----	----	----	----	----	----

106 | RAZONAMOS Y CALCULAMOS

- ✓ Pide que lean nuevamente el texto de la página 103 y que encierren todos los signos de interrogación o exclamación que encuentren en él. Haz que lean las oraciones para que comparen si todos señalaron las mismas. Pídeles resolver la página 115.
- ✓ Experimenta con ellos y ellas leyendo la oración y luego, quitando los signos de interrogación y admiración. Vuélvelo a leer. Pregúntales: ¿Son iguales las oraciones que leí?, ¿en qué son diferentes?, ¿por qué es importante usar los signos?
- ✓ Pide que lean y coloquen los signos en los diálogos de la página 115. Solicita que algunos voluntarios compartan lo que hicieron leyéndoselo en forma oral a los demás. Pide a las y los estudiantes que opinen: ¿El texto expresa lo que quiere decir con los signos usados? ¿Por qué?
- ✓ Elabora junto con las y los estudiantes un concepto de los signos a partir de las preguntas: ¿Cuándo se usan?, ¿cómo ayudan los signos en la comprensión del texto? Contrasten sus respuestas con la información acerca de los signos de interrogación y exclamación de la página 114.

	1	2	3	4
a	9x3	2x9	6x7	5x9
b	7x7	8x5	6x2	2x10
c	5x3	6x6	4x7	5x6
d	7x3	7x8	6x8	8x8

G	E	N	R	O	S	I	F	Q
15	12	36	28	40	18	20	45	49

C	A	L	P	b	Z	U
21	27	42	56	48	30	64

c1 b3 c2 b3 c3 b2

a2	b4	c1	c2	b4	a4	b4	d1	a1
----	----	----	----	----	----	----	----	----

a3	b2
----	----

b1	d4	b3
----	----	----

a2	b3
----	----

a1	d2	c3	b3	c2	d3	b3
----	----	----	----	----	----	----

a1	a3
----	----

a2	b2	d1	b4	a1	a3	b4	c1	a1	c3
----	----	----	----	----	----	----	----	----	----

RAZONAMOS Y CALCULAMOS | 107

Evalúan lo aprendido

- ✓ Realiza un recuento de todo lo desarrollado hasta el momento, a manera de recordatorio. Pídeles completar la página 87 sobre sus aprendizajes. Pídeles que en forma voluntaria lean sus respuestas. Complementa sus respuestas dando tu opinión sobre sus logros y esfuerzos, así como las dificultades que se presentaron y cómo las han ido superando o qué pueden hacer para superarlas.
- ✓ Anota las ideas centrales en un papelote, ya que te servirá como punto de partida en el próximo módulo.



... las oraciones del diálogo que tienen signos de interrogación o exclamación:



... la siguiente información:

Los signos de interrogación se usan al empezar y al terminar de escribir una pregunta.
Los signos de exclamación se usan para dar mayor fuerza a una oración o a una palabra que expresa alegría, tristeza, miedo o sorpresa.



... el siguiente diálogo y coloca los signos de interrogación o exclamación según corresponda:

Ana: Javier, quiero hablar contigo

Javier: Dime , mi amor, qué pasa.

Ana: Cómo que qué pasa. Nuestra hija está saliendo con un chico y tú ni enterado.

Javier: Ah sí, y cómo se llama.

Ana: No sé, no me lo ha presentado.

Javier: Vamos a hablar con María y a decirle que nos cuente.

Ana: Tú crees que quiera.

Javier: Por qué no, si siempre nos cuenta todo.



... con tu grupo y comparen sus trabajos.

Dilo en una palabra:

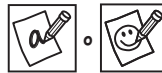

¿Qué aprendiste?

¿Qué te ayudó a aprenderlo?

¿Cómo te sentiste?

Orientaciones metodológicas para el Desafío N° 2

Propósito: evaluar los aprendizajes que han logrado las y los estudiantes al finalizar el desarrollo de la segunda unidad temática.

Tiempo sugerido: dos sesiones de aprendizaje

Páginas a desarrollar: 116, 117, 118, 119, 120 y 121.

- ✓ Recuérdales que el desafío se desarrolla al finalizar cada unidad temática del cuaderno de trabajo y que debe ser trabajado de manera individual.
- ✓ Orienta el desarrollo del desafío precisando las actividades más no des detalles para que elaboren sus respuestas.
- ✓ Pide que identifiquen las actividades que realizan los varones y mujeres en sus casas, haz la atinencia que si viven solos, recuerden las actividades de sus amigos o compañeros de trabajo. Página 116.
- ✓ Haz que nombren, a través de una lluvia de ideas, las instituciones que existen en su localidad. Pide que recuerden las funciones que desarrollan en apoyo a su localidad y que las escriban en el gráfico presentado. Página 117.
- ✓ Recuérdales que para la elaboración del ensayo requerido, deben tener en cuenta que son tres partes que lo componen: introducción, desarrollo y conclusión, puedes detallarle en qué consiste cada una de las partes. Página 118 y 119.
- ✓ Pide que, una vez elaborado su ensayo, lo lean y los revisen al menos dos veces, a fin de que identifiquen posibles errores de escritura, ortografía y signos de puntuación.
- ✓ Solicita que resuelvan los ejercicios matemáticos. Para el primer caso pide que relacionen con una flecha de acuerdo a la correspondencia y en el segundo caso que lean y escriban los números señalados. Página 120.
- ✓ Solicita que, para la última parte del desafío «Evaluó mis aprendizajes» lean detenidamente cada enunciado del cuadro y que sean sinceros al marcar sus respuestas. Página 121.

DESAFÍO 2

...en las actividades que realizan los hombres y las mujeres en tu casa:

Actividades que realizan las mujeres	♀	♂		Actividades que realizan los varones
1. _____				1. _____
2. _____				2. _____
3. _____				3. _____
4. _____				4. _____
5. _____				5. _____
6. _____				6. _____
7. _____				7. _____
8. _____				8. _____
9. _____				9. _____
10. _____				10. _____

Actividades comunes

1. _____
2. _____
3. _____
4. _____
5. _____
6. _____
7. _____

116 |

EVALÚO MIS APRENDIZAJES

Has llegado al final de la unidad. Felicidades por tu esfuerzo y dedicación.

a) Coloca una X en las casillas que elijas:

	SÍ	NO
Identifico los derechos de las personas.		
Reconozco situaciones que promueven la igualdad entre varones y mujeres.		
Elaboro un horario de actividades.		
Identifico los roles y las funciones de los hombres y las mujeres de mi localidad.		
Leo diversos textos y comprendo las ideas centrales.		
Identifico los tiempos verbales.		
Resuelvo problemas matemáticos.		

b) Las actividades presentadas en la primera unidad:

Me han gustado un poco.

Me han gustado bastante.

Han hecho que mejore mi expresión oral y escrita.

Han hecho que mejore en la resolución de problemas matemáticos.

c) Al desarrollar la unidad me he sentido:

Motivado Indiferente Desmotivado

d) Las situaciones presentadas, ¿me han permitido comprender los temas?

Totalmente Parcialmente Mínimamente

DESAFÍO 2 | 121

BIBLIOGRAFÍA

ARCE CASANOVA, M. Con la salud sí se juega. Manual para talleres de capacitación. Asociación Kallpa. Lima. 2003.

BRASLAUSKY, B. La lecto escritura inicial en una escuela para la democracia. Ediciones Universidad Pedagógica Experimental Libertador. Caracas, 1989.

BYRAM, M. FLEMING, M. Perspectivas interculturales en el aprendizaje de idiomas. Cambridge University Press. 1998.

CALM, J, COROMINAS, D. y otros Escribir y leer. Ministerio de Educación y Ciencia – Edelvives.

CARRETERO, M. Constructivismo y educación. Edit. Aique.

CARRILLO, R. y LEÓN, E. De la escuela mixta a la escuela coeducadora. Fascículo 1 «Descubriendo el género en mi vida». Tarea. Lima. 1998

CASSANY, Daniel y otros. Enseñar lengua. N° 117. Editorial GRAÓ. España. 6ª edición. 2000.

CONDEMARÍN, M. GALDAMES, V. y otros. Módulos para desarrollar el lenguaje oral y escrito. Ministerio de Educación. Chile, 1992.

GARCÍA CARRASCO, J. Educación de adultos. Edit. Ariel Educación. Barcelona, 1997.

GIMENO SACRISTÁN, J. y PÉREZ GÓMES, A. Comprender y transformar la enseñanza. Edic Morata. Madrid, 1993.

JOLIBERT, J. y JACOB J. Interrogar y producir textos auténticos: Vivencias en el aula. Dolmen - Estudio. Chile, 1998.

JURADO VALENCIA, F. y otros. Juguemos a interpretar». Asociación Colombiana de Semiótica. Universidad Nacional de Colombia. Plaza & Janes editores. Santafé de Bogotá D.C. 1998.

LERNER, D. Leer y escribir en la escuela: lo real, lo posible y lo necesario. Fondo de Cultura Económica, México, 2001.

MINISTERIO DE EDUCACIÓN – PROYECTO REFORMA DE FORMACIÓN MAGISTERIAL (PROFORMA) Lectura comprensiva temprana. Antología. Lima, 2001.

MINISTERIO DE EDUCACIÓN – DIRECCIÓN NACIONAL DE EDUCACIÓN DE ADULTOS Estructura curricular para la educación primaria de jóvenes y adultos. Lima, 1999.

PEÑA, L. y MEJIA, W. Manual para la planeación, el diseño, y la producción de libros de textos. Secretaria Ejecutiva del Convenio Andrés Bello, Colombia, 1995.

PONTIFICIA UNIVERSIDAD CATÓLICA DEL PERÚ. Tratamiento curricular Diploma de estudio en Educación intercultural. Facultad de Educación, 1999.

PROMUDEH – PROGRAMA NACIONAL DE ALFABETIZACIÓN Alfabetización es desarrollo humano integral Serie: propuestas iniciales (Documento de trabajo), 2001.

RIBERA, P. Leer y escribir un enfoque comunicativo y constructivista. Cuadernos de Educación 1.

QUINTANA SANCHEZ, A. e HIDALGO HENRIQUEZ, C. La comunidad en acción. Herramientas para el diagnóstico participativo comunitario en salud. Lima. 2003.

SANZ FERNÁNDEZ, F. La educación de personas adultas entre dos siglos: historia pasada y desafíos de futuro. Ministerio de Educación, Cultura y Deporte – Universidad Nacional de Educación a Distancia. Madrid, 2002.

SCHROEDER, Joaquín ¿Cómo podemos acercarnos a las diferentes etnomatemáticas? Ministerio de Educación-GTZ, Lima

SCHROEDER, Joaquín ¿Cuántas perspectivas hay? Ministerio de Educación- GTZ, Lima.

SEPÚLVEDA, G. Las escuelas multigrado. Aspectos generales y propuesta metodológica. Serie: Métodos y técnicas. Ministerio de Educación GTZKfW- Perú, 2000.

SOLÉ, Isabel. Estrategias de lectura. Materiales para la innovación educativa MIE. Editorial Graó. España. 11ª edición. 2000.

USHER, R. BRYANT, I. La educación de adultos como teoría, práctica e investigación. El triángulo cautivo. Ediciones Morata -Fundación Paideia, España 1992.

VÁSQUEZ QUISPE, L. Módulo autoinstructivo de diversificación curricular en salud. Kallpa. Lima, 2004.

VIRNA, V. y FORNS, S. Escuelas promotoras de la salud desde una gestión participativa. Unidades de aprendizaje. Kallpa, Editora Amarilys. Lima, 2002.

CARTA DEMOCRÁTICA INTERAMERICANA

I La democracia y el sistema interamericano

Artículo 1

Los pueblos de América tienen derecho a la democracia y sus gobiernos la obligación de promoverla y defenderla.

La democracia es esencial para el desarrollo social, político y económico de los pueblos de las Américas.

Artículo 2

El ejercicio efectivo de la democracia representativa es la base del estado de derecho y los regímenes constitucionales de los Estados Miembros de la Organización de los Estados Americanos. La democracia representativa se refuerza y profundiza con la participación permanente, ética y responsable de la ciudadanía en un marco de legalidad conforme al respectivo orden constitucional.

Artículo 3

Son elementos esenciales de la democracia representativa, entre otros, el respeto a los derechos humanos y las libertades fundamentales; el acceso al poder y su ejercicio con sujeción al estado de derecho; la celebración de elecciones periódicas, libres, justas y basadas en el sufragio universal y secreto como expresión de la soberanía del pueblo; el régimen plural de partidos y organizaciones políticas; y la separación e independencia de los poderes públicos.

Artículo 4

Son componentes fundamentales del ejercicio de la democracia la transparencia de las actividades gubernamentales, la probidad, la responsabilidad de los gobiernos en la gestión pública, el respeto por los derechos sociales y la libertad de expresión y de prensa.

La subordinación constitucional de todas las instituciones del Estado a la autoridad civil legalmente constituida y el respeto al estado de derecho de todas las entidades y sectores de la sociedad son igualmente fundamentales para la democracia.

Artículo 5

El fortalecimiento de los partidos y de otras organizaciones políticas es prioritario para la democracia. Se deberá prestar atención especial a la problemática derivada de los altos costos de las campañas electorales y al establecimiento de un régimen equilibrado y transparente de financiación de sus actividades.

Artículo 6

La participación de la ciudadanía en las decisiones relativas a su propio desarrollo es un derecho y una responsabilidad. Es también una condición necesaria para el pleno y efectivo ejercicio de la democracia. Promover y fomentar diversas formas de participación fortalece la democracia.

II La democracia y los derechos humanos

Artículo 7

La democracia es indispensable para el ejercicio efectivo de las libertades fundamentales y los derechos humanos, en su carácter universal, indivisible e interdependiente, consagrados en las respectivas constituciones de los Estados y en los instrumentos interamericanos e internacionales de derechos humanos.

Artículo 8

Cualquier persona o grupo de personas que consideren que sus derechos humanos han sido violados pueden interponer denuncias o peticiones ante el sistema interamericano de promoción y protección de los derechos humanos conforme a los procedimientos establecidos en el mismo.

Los Estados Miembros reafirman su intención de fortalecer el sistema interamericano de protección de los derechos humanos para la consolidación de la democracia en el Hemisferio.

Artículo 9

La eliminación de toda forma de discriminación, especialmente la discriminación de género, étnica y racial, y de las diversas formas de intolerancia, así como la promoción y protección de los derechos humanos de los pueblos indígenas y los migrantes y el respeto a la diversidad étnica, cultural y religiosa en las Américas, contribuyen al fortalecimiento de la democracia y la participación ciudadana.

Artículo 10

La promoción y el fortalecimiento de la democracia requieren el ejercicio pleno y eficaz de los derechos de los trabajadores y la aplicación de normas laborales básicas, tal como están consagradas en la Declaración de la Organización Internacional del Trabajo (OIT) relativa a los Principios y Derechos Fundamentales en el Trabajo y su Seguimiento, adoptada en 1998, así como en otras convenciones básicas afines de la OIT. La democracia se fortalece con el mejoramiento de las condiciones laborales y la calidad de vida de los trabajadores del Hemisferio.

III Democracia, desarrollo integral y combate a la pobreza

Artículo 11

La democracia y el desarrollo económico y social son interdependientes y se refuerzan mutuamente.

Artículo 12

La pobreza, el analfabetismo y los bajos niveles de desarrollo humano son factores que inciden negativamente en la consolidación de la democracia. Los Estados Miembros de la OEA se comprometen a adoptar y ejecutar todas las acciones necesarias para la creación de empleo productivo, la reducción de la pobreza y la erradicación de la pobreza extrema, teniendo en cuenta las diferentes realidades y condiciones económicas de los países del Hemisferio. Este compromiso común frente a los problemas del desarrollo y la pobreza también destaca la importancia de mantener los equilibrios macroeconómicos y el imperativo de fortalecer la cohesión social y la democracia.

Artículo 13

La promoción y observancia de los derechos económicos, sociales y culturales son consustanciales al desarrollo integral, al crecimiento económico con equidad y a la consolidación de la democracia en los Estados del Hemisferio.

Artículo 14

Los Estados Miembros acuerdan examinar periódicamente las acciones adoptadas y ejecutadas por la Organización encaminadas a fomentar el diálogo, la cooperación para el desarrollo integral y el combate a la pobreza en el Hemisferio, y tomar las medidas oportunas para promover estos objetivos.

Artículo 15

El ejercicio de la democracia facilita la preservación y el manejo adecuado del medio ambiente. Es esencial que los Estados del Hemisferio implementen políticas y estrategias de protección del medio ambiente, respetando los diversos tratados y convenciones, para lograr un desarrollo sostenible en beneficio de las futuras generaciones.

Artículo 16

La educación es clave para fortalecer las instituciones democráticas, promover el desarrollo del potencial humano y el alivio de la pobreza y fomentar un mayor entendimiento entre los pueblos. Para lograr estas metas, es esencial que una educación de calidad esté al alcance de todos, incluyendo a las niñas y las mujeres, los habitantes de las zonas rurales y las personas que pertenecen a las minorías.

IV

Fortalecimiento y preservación de la institucionalidad democrática

Artículo 17

Cuando el gobierno de un Estado Miembro considere que está en riesgo su proceso político institucional democrático o su legítimo ejercicio del poder, podrá recurrir al Secretario General o al Consejo Permanente a fin de solicitar asistencia para el fortalecimiento y preservación de la institucionalidad democrática.

Artículo 18

Cuando en un Estado Miembro se produzcan situaciones que pudieran afectar el desarrollo del proceso político institucional democrático o el legítimo ejercicio del poder, el Secretario General o el Consejo Permanente podrá, con el consentimiento previo del gobierno afectado, disponer visitas y otras gestiones con la finalidad de hacer un análisis de la situación. El Secretario General elevará un informe al Consejo Permanente, y éste realizará una apreciación colectiva de la situación y, en caso necesario, podrá adoptar decisiones dirigidas a la preservación de la institucionalidad democrática y su fortalecimiento.

Artículo 19

Basado en los principios de la Carta de la OEA y con sujeción a sus normas, y en concordancia con la cláusula democrática contenida en la Declaración de la ciudad de Quebec, la ruptura del orden democrático o una alteración del orden constitucional que afecte gravemente el orden democrático en un Estado Miembro constituye, mientras persista, un obstáculo insuperable para la participación de su gobierno en las sesiones de la Asamblea General, de la Reunión de Consulta, de los Consejos de la Organización y de las conferencias especializadas, de las comisiones, grupos de trabajo y demás órganos de la Organización.

Artículo 20

En caso de que en un Estado Miembro se produzca una alteración del orden constitucional que afecte gravemente su orden democrático, cualquier Estado Miembro o el Secretario General podrá solicitar la convocatoria inmediata del Consejo Permanente para realizar una apreciación colectiva de la situación y adoptar las decisiones que estime conveniente. El Consejo Permanente, según la situación, podrá disponer la realización de las gestiones diplomáticas necesarias, incluidos los buenos oficios, para promover la normalización de la institucionalidad democrática. Si las gestiones diplomáticas resultaren infructuosas o si la urgencia del caso lo aconsejare, el Consejo Permanente convocará de inmediato un período extraordinario de sesiones de la Asamblea General para que ésta adopte las decisiones que estime apropiadas, incluyendo gestiones diplomáticas, conforme a la Carta de la Organización, el derecho internacional y las disposiciones de la presente Carta Democrática. Durante el proceso se realizarán las gestiones diplomáticas necesarias, incluidos los buenos oficios, para promover la normalización de la institucionalidad democrática.

Artículo 21

Cuando la Asamblea General, convocada a un período extraordinario de sesiones, constatare que se ha producido la ruptura del orden democrático en un Estado Miembro y que las gestiones diplomáticas han sido infructuosas, conforme a la Carta de la OEA tomará la decisión de suspender a dicho Estado Miembro del ejercicio de su derecho de participación en la OEA con el voto afirmativo de los dos tercios de los Estados Miembros. La suspensión entrará en vigor de inmediato.

El Estado Miembro que hubiera sido objeto de suspensión deberá continuar observando el cumplimiento de sus obligaciones como miembro de la Organización, en particular en materia de derechos humanos. Adoptada la decisión de suspender a un gobierno, la Organización mantendrá sus gestiones diplomáticas para el restablecimiento de la democracia en el Estado Miembro afectado.

Artículo 22

Una vez superada la situación que motivó la suspensión, cualquier Estado Miembro o el Secretario General podrá proponer a la Asamblea General el levantamiento de la suspensión. Esta decisión se adoptará por el voto de los dos tercios de los Estados Miembros, de acuerdo con la Carta de la OEA.

V

La democracia y las misiones de observación electoral

Artículo 23

Los Estados Miembros son los responsables de organizar, llevar a cabo y garantizar procesos electorales libres y justos.

Los Estados Miembros, en ejercicio de su soberanía, podrán solicitar a la OEA asesoramiento o asistencia para el fortalecimiento y desarrollo de sus instituciones y procesos electorales, incluido el envío de misiones preliminares para ese propósito.

Artículo 24

Las misiones de observación electoral se llevarán a cabo por solicitud del Estado Miembro interesado. Con tal finalidad, el gobierno de dicho Estado y el Secretario General celebrarán un convenio que determine el alcance y la cobertura de la misión de observación electoral de que se trate. El Estado Miembro deberá garantizar las condiciones de seguridad, libre acceso a la información y amplia cooperación con la misión de observación electoral. Las misiones de observación electoral se realizarán de conformidad con los principios y normas de la OEA. La Organización deberá asegurar la eficacia e independencia de estas misiones, para lo cual se las dotará de los recursos necesarios. Las mismas se realizarán de forma objetiva, imparcial y transparente, y con la capacidad técnica apropiada.

Las misiones de observación electoral presentarán oportunamente al Consejo Permanente, a través de la Secretaría General, los informes sobre sus actividades.

Artículo 25

Las misiones de observación electoral deberán informar al Consejo Permanente, a través de la Secretaría General, si no existiesen las condiciones necesarias para la realización de elecciones libres y justas.

La OEA podrá enviar, con el acuerdo del Estado interesado, misiones especiales a fin de contribuir a crear o mejorar dichas condiciones.

VI

Promoción de la cultura democrática

Artículo 26

La OEA continuará desarrollando programas y actividades dirigidos a promover los principios y prácticas democráticas y fortalecer la cultura democrática en el Hemisferio, considerando que la democracia es un sistema de vida fundado en la libertad y el mejoramiento económico, social y cultural de los pueblos. La OEA mantendrá consultas y cooperación continua con los Estados Miembros, tomando en cuenta los aportes de organizaciones de la sociedad civil que trabajen en esos ámbitos.

Artículo 27

Los programas y actividades se dirigirán a promover la gobernabilidad, la buena gestión, los valores democráticos y el fortalecimiento de la institucionalidad política y de las organizaciones de la sociedad civil. Se prestará atención especial al desarrollo de programas y actividades para la educación de la niñez y la juventud como forma de asegurar la permanencia de los valores democráticos, incluidas la libertad y la justicia social.

Artículo 28

Los Estados promoverán la plena e igualitaria participación de la mujer en las estructuras políticas de sus respectivos países como elemento fundamental para la promoción y ejercicio de la cultura democrática.