



PERÚ

Ministerio
de Educación



ASISTENCIA TÉCNICA PARA EL RECOJO DE INFORMACIÓN DEL ESTADO DE LA INFRAESTRUCTURA EDUCATIVA EXISTENTE MEDIANTE EL ADECUADO LLENADO DE LA FICHA UNIFICADA DE INFRAESTRUCTURA EDUCATIVA (FUIE) 2023

Dirección General de Infraestructura Educativa – DIGEIE
Dirección de Planificación de Inversiones – DIPLAN

2023

**1**

**Importancia del llenado
de la FUIE**

2

**Contenido relevante de la
FUIE 2023**

3

**Herramientas de la
DIPLAN**



PERÚ

Ministerio
de Educación



1 Importancia del llenado de la FUIE

1.1 Plan Nacional de Infraestructura Educativa (PNIE) al 2025



El objetivo del PNIE es contribuir a la satisfacción del servicio educativo, mejorando la condición, capacidad, gestión, sostenibilidad de la infraestructura educativa pública para avanzar hacia una educación de calidad para todos.



Objetivo Estratégico N° 1

Asegurar condiciones básicas de **seguridad y funcionalidad** en la infraestructura educativa existente.



Objetivo Estratégico N° 2

Ampliar la **capacidad** de la infraestructura educativa para atender la demanda aún no cubierta y la proyectada.



Objetivo Estratégico N° 3

Fortalecer la **gestión de la infraestructura educativa** en todos sus niveles.



Objetivo Estratégico N° 4

Garantizar la **sostenibilidad** de la infraestructura educativa.

1.2 Criterios de priorización

01

Riesgo



Busca maximizar el número de estudiantes protegidos ante riesgos por fenómenos naturales.

02

Eficiencia



Prioriza LL. EE. con necesidad de intervención para la mayor cantidad de estudiantes posible con la menor inversión posible.

03

Equidad

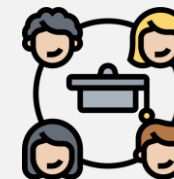

Prioriza a los locales educativos que contribuyan a la inclusión de la población vulnerable.



Diagnóstico de priorización de Locales Educativos para proyectos de inversión (en orden de mayor a menor)

1.3 Diagnóstico de la infraestructura educativa pública existente – Macrorregión oriente

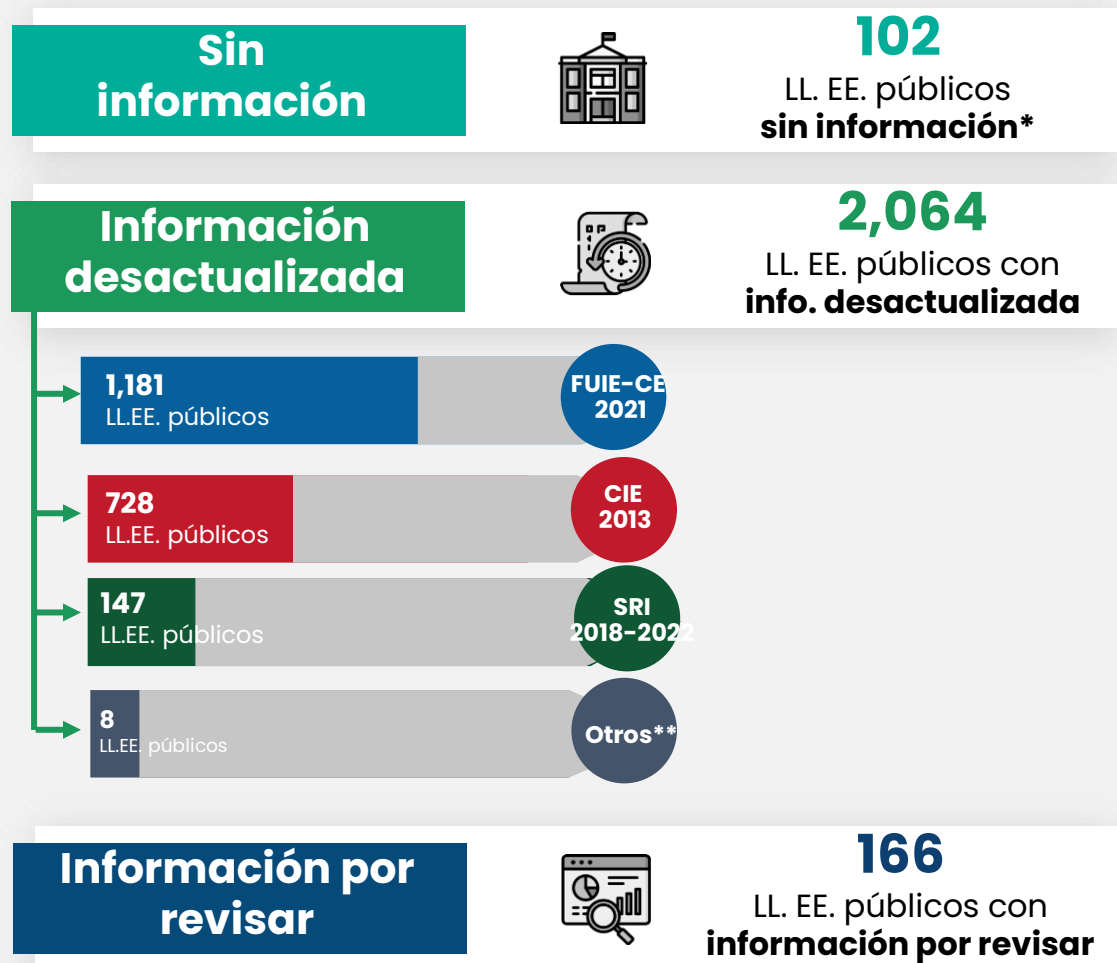

*Considera LL. EE. sin información, sin matrícula.
 **Incluye UGEL 2017 –Etapa 1.
 Actualizado al 21 de diciembre de 2022.

Nota: Se considera LL. .EE. con información por revisar aquellos que presentan una posible inconsistencia en la información proporcionada sobre el estado de la infraestructura educativa y solo se tiene una única fuente de información.

1.4 Indicador de compromiso de desempeño



Indicador 5.2: Porcentaje de locales educativos que completan **adecuadamente** la Ficha Unificada de Infraestructura Educativa (FUIE) del Censo Educativo 2023.



Cronograma

Reportes intermedios Reporte final

1°. Junio 2023

2°. Agosto 2023

3°. Setiembre 2023

**Octubre
2023**



Asistencias Técnicas de UFD

Mayo 2023

| DOM | LUN | MAR | MIE | JUE | VIE | SAB |
|-----|-----------|-----------|-----------|-----------|-----|-----|
| | 01 | 02 | 03 | 04 | 05 | 06 |
| 07 | 08 | 09 | 10 | 11 | 12 | 13 |
| 14 | 15 | 16 | 17 | 18 | 19 | 20 |
| 21 | <u>22</u> | <u>23</u> | <u>24</u> | <u>25</u> | 26 | 27 |
| 28 | 29 | 30 | 31 | | | |



Canal de atención

La DIPLAN – DIGEIE ha implementado **grupos de “WhatsApp”** por cada región, con el objetivo de facilitarles información sobre las Asistencias Técnicas.

+51 944 247 057

+51 989 184 078

Link

[Compromisos de Desempeño - CdD | Minedu](#)



PAUSA

Espacio de comentarios y preguntas.

(10 minutos)



PERÚ

Ministerio
de Educación



2 Contenido relevante de la FUIE 2023

2.1 Sección 100: Características del local educativo



Sección 100

Características del local educativo

Pregunta 105

Área total del terreno

Pregunta 106

Área techada total

Pregunta 106.1

Área techada por terreno, edificación y piso

Pregunta 107

Levantamiento topográfico

Pregunta 108.1

Condición de tenencia del terreno

Pregunta 109

Topografía del terreno

Pregunta 114

Tramos del perímetro del terreno

Pregunta 105: Área total del terreno

Ejemplo del área total del terreno

Terreno 1 (Parte 1): 4 200.00 m²

+

Terreno 2 (Parte 2): 3 725.50 m²

Área total del terreno: 7 925.50 m²

Para la pregunta 105, se debe registrar la suma o área total del **terreno**:

105. ÁREA TOTAL DEL TERRENO:

Enteros

7 925

Desde 20 hasta 50,000

Decimales

50

m²

Desde 0 hasta 99



Pregunta 106.1: Área techada por terreno, edificación y piso

Ejemplo del área techada de edificaciones



Edificación 3:
Piso 1: 100.50

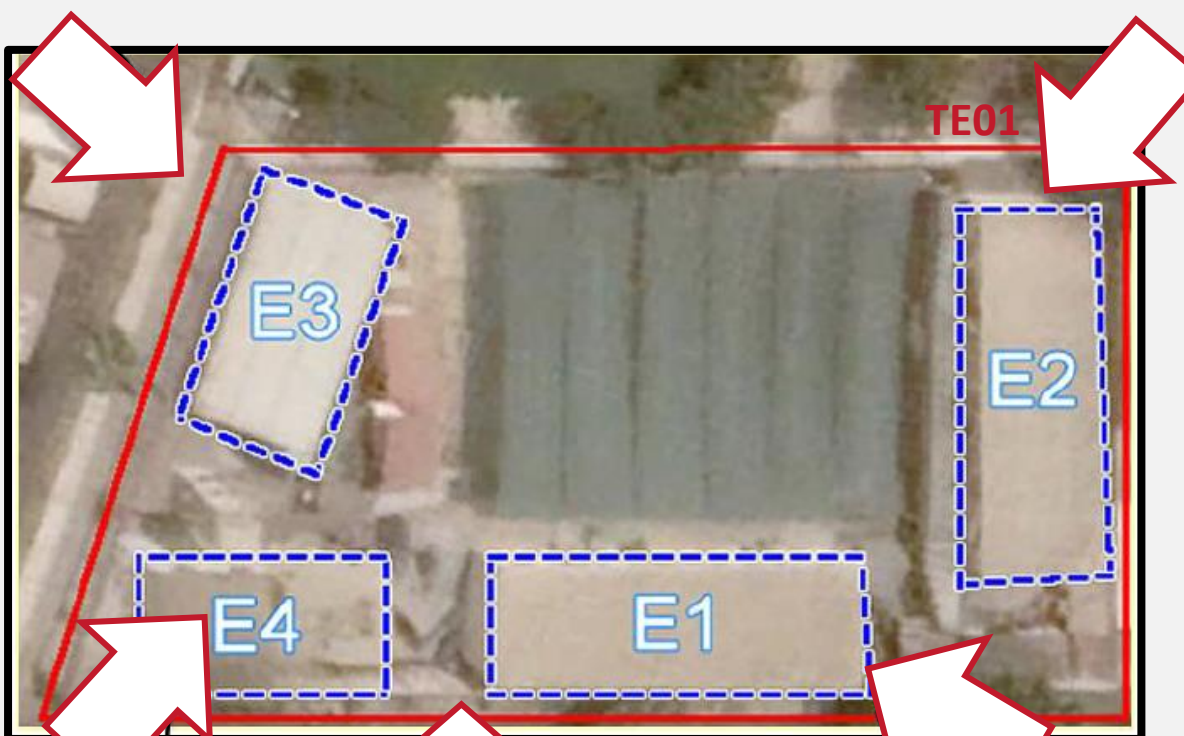
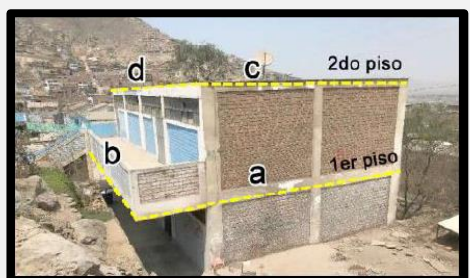

Edificación 4:
Piso 1: 140.20
Piso 2: 135.20

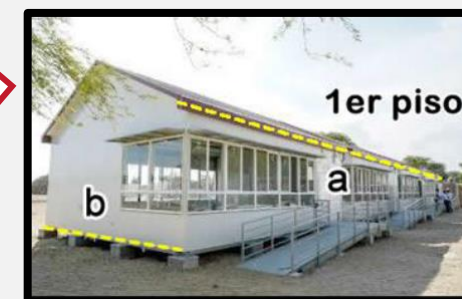

Edificación 2:
Piso 1: 125.80



Edificación 1:
Piso 1: 130.20
Piso 2: 130.20

Pregunta 106.1: Área techada por terreno, edificación y piso

Ejemplo del área techada de edificaciones

La información del área techada de cada piso de las edificaciones se debe registrar en la pregunta 106.1:

106.1. ÁREA TECHADA POR TERRENO, EDIFICACIÓN Y PISO:

| TERRENO 1/ | EDIFICACIÓN 2/ | N° PISO 3/ | Area techada (m ²) | |
|---------------|-------------------|---------------|--------------------------------|-----------|
| | | | Enteros | Decimales |
| TE01 | E01 | 1 | 130 | 20 |
| TE01 | E01 | 2 | 130 | 20 |
| TE01 | E02 | 1 | 125 | 80 |
| TE01 | E03 | 1 | 100 | 50 |
| TE01 | E04 | 1 | 140 | 20 |
| TE01 | E04 | 2 | 135 | 20 |
| | | | | |
| | | | | |
| | | | | |
| | | | | |

Pregunta 106: Área techada total

Ejemplo del área techada total

En la pregunta 106 se reporta la suma del área **techada** de todas las edificaciones del local educativo:

| | | |
|--------------------------|-------------------------------------|--|
| 106. ÁREA TECHADA TOTAL: | Enteros | Decimales |
| | 762 Desde 20 hasta 50,000 | 10 m ² Desde 0 hasta 99 |

 El **área techada total** deber ser un número positivo en el intervalo de 20 y 50 000. Además, si solo son cifras enteras, debe registrar "00" en el casillero de decimales. Los decimales solo pueden ser de 2 dígitos.

Pregunta 109: Topografía predominante del terreno

109. TOPOGRAFÍA PREDOMINANTE DEL TERRENO

Marque con un aspa "X" una sola alternativa, según la pendiente indicada en el estudio de levantamiento topográfico o la inspección visual?

- 1. Llano (Pendiente 0-8%)
- 2. Inclinado (Pendiente 9-25%)
- 3. Muy inclinado o desnivelado (Pendiente 26-50%)
- 4. Accidentado, irregular o quebrada (Pendiente 51% a más)

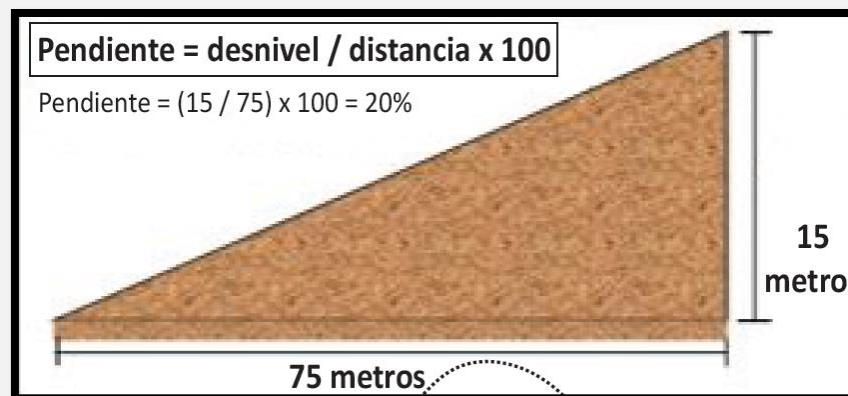
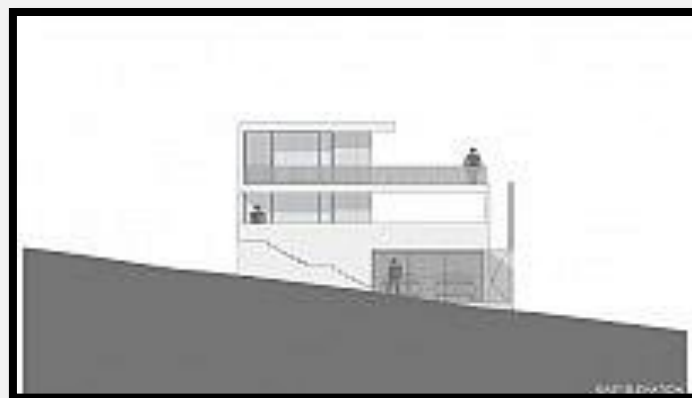

Esta pregunta se responde según el estudio topográfico o por observación directa en cuanto al nivel de inclinación o pendiente.

Pregunta 109: Topografía predominante del terreno

Llano



Inclinado



Pregunta 109: Topografía predominante del terreno

Muy inclinado o
desnivelado



Accidentado, irregular o
quebrada



Pregunta 114: Tramos del perímetro del terreno

Se puede dar el caso en que el número de lados del cerco perimétrico y del perímetro del terreno sean diferentes.

En la imagen podemos apreciar que:

El **perímetro del terreno** tiene solo 4 lados.

Mientras que:

El **cerco perimétrico** tiene 5 lados.

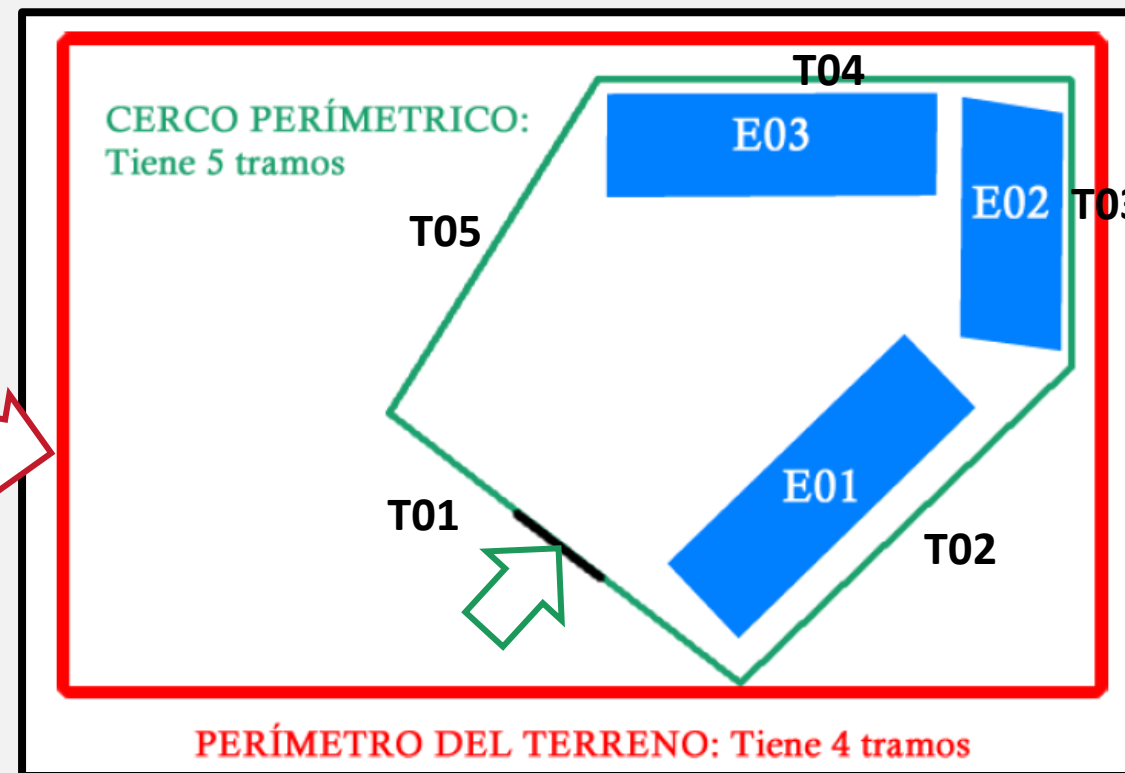

2.2 Sección 200: Servicios básicos en el centro poblado y en local educativo



Sección 200

Servicios básicos en el centro poblado y en local educativo

Pregunta 201

Servicios en el centro poblado

Pregunta 202

Procedencia de abastecimiento de agua

Pregunta 203

El local educativo ¿Cuenta con el servicio de agua potable todos los días de la semana?

Pregunta 204

Horario que tiene el servicio de agua potable

Pregunta 206

Tipo de conexión de desagüe

Pregunta 207

Procedencia de energía eléctrica

Pregunta 222

El local educativo ¿Cuenta con servicio de internet?

Pregunta 201: Servicios en el centro poblado

Ejemplo de llenado de los servicios en el centro poblado

201. SERVICIOS EN EL CENTRO PROBLADO

| | Si | | No | | | Si | | No | |
|----------------------------|-------------------------------------|-------------------------------------|---|-------------------------------------|-------------------------------------|-------------------------------------|-------------------------------------|-------------------------------------|-------------------------------------|
| | <input checked="" type="checkbox"/> | <input type="checkbox"/> | <input type="checkbox"/> | <input checked="" type="checkbox"/> | | <input checked="" type="checkbox"/> | <input type="checkbox"/> | <input type="checkbox"/> | <input checked="" type="checkbox"/> |
| 1. Energía eléctrica ----- | <input checked="" type="checkbox"/> | <input type="checkbox"/> | 5. Posta médica o centro de salud ----- | <input type="checkbox"/> | <input checked="" type="checkbox"/> | 9. Cabina de internet ----- | <input checked="" type="checkbox"/> | <input type="checkbox"/> | |
| 2. Agua potable ----- | <input checked="" type="checkbox"/> | <input type="checkbox"/> | 6. Comedores populares ----- | <input checked="" type="checkbox"/> | <input type="checkbox"/> | 10. Comisaría ----- | <input checked="" type="checkbox"/> | <input type="checkbox"/> | |
| 3. Desagüe ----- | <input checked="" type="checkbox"/> | <input type="checkbox"/> | 7. Agencia bancaria ----- | <input type="checkbox"/> | <input checked="" type="checkbox"/> | 11. Servicio de gas ----- | <input type="checkbox"/> | <input checked="" type="checkbox"/> | |
| 4. Internet ----- | <input type="checkbox"/> | <input checked="" type="checkbox"/> | 8. Biblioteca municipal o comunal ----- | <input checked="" type="checkbox"/> | <input type="checkbox"/> | 12. Teléfono comunal ----- | <input checked="" type="checkbox"/> | <input type="checkbox"/> | |

Número de teléfono

Pregunta 202: Procedencia de abastecimiento de agua

Ejemplo de llenado de la de procedencia abastecimiento de agua

202. PROCEDENCIA DEL ABASTECIMIENTO DE AGUA

(Marque con una "X" solo un tipo de abastecimiento predominante; y seleccione el(los) terreno(s) que corresponda)

| Procedencia de abastecimiento de agua | Tipo de abastecimiento "predominante" | Registre por cada terreno (Solo si tiene más de 1 terreno) | | | |
|---|---------------------------------------|--|--------------------------|-------------------------------------|-------------------------------------|
| | | Terreno N° 01 | Terreno N° 02 | Terreno N° 03 | Terreno N° 04 |
| 1. Red pública (agua potable) | <input checked="" type="checkbox"/> | <input type="checkbox"/> | <input type="checkbox"/> | <input checked="" type="checkbox"/> | <input checked="" type="checkbox"/> |
| 2. Pilón de uso público (agua potable) | <input type="checkbox"/> | <input type="checkbox"/> | <input type="checkbox"/> | <input type="checkbox"/> | |
| 3. Camión cisterna u otro similar | <input type="checkbox"/> | <input type="checkbox"/> | <input type="checkbox"/> | <input type="checkbox"/> | |
| 4. Pozo | <input type="checkbox"/> | <input type="checkbox"/> | <input type="checkbox"/> | <input type="checkbox"/> | |
| 5. Sistema de captación de agua de lluvia | <input type="checkbox"/> | <input type="checkbox"/> | <input type="checkbox"/> | <input type="checkbox"/> | |
| 6. Río, acequia, manantial u otro | <input type="checkbox"/> | <input type="checkbox"/> | <input type="checkbox"/> | <input type="checkbox"/> | |
| 7. Otro (Especifique) | <input type="checkbox"/> | <input type="checkbox"/> | <input type="checkbox"/> | <input type="checkbox"/> | |
| 8. No tiene | <input type="checkbox"/> | <input checked="" type="checkbox"/> | <input type="checkbox"/> | <input type="checkbox"/> | |

Pase a la preg. 206

| | Empresa concesionaria / administradora del servicio | Número de suministro |
|----|---|----------------------|
| 1. | | |
| 2. | | |

Pregunta 202: Tipos de abastecimiento de agua

Ejemplos de los tipos de abastecimiento de agua

Cod 01: Red pública



Cod 02: Pilón de uso público



Cod 03: Camión cisterna



Pregunta 202: Tipos de abastecimiento de agua

Ejemplos de los tipos de abastecimiento de agua

Cod 04: Pozo



Cod 05: Sistema de captación de agua de lluvia



Cod 06: Río, acequia, manantial u otro

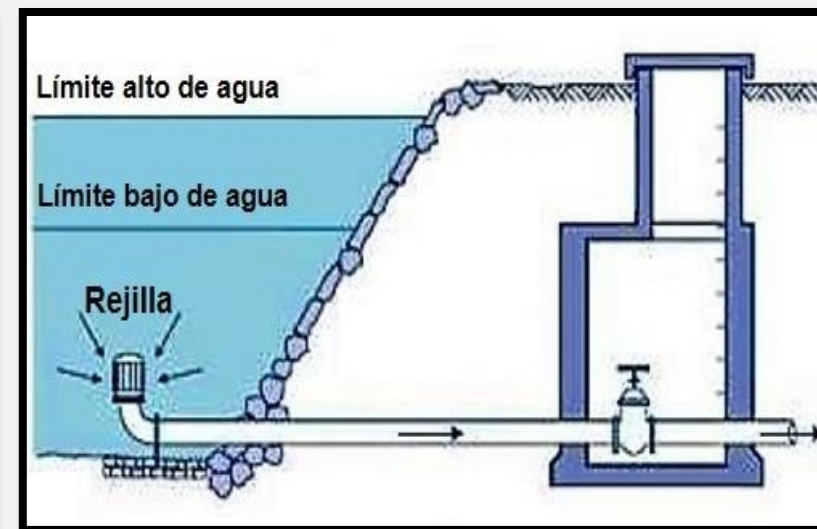

Pregunta 203: Días en los que se cuenta con el servicio de agua potable

Ejemplo de llenado de los días en los que se abastece el servicio de agua potable

203. EL LOCAL EDUCATIVO ¿CUENTA EL SERVICIO DE AGUA POTABLE TODOS LOS DÍAS DE LA SEMANA?

Sí No

¿Días a la semana que tiene el servicio?:
(Marque con una "X" una ó más alternativas)

| | | | | |
|-------------------------------------|--------------------------|-------------------------------------|--------------------------|-------------------------------------|
| Lu | Ma | Mi | Ju | Vi |
| <input checked="" type="checkbox"/> | <input type="checkbox"/> | <input checked="" type="checkbox"/> | <input type="checkbox"/> | <input checked="" type="checkbox"/> |

Pregunta 204: Horario de llenado del horario en el que se abastece el servicio de agua potable

Ejemplo de llenado del horario en el que se abastece el servicio de agua potable

204. HORARIO QUE TIENE EL SERVICIO DE AGUA POTABLE

(Marque con una "X" sólo una alternativa y complete)

| Todo el día: <input type="checkbox"/> | [| Mañana: <input checked="" type="checkbox"/> | → Horario | <table border="1"> <thead> <tr> <th colspan="2">Desde</th> <th colspan="2">Hasta</th> </tr> <tr> <th>Hrs</th> <th>Min</th> <th>Hrs</th> <th>Min</th> </tr> </thead> <tbody> <tr> <td>10</td> <td>30</td> <td>15</td> <td>30</td> </tr> <tr> <td></td> <td></td> <td></td> <td></td> </tr> <tr> <td></td> <td></td> <td></td> <td></td> </tr> </tbody> </table> | Desde | | Hasta | | Hrs | Min | Hrs | Min | 10 | 30 | 15 | 30 | | | | | | | | |
|---|---|---|-----------|--|-------|--|-------|--|-----|-----|-----|-----|----|----|----|----|--|--|--|--|--|--|--|--|
| Desde | | Hasta | | | | | | | | | | | | | | | | | | | | | | |
| Hrs | | Min | Hrs | Min | | | | | | | | | | | | | | | | | | | | |
| 10 | | 30 | 15 | 30 | | | | | | | | | | | | | | | | | | | | |
| | | | | | | | | | | | | | | | | | | | | | | | | |
| | | | | | | | | | | | | | | | | | | | | | | | | |
| Sólo por algunas horas: <input checked="" type="checkbox"/> | → | Tarde: <input type="checkbox"/> | → Horario | <table border="1"> <tbody> <tr> <td></td> <td></td> <td></td> <td></td> </tr> <tr> <td></td> <td></td> <td></td> <td></td> </tr> </tbody> </table> | | | | | | | | | | | | | | | | | | | | |
| | | | | | | | | | | | | | | | | | | | | | | | | |
| | | | | | | | | | | | | | | | | | | | | | | | | |
| Sólo durante el horario de clases: <input type="checkbox"/> | → | Noche: <input type="checkbox"/> | → Horario | <table border="1"> <tbody> <tr> <td></td> <td></td> <td></td> <td></td> </tr> <tr> <td></td> <td></td> <td></td> <td></td> </tr> </tbody> </table> | | | | | | | | | | | | | | | | | | | | |
| | | | | | | | | | | | | | | | | | | | | | | | | |
| | | | | | | | | | | | | | | | | | | | | | | | | |

Pregunta 206: Tipo de conexión de desagüe

Ejemplo de llenado de tipo de conexión predominante de desagüe

206. TIPO DE CONEXIÓN DE DESAGÜE

(Marque con una "X" solo un tipo de conexión predominante; y seleccione el (los) terreno(s) que corresponda)

| Tipo de conexión de desagüe | Tipo de conexión "predominante" | Registre por cada terreno (Solo si tiene más de 1 terreno) | | | |
|---|-------------------------------------|--|--------------------------|--------------------------|--------------------------|
| | | Terreno N° 01 | Terreno N° 02 | Terreno N° 03 | Terreno N° 04 |
| 1. Red pública | <input checked="" type="checkbox"/> | <input type="checkbox"/> | <input type="checkbox"/> | <input type="checkbox"/> | <input type="checkbox"/> |
| 2. Río, acequia o canal | <input type="checkbox"/> | <input type="checkbox"/> | <input type="checkbox"/> | <input type="checkbox"/> | <input type="checkbox"/> |
| 3. Tanque séptico | <input type="checkbox"/> | <input type="checkbox"/> | <input type="checkbox"/> | <input type="checkbox"/> | <input type="checkbox"/> |
| 4. Biodigestor | <input type="checkbox"/> | <input type="checkbox"/> | <input type="checkbox"/> | <input type="checkbox"/> | <input type="checkbox"/> |
| 5. Pozo sin tratamiento | <input type="checkbox"/> | <input type="checkbox"/> | <input type="checkbox"/> | <input type="checkbox"/> | <input type="checkbox"/> |
| 6. Unidades Básicas de Saneamiento con compostera (U.B.S - C) | <input type="checkbox"/> | <input type="checkbox"/> | <input type="checkbox"/> | <input type="checkbox"/> | <input type="checkbox"/> |
| 7. Otro _____ (Especifique) | <input type="checkbox"/> | <input type="checkbox"/> | <input type="checkbox"/> | <input type="checkbox"/> | <input type="checkbox"/> |
| 8. No tiene | <input type="checkbox"/> | <input type="checkbox"/> | <input type="checkbox"/> | <input type="checkbox"/> | <input type="checkbox"/> |

Pase a la preg. 207

Empresa concesionaria / administradora del servicio

Pregunta 206: Tipos de conexión de desagüe

Ejemplos de tipos de conexión de desagüe

Cod 01: Red pública



Cod 02: Río, acequia o canal



Cod 03: Tanque séptico

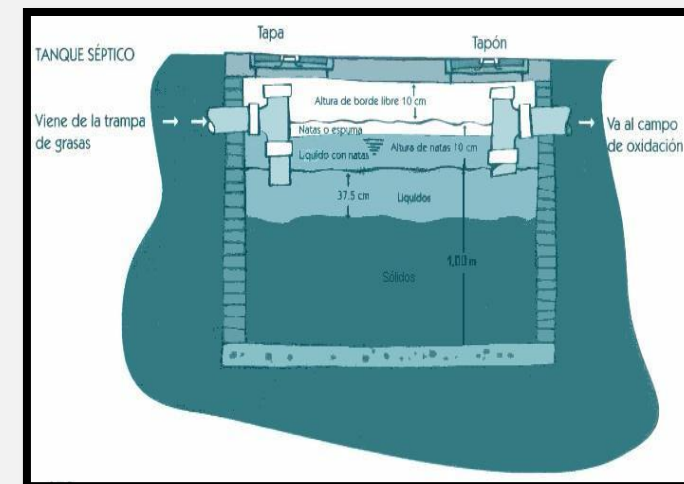

Pregunta 206: Tipos de conexión de desagüe

Ejemplos de tipos de conexión de desagüe

Cod 04: Biodigestor

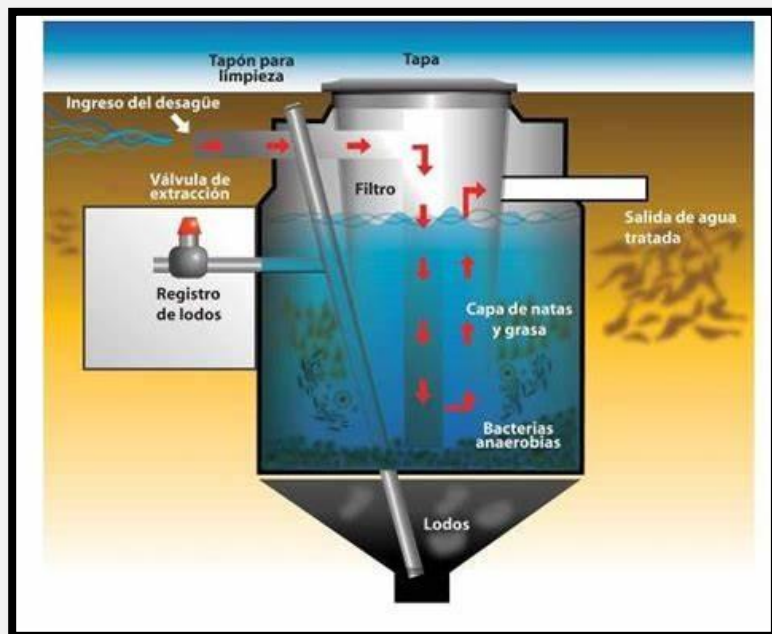

Cod 05: Pozo sin tratamiento



Cod 06: Unidades Básicas de Saneamiento con compostera



Pregunta 207: Procedencia de energía eléctrica

Ejemplo de llenado de tipo de procedencia de energía eléctrica

207. PROCEDENCIA DE LA ENERGÍA ELÉCTRICA

(Marque con una "X" solo un tipo de abastecimiento predominante; y seleccione el (los) terreno(s) que corresponda)

| Procedencia de abastecimiento de energía eléctrica | Tipo de abastecimiento "predominante" | Registre por cada terreno (Solo si tiene más de 1 terreno) | | | |
|--|---------------------------------------|--|--------------------------|--------------------------|--------------------------|
| | | Terreno N° 01 | Terreno N° 02 | Terreno N° 03 | Terreno N° 04 |
| 1. Red pública (De una empresa distribuidora de energía eléctrica) | <input checked="" type="checkbox"/> | <input type="checkbox"/> | <input type="checkbox"/> | <input type="checkbox"/> | <input type="checkbox"/> |
| 2. Generador o motor de municipio | <input type="checkbox"/> | <input type="checkbox"/> | <input type="checkbox"/> | <input type="checkbox"/> | <input type="checkbox"/> |
| 3. Generador o motor de la comunidad | <input type="checkbox"/> | <input type="checkbox"/> | <input type="checkbox"/> | <input type="checkbox"/> | <input type="checkbox"/> |
| 4. Generador o motor del Local-Educativo | <input type="checkbox"/> | <input type="checkbox"/> | <input type="checkbox"/> | <input type="checkbox"/> | <input type="checkbox"/> |
| 5. Panel solar | <input type="checkbox"/> | <input type="checkbox"/> | <input type="checkbox"/> | <input type="checkbox"/> | <input type="checkbox"/> |
| 6. Energía Eólica | <input type="checkbox"/> | <input type="checkbox"/> | <input type="checkbox"/> | <input type="checkbox"/> | <input type="checkbox"/> |
| 7. Otro (Especifique) | <input type="checkbox"/> | <input type="checkbox"/> | <input type="checkbox"/> | <input type="checkbox"/> | <input type="checkbox"/> |
| 8. No tiene | <input type="checkbox"/> | <input type="checkbox"/> | <input type="checkbox"/> | <input type="checkbox"/> | <input type="checkbox"/> |

Pase a la preg. 212

| Empresa concesionaria / administradora del servicio | | Número de suministro |
|---|----------------------|----------------------|
| 1. | <input type="text"/> | <input type="text"/> |
| 2. | <input type="text"/> | <input type="text"/> |

Pregunta 207: Tipos de procedencia de energía eléctrica

Ejemplos de tipos de procedencia de energía eléctrica

Cod 01: Red pública



Cod 02: Generador o motor



Pregunta 207: Tipos de procedencia de energía eléctrica

Ejemplos de tipos de procedencia de energía eléctrica

Cod 03: Panel solar



Cod 04: Energía eólica



Pregunta 222: El local educativo ¿Cuenta con servicio de internet?

Ejemplo de llenado de si el local educativo cuenta con el servicio de internet

222. EL LOCAL EDUCATIVO, ¿CUENTA CON SERVICIO DE INTERNET? (*)

Sí No → 222. 2. SI BIEN EL LOCAL EDUCATIVO NO CUENTA CON EL SERVICIO DE INTERNET, ATIENDA LAS SIGUIENTES PREGUNTAS:

222. 1. INDIQUE EL NÚMERO DE LÍNEAS CONTRATADAS O DISPONIBLES EN ESTE LOCAL EDUCATIVO

En un contexto presencial regular, el director y/o los docentes de los servicios educativos, para sus funciones pedagógicas, ¿acceden regularmente a internet dentro del local educativo desde sus propios equipos electrónicos (plan de datos)?

Sí
No

En un contexto presencial regular, los estudiantes, para sus labores académicas ¿acceden a internet desde tablets con plan de datos (chip) adquiridas o dotadas al local educativo? (ya sea en el marco de la dotación de aprendo en casa u otra)?

Sí
No

2.3 Sección 300: Características del cerco perimétrico



Sección 300

Características del cerco perimétrico

Pregunta 302

Número de tramos del cerco perimétrico

Pregunta 302 (3)

Longitud del tramo (m)

Pregunta 302 (6)

Material predominante del tramo

Pregunta 302 (7)

Estado de conservación del tramo

Pregunta 302 (8)

Año de ejecución del tramo

Pregunta 302 (9)

Entidad Ejecutora

Pregunta 302: Número de tramos del cerco perimétrico

Ejemplo del número de tramos del cerco perimétrico

El **tramo** es la parte comprendida entre dos puntos, en el cual inicia y termina una parte del cerco perimétrico. Además, el Local Educativo debe contar con un **número de tramos** entre a 100 tramos máximo.

Correcto llenado

302. NÚMERO DE TRAMOS DEL CERCO PERIMÉTRICO:

7



Incorrecto llenado

302. NÚMERO DE TRAMOS DEL CERCO PERIMÉTRICO:

500



Pregunta 302 (6): Material predominante del tramo

Ejemplos de materiales del tramo

Cod 01: Material de ladrillo /similar o bloque de concreto

Cod 02: Material de adobe/tapia/quincha/piedra con barro

Cod 03: Material de piedra en bloque



Pregunta 302 (6): Material predominante del tramo

Ejemplos de materiales del tramo

Cod 04: Material de madera

Cod 05: Material de alambre

Cod 06: Material de malla metálica

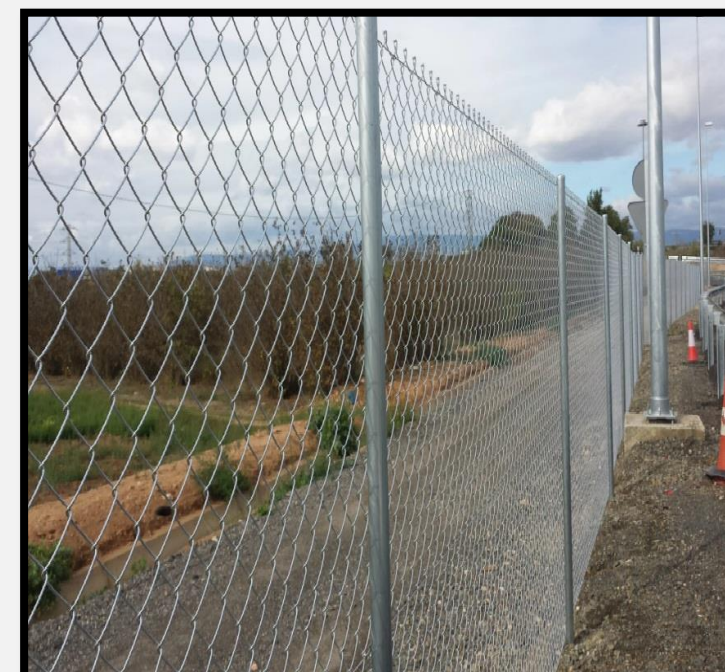

Pregunta 302 (6): Material predominante del tramo

Ejemplos de materiales del tramo

Cod 07: Material de cerco pre fabricado



Cod 08: Material de estera



Pregunta 302 (6): Material predominante del tramo

Ejemplos de materiales del tramo

Cod 10: Material de calamina



Cod 11: Material de cerco vivo



Pregunta 302 (7): Estado de conservación del tramo

Ejemplos del estado de conservación

Buen estado

Regular estado

Mal estado



No tiene ningún tipo de daño (fisuras o grietas) y brinda las condiciones de seguridad.



Tiene daños simples (fisuras) que pueden subsanarse con una reparación.



Tiene daños de consideración (grietas) y pone en riesgo a la comunidad educativa



PAUSA

Espacio de comentarios y preguntas.

(15 minutos)

2.4 Sección 400: Información específica por edificación en el local educativo



Sección 400 (1)

Información específica por edificación en el local educativo (solo para gestión pública)

Pregunta 401

Edificaciones en el local educativo:

Características de las edificaciones por bloques

Pregunta 401(4)

¿La edificación es un módulo prefabricado?

Pregunta 401(5)

Sobre el módulo prefabricado

Pregunta 401(6)

Número de pisos

Pregunta 401(7)

Área techada total (m²)

Pregunta 401(8)

Datos de la construcción de la obra

2.4 Sección 400: Información específica por edificación en el local educativo



Sección 400 (1)

Información específica por edificación en el local educativo (solo para gestión pública)

Pregunta 401

Edificaciones en el local educativo: Características de las edificaciones por bloques

Pregunta 401(9)

Sistema estructural predominante

Pregunta 401(10)

Elementos estructurales

Pregunta 401(11)

Elementos no estructurales

Pregunta 401(12)

La edificación cuenta con red interna de agua, desagüe y energía eléctrica

Pregunta 401 (4): ¿La edificación es un módulo prefabricado?

Ejemplo de identificación de módulo prefabricado

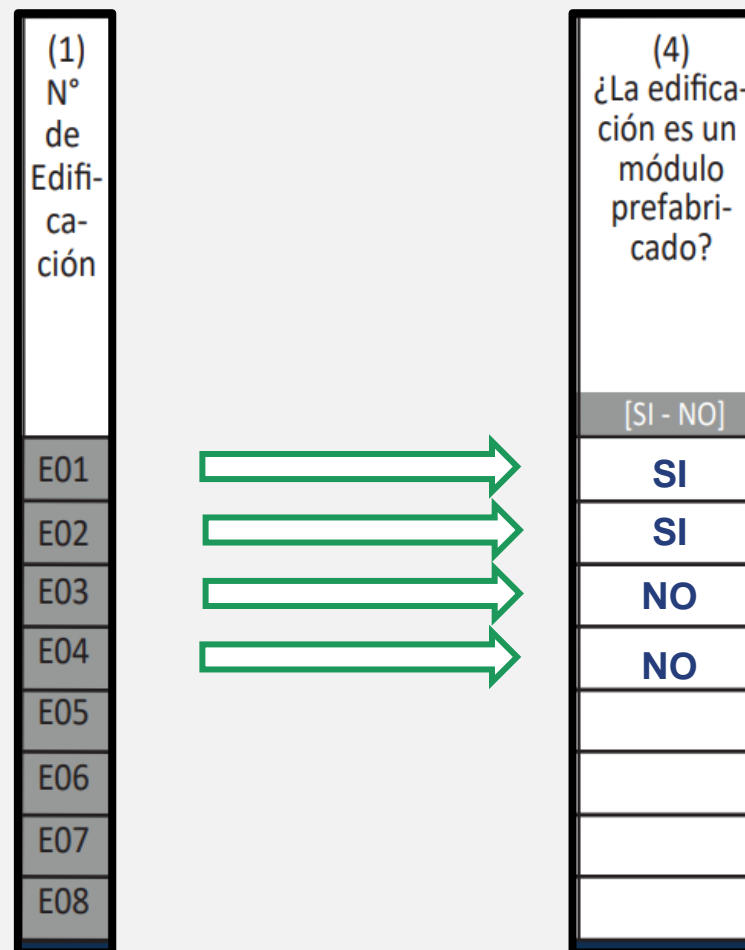

Pregunta 401 (5): Sobre el módulo prefabricado

TABLA 01

Ejemplo de llenado de información del módulo prefabricado

| (1) N° de Edificación | (5) Sobre el módulo prefabricado | |
|--------------------------|-------------------------------------|---|
| | (1) Año de instalación | (2) ¿Cuál es la finalidad del uso del módulo prefabricado? |
| E01 | 1999 | 01 |
| E02 | 2005 | 02 |
| E03 | | |
| E04 | | |
| E05 | | |
| E06 | | |
| E07 | | |
| E08 | | |

| TABLA 01 (Numeral 5) CÓDIGOS DE LA FINALIDAD DEL USO DEL MÓDULO PREFABRICADO | |
|--|--|
| Cod. | Descripción |
| 01 | EMERGENCIA (ANTE DESASTRES) |
| 02 | TEMPORAL (DURANTE LA EJECUCIÓN DE UNA INVERSIÓN) |
| 03 | PERMANENTES |

Ver tabla "01"



El **año de instalación** del módulo prefabricado debe encontrarse en el intervalo de 1950 y 2023.

Pregunta 401 (6): Número de pisos

Ejemplo de llenado del número de pisos

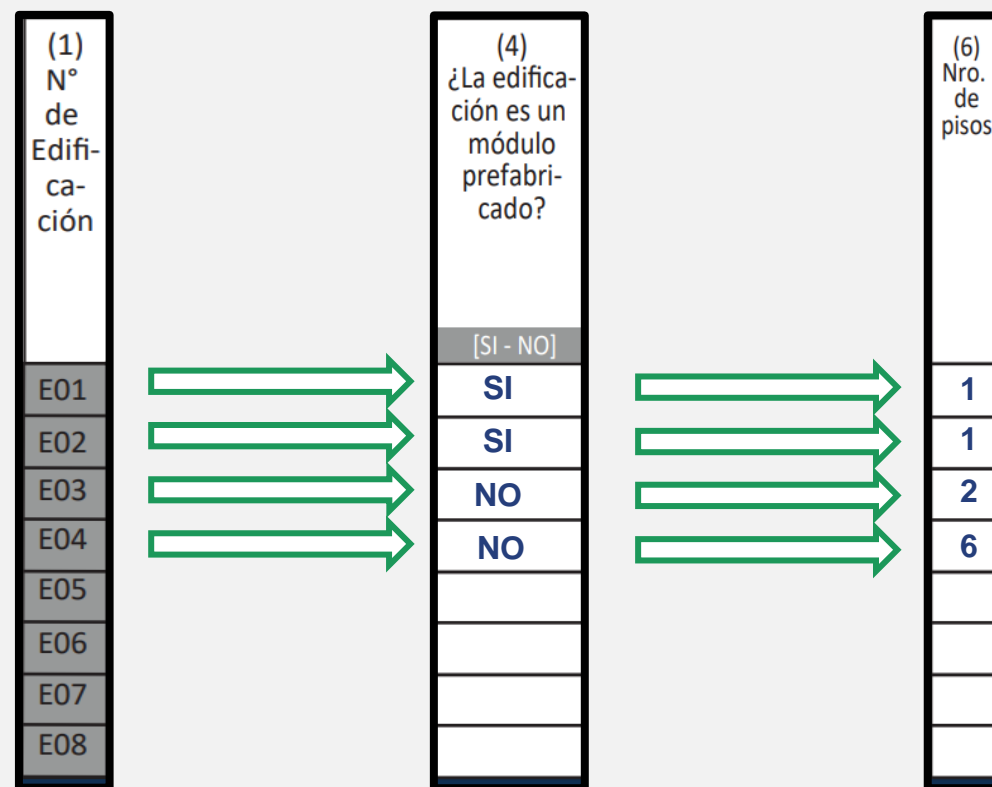

En el caso de haber respondido en el numeral (4) que sí era un módulo prefabricado, el número de pisos generalmente es uno (pueden variar), mientras que de no serlo el rango podrá encontrarse entre 1 y 6. Asimismo, la respuesta del numeral (6) tiene que guardar concordancia con la sección 106.

Pregunta 401 (7): Área techada total en m²

Ejemplo de llenado de área techada total

| (1) N° de Edificación | (7) Área techada total (m ²) |
|--------------------------|---|
| | 1/ |
| E01 | 500 |
| E02 | 350 |
| E03 | 120 |
| E04 | 15 |
| E05 | |
| E06 | |
| E07 | |
| E08 | |



El **área techada total** es la suma de cada área techada por edificación del terreno o terrenos. El **área techada total por cada edificación** deber ser un número positivo en el intervalo de 10 y 15,000.

Pregunta 401 (8): Datos de construcción de obra TABLA 02

Ejemplo de llenado de datos de construcción de la obra

| (1) N° de Edificación | (8) Datos de construcción de la obra | |
|--------------------------|---|----------------------------------|
| | (1) Año de término | (2) Tipo de entidad ejecutora |
| E01 | 1980 | 01 |
| E02 | 1995 | 02 |
| E03 | 2023 | 05 |
| E04 | 2000 | 06 |
| E05 | | |
| E06 | | |
| E07 | | |
| E08 | | |

Ver tabla "02"

| Cod. | Descripción |
|------|---------------------------------------|
| 01 | GOBIERNO NACIONAL / PROYECTO ESPECIAL |
| 02 | GOBIERNO REGIONAL / LOCAL |
| 03 | APAFA / AUTOCONSTRUCCIÓN |
| 04 | ENTIDADES COOPERANTES / ONG'S |
| 05 | EMPRESA PRIVADA |
| 06 | NO ESPECIFICA |



El **año de término de la edificación** varía dentro del intervalo de 1900 a 2023.

Pregunta 401 (9): Sistema estructural predominante

TABLA 03

Ejemplo de identificación de sistema estructural predominante

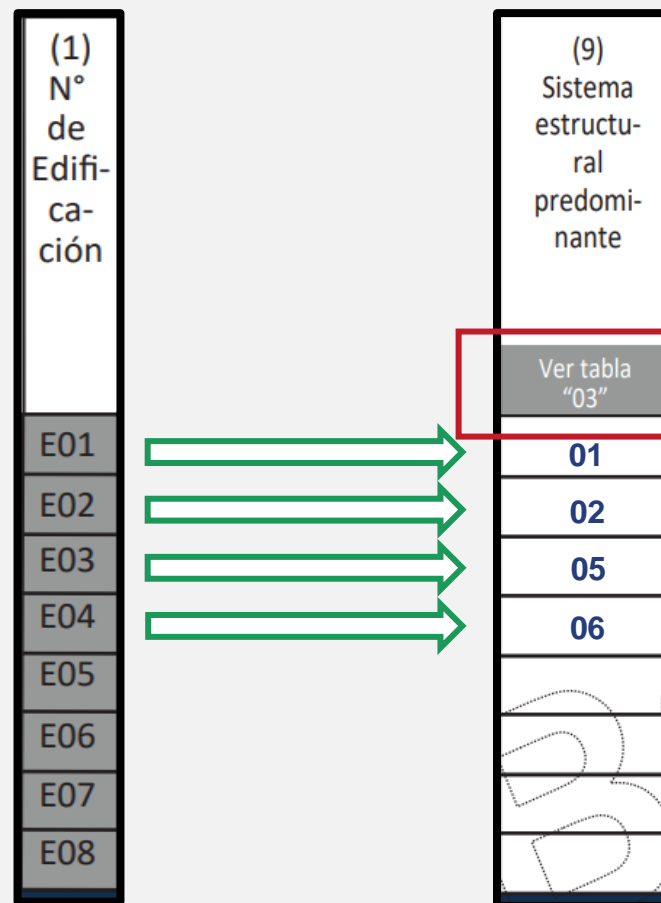

| TABLA 03 (Numeral 9 y 10) CÓDIGOS DE SISTEMA ESTRUCTURAL PREDOMINANTE | | | |
|--|---|------|---|
| Cod. | Descripción | Cod. | Descripción |
| 01 | CONCRETO ARMADO - TIPO DUAL Estructura de Concreto Armado, formado por muros estructurales y columnas, en ambos sentidos del edificio para resistir sismos | 06 | MADERA ESTRUCTURAL Sistema compuesto por columnas y vigas de madera resistente |
| 02 | CONCRETO ARMADO - TIPO APOTICADO Estructura de Concreto Armado, formado por las columnas y vigas robustas que forman pórticos | 07 | ACERO ESTRUCTURAL Sistema compuesto por vigas y columnas de acero estructural |
| 03 | ALBAÑILERÍA CONFINADA Sistema formado por muros de ladrillos portantes, columnas y vigas de amarre | 08 | MÓDULO PREFABRICADO - PRONIED |
| 04 | ALBAÑILERÍA SIN CONFINAR Construcción de ladrillos sin columnas | 09 | MÓDULO PREFABRICADO - OTRO |
| 05 | ADOBE / TAPIAL | 10 | PREARIO Estera, cartón, plástico, tapial, triplay, telas, carpas, etc. |
| | | 11 | OTRO |

Pregunta 401 (9): Tipos de sistema estructural predominante

Tipos de sistema estructural predominante

Cod 01: Concreto armado – Tipo dual



Pregunta 401 (9): Tipos de sistema estructural predominante

Ejemplos de tipos de sistema estructural

Cod 02: Concreto armado – Tipo aporticado

COLUMNAS Y VIGAS DE CONCRETO ARMADO

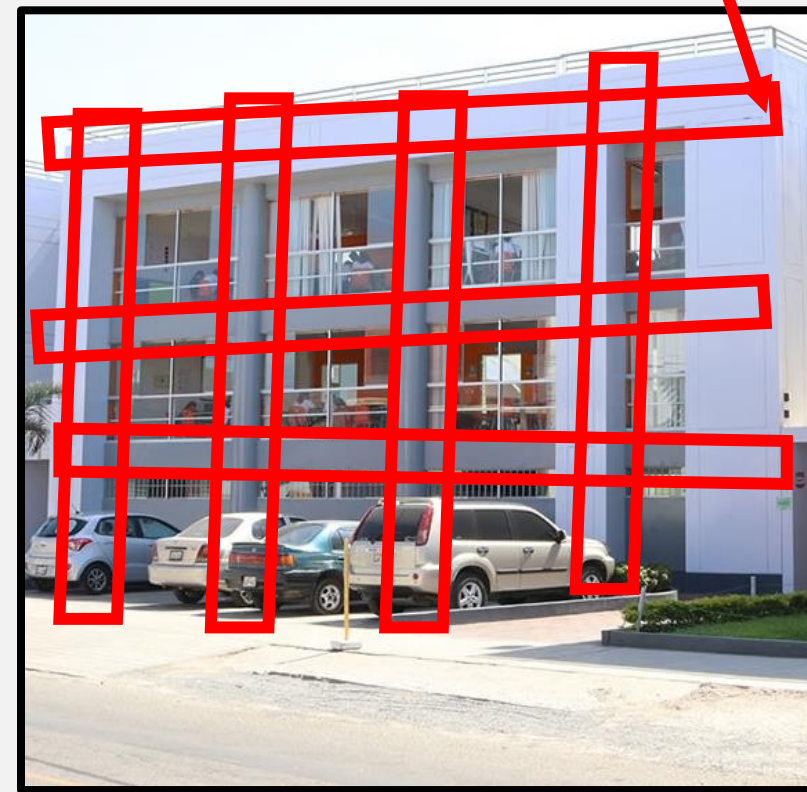

Pregunta 401 (9): Tipos de sistema estructural predominante

Tipos de sistema estructural predominante

Cod 03: Albañilería confinada

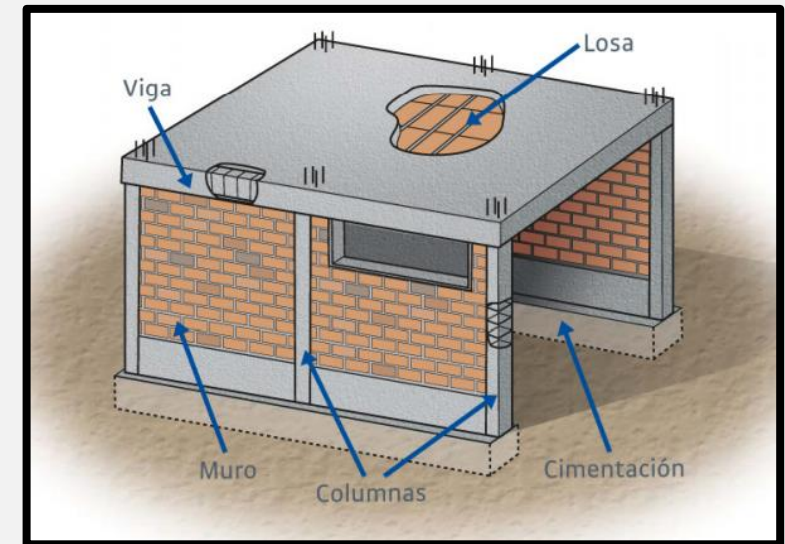

Pregunta 401 (9): Tipos de sistema estructural predominante

Tipos de sistema estructural predominante

Cod 04: Albañilería sin confinar

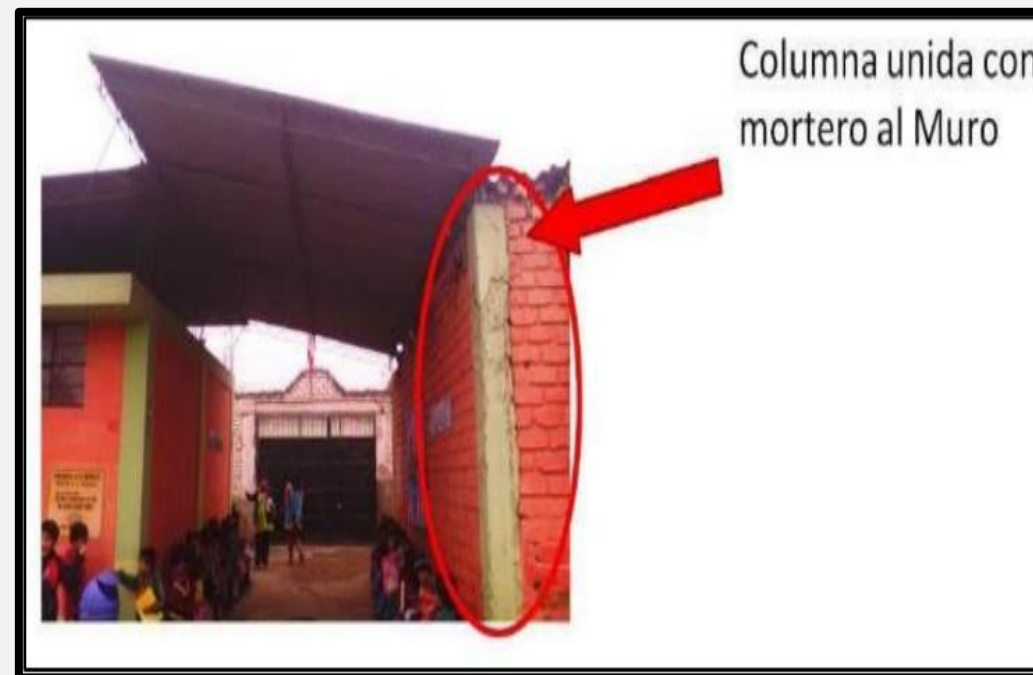
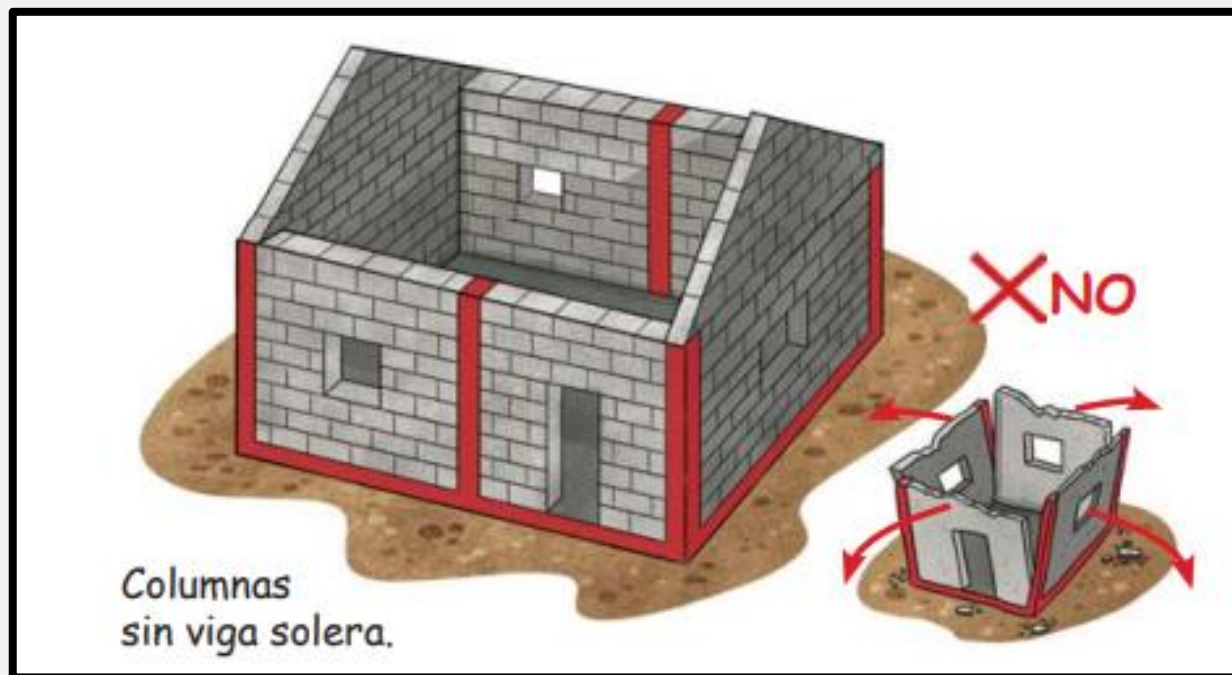

Pregunta 401 (9): Tipos de sistema estructural predominante

Ejemplos de tipos de sistema estructural

Cod 05: Adobe/tapial



Pregunta 401 (9): Tipos de sistema estructural predominante

Tipos de sistema estructural predominante

Cod 06: Madera estructural



Cod 07: Acero estructural



Pregunta 401 (9): Tipos de sistema estructural predominante

Tipos de sistema estructural predominante

Cod 08: Módulo prefabricado – PRONIED



Cod 09: Módulo prefabricado – Otro



Pregunta 401 (9): Tipos de sistema estructural predominante

Tipos de sistema estructural predominante

Cod 10: Precario



Pregunta 401 (10): Elementos estructurales

Ejemplo de llenado de material predominante y estado de conservación de elementos estructurales

| (1) N° de Edificación | (10) Elementos estructurales | | | | | | | |
|--------------------------|---------------------------------|----------------------------|---------------------------|----------------------------|---------------------------|----------------------------|---------------------------|----------------------------|
| | (1) Muros | | (2) Columnas | | (3) Vigas | | (4) Estructura de techos | |
| | (1) Material predominante | (2) Estado de conservación | (1) Material predominante | (2) Estado de conservación | (1) Material predominante | (2) Estado de conservación | (1) Material predominante | (2) Estado de conservación |
| | Ver tabla "03" | Ver tabla "04" | Ver tabla "03" | Ver tabla "04" | Ver tabla "03" | Ver tabla "04" | Ver tabla "03" | Ver tabla "04" |
| E01 | 01 | 01 | 01 | 02 | 01 | 01 | 01 | 01 |
| E02 | 02 | 02 | 02 | 02 | 02 | 02 | 02 | 01 |
| E03 | 05 | 04 | 10 | 01 | 09 | 01 | 02 | 02 |
| E04 | 06 | 03 | 06 | 03 | 06 | 04 | 08 | 04 |
| E05 | | | | | | | | |
| E06 | | | | | | | | |
| E07 | | | | | | | | |
| E08 | | | | | | | | |

TABLA 03

| TABLA 03 (Numeral 9 y 10) CÓDIGOS DE SISTEMA ESTRUCTURAL PREDOMINANTE | | | |
|--|---|------|---|
| Cod. | Descripción | Cod. | Descripción |
| 01 | CONCRETO ARMADO - TIPO DUAL Estructura de Concreto Armado, formado por muros estructurales y columnas, en ambos sentidos del edificio para resistir sismos | 06 | MADERA ESTRUCTURAL Sistema compuesto por columnas y vigas de madera resistente |
| 02 | CONCRETO ARMADO - TIPO APOTICADO Estructura de Concreto Armado, formado por las columnas y vigas robustas que forman pórticos | 07 | ACERO ESTRUCTURAL Sistema compuesto por vigas y columnas de acero estructural |
| 03 | ALBAÑILERÍA CONFINADA Sistema formado por muros de ladrillos portantes, columnas y vigas de amarre | 08 | MÓDULO PREFABRICADO - PRONIED |
| 04 | ALBAÑILERÍA SIN CONFINAR Construcción de ladrillos sin columnas | 09 | MÓDULO PREFABRICADO - OTRO |
| 05 | ADOBE / TAPIAL | 10 | PRECARIO Estera, cartón, plástico, tapial, triplay, telas, carpas, etc. |
| Sólo Numeral 10 → | | 11 | OTRO |
| | | 12 | NO TIENE PERO REQUIERE |
| | | 13 | NO TIENE Y NO REQUIERE |

TABLA 04

| TABLA 04 (Numeral 10, 11, 16, 17 y 18) CÓDIGOS DE ESTADO DE CONSERVACIÓN | |
|--|----------------|
| Cod. | Descripción |
| 01 | BUEN ESTADO |
| 02 | REGULAR ESTADO |
| 03 | MAL ESTADO |
| 04 | NO APLICA |

Pregunta 401 (11): Elementos no estructurales

Ejemplo de llenado de material predominante y estado de conservación de los elementos no estructurales

| (1) N° de Edificación | (11) Elementos no estructurales | | | |
|--------------------------|------------------------------------|-------------------------------|-----------------------------------|------------------|
| | (1) Cobertura de techos | | Estado de conservación | |
| | (1) Material predominante | (2) Estado de conservación | (2) entrepisos Techo V/O | (3) Escaleras |
| E01 | Ver tabla "05" | Ver tabla "04" | Ver tabla "04" | |
| E02 | 05 | 01 | | |
| E03 | 06 | 02 | | |
| E04 | 08 | 03 | | |
| E05 | 09 | 04 | | |
| E06 | | | | |
| E07 | | | | |
| E08 | | | | |

TABLA 04

TABLA 04
 (Numeral 10, 11, 16, 17 y 18)
 CÓDIGOS DE ESTADO DE CONSERVACIÓN

| Cod. | Descripción |
|------|----------------|
| 01 | BUEN ESTADO |
| 02 | REGULAR ESTADO |
| 03 | MAL ESTADO |
| 04 | NO APLICA |

TABLA 05

TABLA 05
 (Numeral 11)
 TABLA DE CÓDIGOS DE MATERIAL PREDOMINANTE DE LA COBERTURA DE LOS TECHOS

| Cod. | Descripción | Cod. | Descripción |
|------|------------------|------|---------------------------|
| 01 | CONCRETO | 07 | CAÑA CON BARRO |
| 02 | MADERA | 08 | LATA O LATÓN |
| 03 | TEJA | 09 | OTRO |
| 04 | FIBRA DE CEMENTO | 10 | NO TIENE PERO LO REQUIERE |
| 05 | CALAMINA | 11 | NO TIENE Y NO REQUIERE |
| 06 | CALAMINON | | |

 El **parapeto** es una pared o baranda que se pone para evitar caídas en los puentes, escaleras, etc.

Pregunta 401 (12): Red interna de servicios

Ejemplo de llenado de servicios del local educativo

| (1) N° de Edificación |
|--------------------------|
| E01 |
| E02 |
| E03 |
| E04 |
| E05 |
| E06 |
| E07 |
| E08 |



| (12) La edificación cuenta con RED INTERNA de: | | |
|---|----------------|--------------------------|
| (1) Agua | (2) Desagüe | (3) Energía eléctrica |
| [SI - NO] | | |
| SI | NO | SI |
| SI | SI | NO |
| NO | SI | NO |
| NO | SI | NO |
| | | |
| | | |
| | | |
| | | |

2.5 Sección 400 – Parte 2: Características de las edificaciones en el local educativo



Sección 400 – Parte 2

Características de las edificaciones en el local educativo: Accesibilidad, instalaciones eléctricas y sanitarias

Pregunta 401

Edificaciones en el local educativo: Estado de conservación de las edificaciones por bloques

Pregunta 401(13)

Formas de acceso

Pregunta 401(14)

Características de las rampas

Pregunta 401 (15)

Formas de conexión entre los espacios de un mismo piso

Pregunta 401 (16)

Instalaciones eléctricas

Pregunta 401 (17)

Instalaciones sanitarias

Pregunta 401 (13): Formas de acceso

(1) Acceso directo sin desnivel



(2) Rampa



Pregunta 401 (13): Formas de acceso

(3) Escalera



(4) Ascensor



Pregunta 401 (14): Características de acuerdo a Norma técnica

1. Gradas

- Deben tener dimensiones uniformes, siendo la medida mínima del paso 0.30 metros y el contrapaso la medida máxima 0.18 metros.
- El piso debe ser estable, compacto, uniforme y antideslizante.

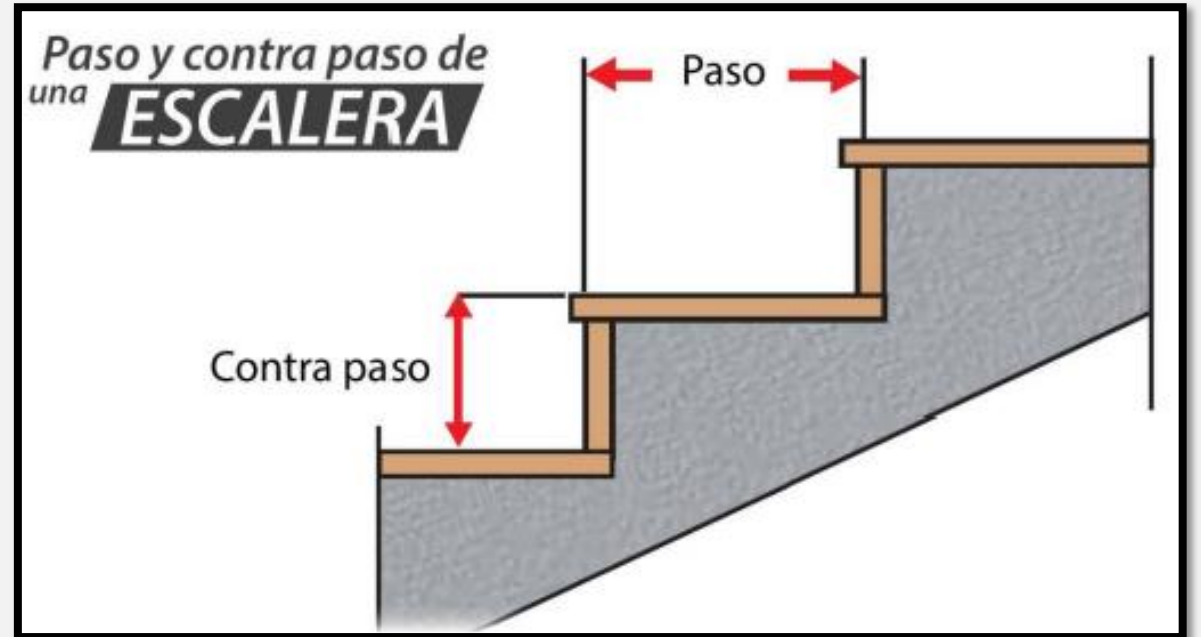

Pregunta 401 (14): Características de acuerdo a Norma técnica

2. Rampa

- Ancho mínimo de 1 metro.
- Cumple con la pendiente permitida.
- Los descansos tienen una longitud mínima de largo de 1.50 metros.
- El piso de la rampa es estable, compacto, uniforme y antideslizante.

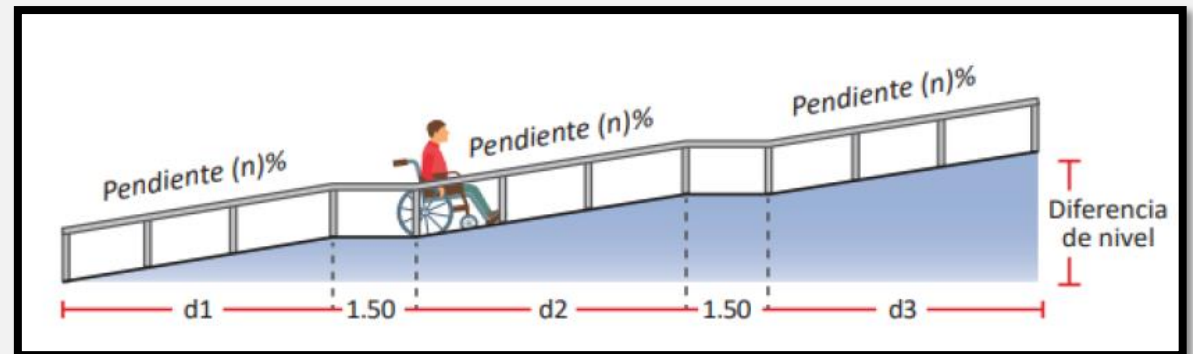
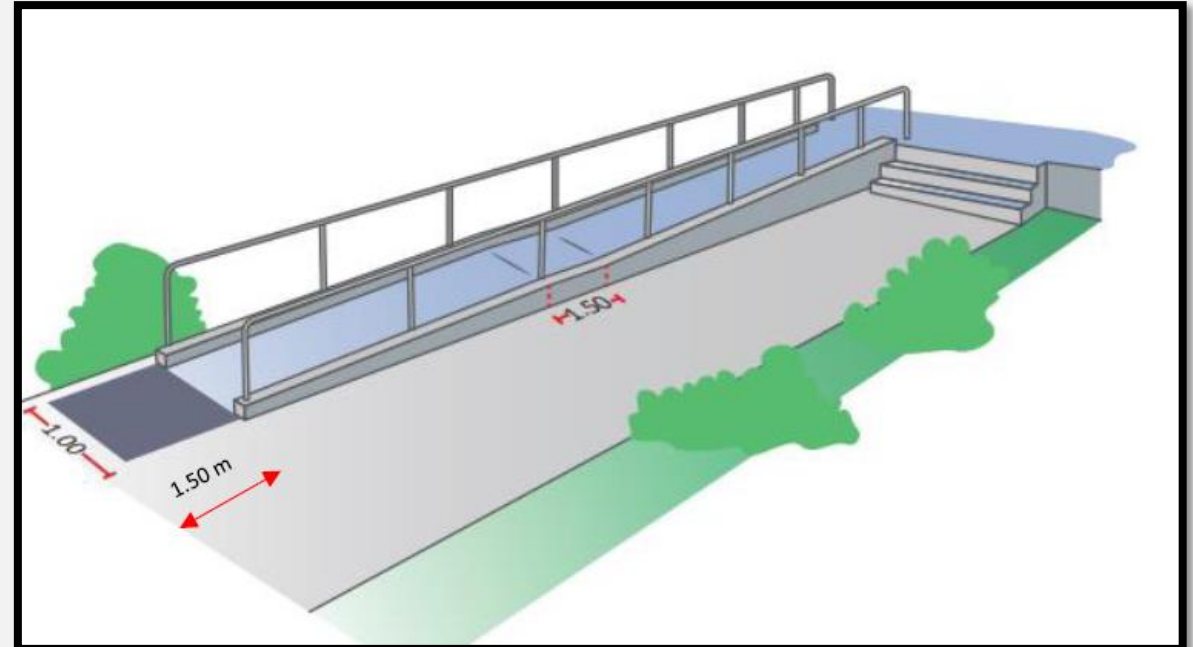

Pregunta 401 (14): Características de acuerdo a Norma técnica

2. Rampa

- ❑ Si la rampa es mayor a 3 metros debe tener pasamanos a ambos lados.
- ❑ Los pasamanos tienen un altura de 0.85 metros o 0.90 metros.
- ❑ Deben tener un pasamano adicional entre los 0.45 metros y los 0.60 metros de altura.
- ❑ El inicio de la rampa tiene un espacio libre de 1.50 metros para el giro de una silla de ruedas.
- ❑ Cuenta con señalización para personas con discapacidad visual (piso podotáctil).

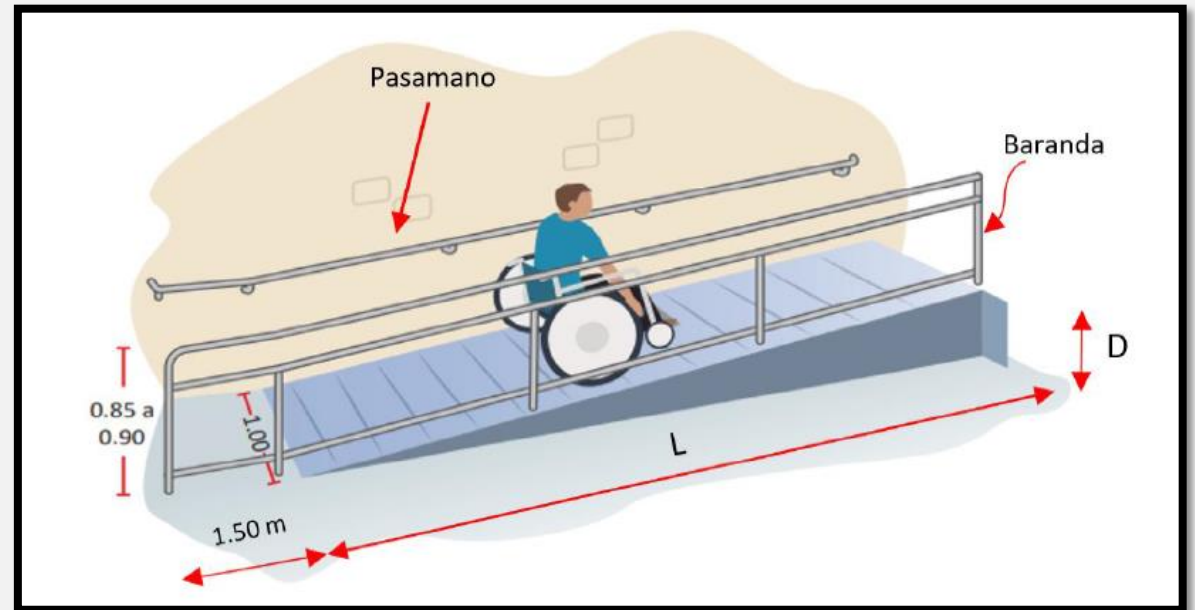

Pregunta 401 (15): Formas de conexión entre los espacios de un mismo piso

| N° | (1) N° de Edifi- ca- ción |
|----|--|
| 1 | E01 |
| 2 | E02 |
| 3 | E03 |
| 4 | E04 |
| 5 | E05 |
| 6 | E06 |
| 7 | E07 |
| 8 | E08 |



| (15) ¿Cómo se conectan los espacios interiores en un mismo piso? |
|---|
| Ver tabla "06" de la página anterior |
| 01 |
| 02 |
| 03 |
| 04 |

| TABLA 06 (Numeral 16) TABLA DE CÓDIGOS DE TIPO DE CONEXIÓN INTERNA EN UN MISMO PISO | |
|---|----------------------|
| Cod. | Descripción |
| 01 | DIRECTO SIN DESNIVEL |
| 02 | GRADAS |
| 03 | RAMPAS |
| 04 | OTROS |

Pregunta 401 (15): Formas de conexión entre los espacios de un mismo piso

Ejemplo de las formas de conexión

Cod 01: Directo sin desnivel



Cod 02: Gradas

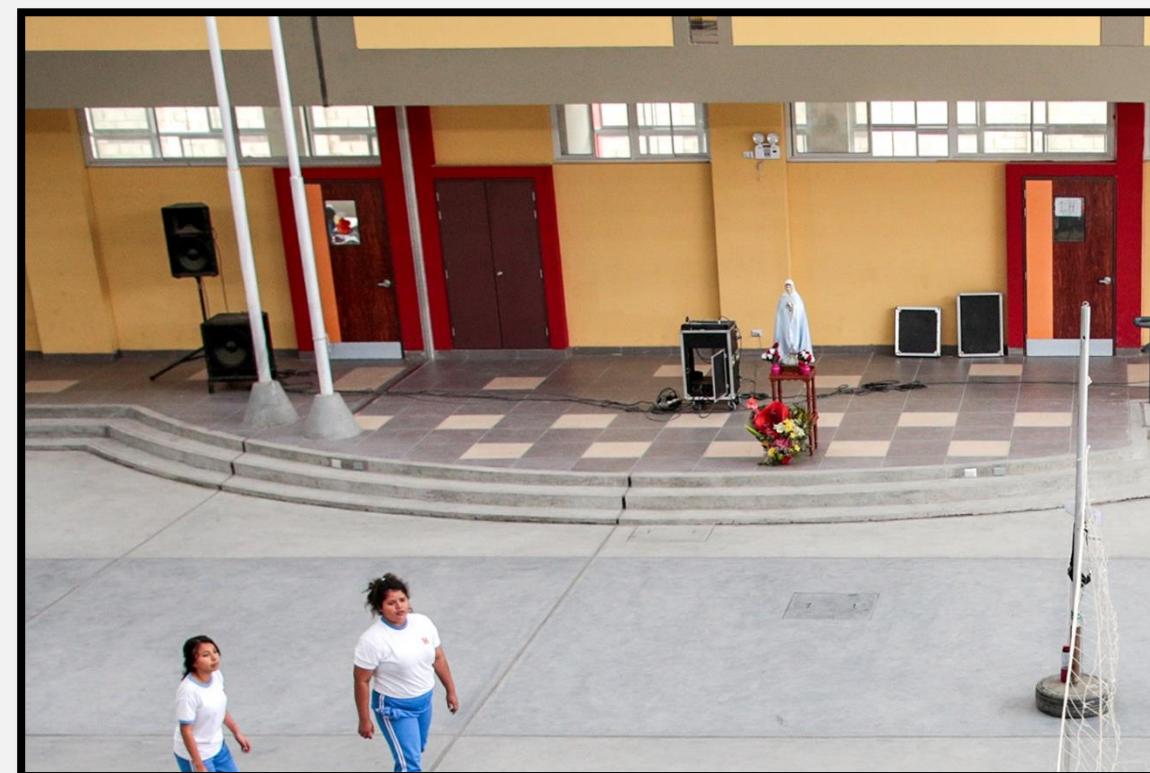

Pregunta 401 (15): Formas de conexión entre los espacios de un mismo piso

Ejemplo de las formas de conexión

Cod 03: Rampas

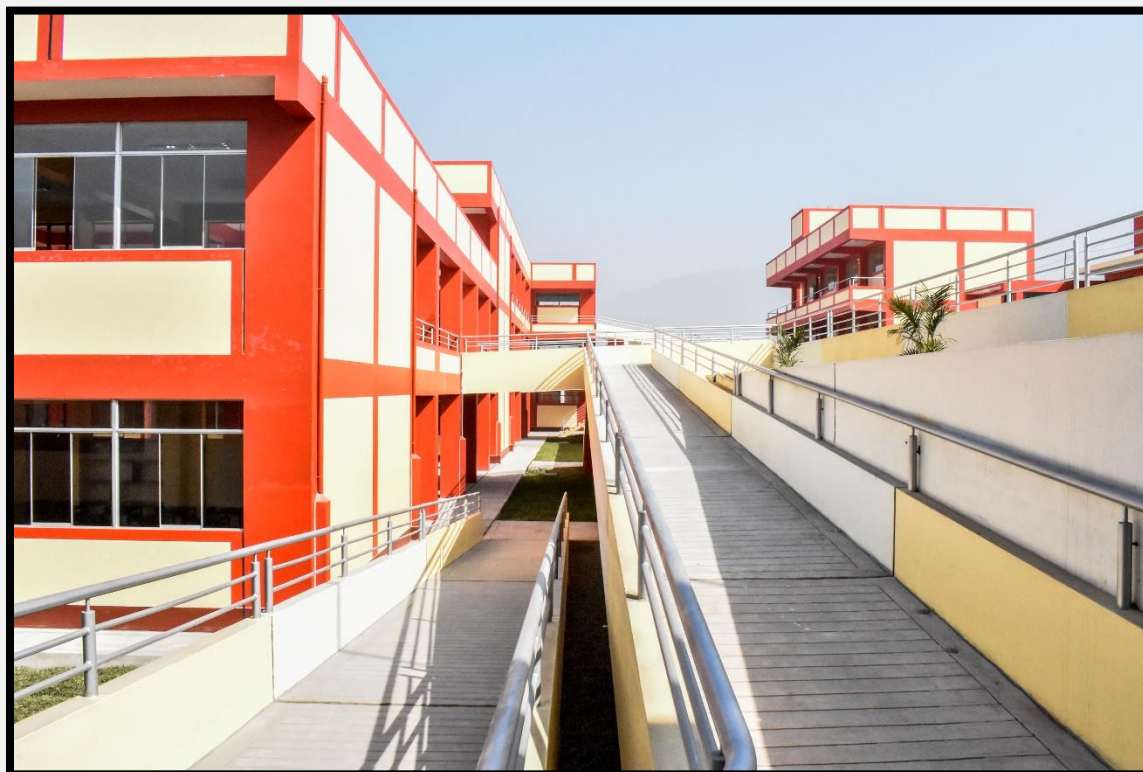

Cod 04: Otros



Pregunta 401 (16) – Columna 1: Tipo de instalación del cableado

| N° | (1) N° de Edificación |
|----|--------------------------|
| 1 | E01 |
| 2 | E02 |
| 3 | E03 |
| 4 | E04 |
| 5 | E05 |
| 6 | E06 |
| 7 | E07 |
| 8 | E08 |



| (16) Instalaciones eléctricas | | | | | | | |
|---|----------------|--------------------------------------|---|--------------------------------------|-----------------------------------|--------------------------------------|-----------------------------|
| (1) Tipo de instalación del cableado | (2) Tablero | | (3) Gabinete protección de circuitos | | (4) Sistema de puesta a tierra | | |
| | Cantidad | Estado de conservación | Cantidad | Estado de conservación | Cantidad | Estado de conservación | Último año de mantenimiento |
| Ver tabla "07" de la página anterior | | Ver tabla "04" de la página anterior | | Ver tabla "04" de la página anterior | | Ver tabla "04" de la página anterior | |
| 01 | | | | | | | |
| 02 | | | | | | | |
| 03 | | | | | | | |
| | | | | | | | |
| | | | | | | | |
| | | | | | | | |
| | | | | | | | |
| | | | | | | | |
| | | | | | | | |

| TABLA 07 (Numeral 17.1) CÓDIGOS DE TIPO DE INSTALACIÓN DEL CABLEADO | |
|---|---|
| Cod. | Descripción |
| 01 | CIRCUITO CANALIZADO Los conductores eléctricos están protegidos en canaletas metálicas o de plástico. Pueden ser superficiales o empotrados en paredes, techos. |
| 02 | CIRCUITO SIN CANALIZAR O SIN CONDUCTOR ADECUADO Los conductores eléctricos están expuestos, sin protección y/o deteriorados. |
| 03 | NO ESPECIFICA |

Pregunta 401 (16) – Columna 1: Tipo de instalación del cableado

Ejemplo de tipos de instalación del cableado

Cod 01: Circuito canalizado



Conductores eléctricos o cables protegidos en canaletas de plástico en paredes o en el techo.

Cod 02: Circuito sin canalizar



Conductores eléctricos o cables expuestos sin protección en paredes o en el techo.

Pregunta 401 (16) – Columna 2: Tablero eléctrico

Ejemplo de estado de conservación del tablero

Cod 01: Buen estado

Gabinete

Cod 02: Regular estado

Cod 03: Mal estado

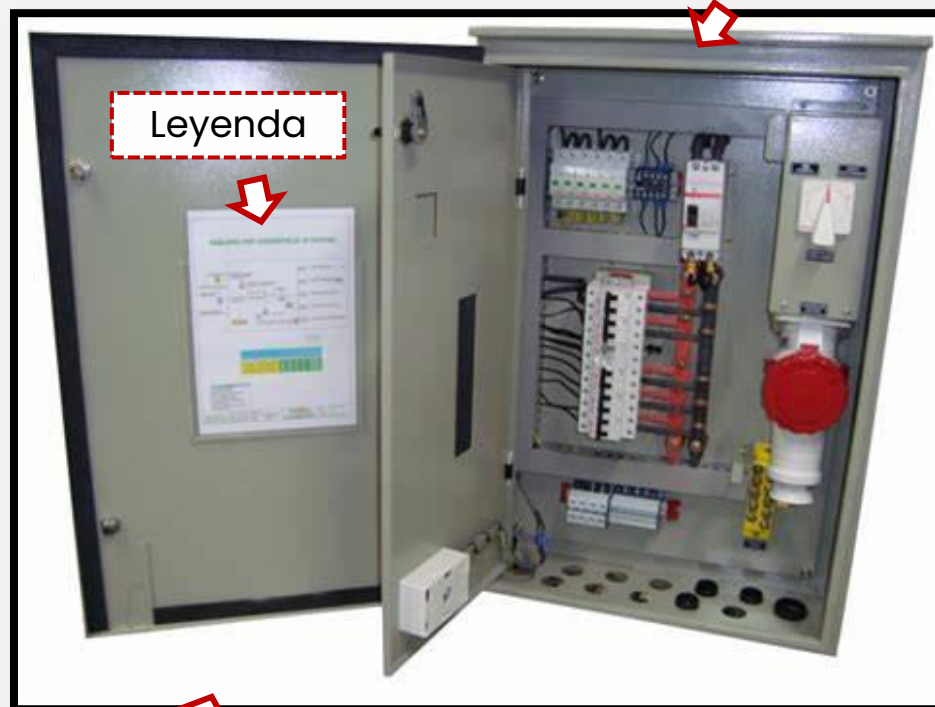

Leyenda

Tapa

Contratapa



Pregunta 401 (16) – Columna 3: Gabinete protección de circuitos

| N° | (1) N° de Edificación |
|----|--------------------------|
| 1 | E01 |
| 2 | E02 |
| 3 | E03 |
| 4 | E04 |
| 5 | E05 |
| 6 | E06 |
| 7 | E07 |
| 8 | E08 |



| (16) Instalaciones eléctricas | | | | | | | |
|---|----------------|--------------------------------------|---|--------------------------------------|-----------------------------------|--------------------------------------|-----------------------------|
| (1) Tipo de instalación del cableado | (2) Tablero | | (3) Gabinete protección de circuitos | | (4) Sistema de puesta a tierra | | |
| | Cantidad | Estado de conservación | Cantidad | Estado de conservación | Cantidad | Estado de conservación | Último año de mantenimiento |
| Ver tabla "07" de la página anterior | | Ver tabla "04" de la página anterior | | Ver tabla "04" de la página anterior | | Ver tabla "04" de la página anterior | |
| | | | 1 | 01 | | | |
| | | | 1 | 02 | | | |
| | | | 2 | 03 | | | |
| | | | 0 | 04 | | | |

| TABLA 04 (Numeral 10, 11, 16, 17 y 18) CÓDIGOS DE ESTADO DE CONSERVACIÓN | |
|--|----------------|
| Cod. | Descripción |
| 01 | BUEN ESTADO |
| 02 | REGULAR ESTADO |
| 03 | MAL ESTADO |
| 04 | NO APLICA |

Pregunta 401 (16) – Columna 3: Gabinete protección de circuitos

Ejemplo de estado de conservación del gabinete

Cod 01: Buen estado



Cod 02: Regular estado

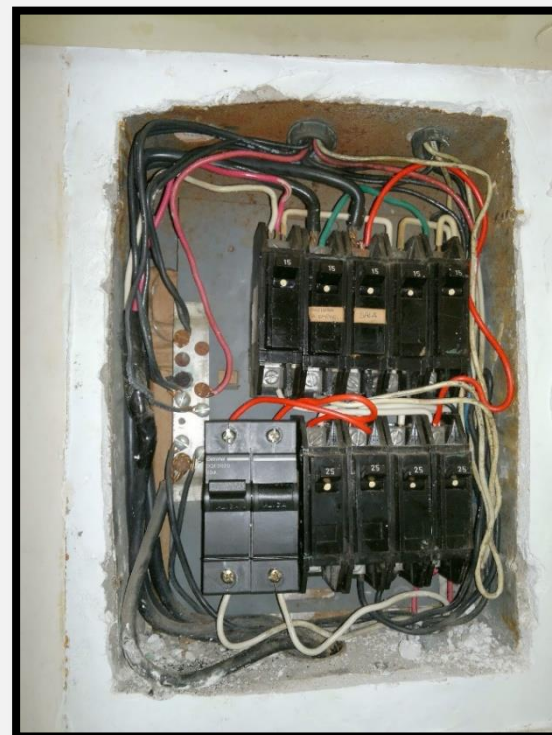

Cod 03: Mal estado



Pregunta 401 (16) – Columna 4: Sistema de puesta a tierra

| N° | (1) N° de Edifi- ca- ción |
|----|--|
| 1 | E01 |
| 2 | E02 |
| 3 | E03 |
| 4 | E04 |
| 5 | E05 |
| 6 | E06 |
| 7 | E07 |
| 8 | E08 |



| (16) Instalaciones eléctricas | | | | | | | |
|--|----------------|--|---|--|--------------------------------------|--|--|
| (1) Tipo de instalación del cableado | (2) Tablero | | (3) Gabinete protección de circuitos | | (4) Sistema de puesta a tierra | | |
| | Cantidad | Estado de conser- vación | Cantidad | Estado de conser- vación | Cantidad | Estado de conser- vación | Último año de manteni- miento |
| Ver tabla "07" de la página anterior | | Ver tabla "04" de la página anterior | | Ver tabla "04" de la página anterior | | Ver tabla "04" de la página anterior | |
| | | | | | | 01 | |
| | | | | | | 02 | |
| | | | | | | 03 | |
| | | | | | | 04 | |
| | | | | | | | |
| | | | | | | | |
| | | | | | | | |
| | | | | | | | |

| TABLA 04 (Numeral 10, 11, 16, 17 y 18) CÓDIGOS DE ESTADO DE CONSERVACIÓN | |
|---|----------------|
| Cod. | Descripción |
| 01 | BUEN ESTADO |
| 02 | REGULAR ESTADO |
| 03 | MAL ESTADO |
| 04 | NO APLICA |

Pregunta 401 (16) – Columna 4: Sistema de puesta a tierra

Ejemplo de estado de conservación del sistema de puesta a tierra

Cod 01: Buen estado



Cod 02: Regular estado

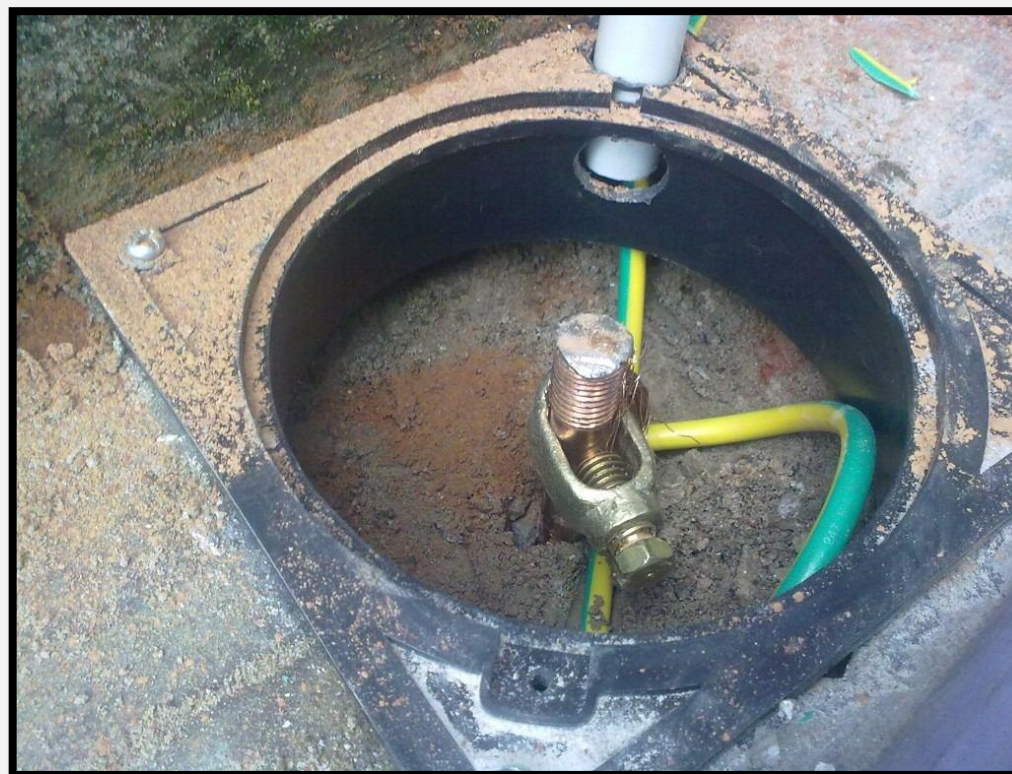

Cod 03: Mal estado

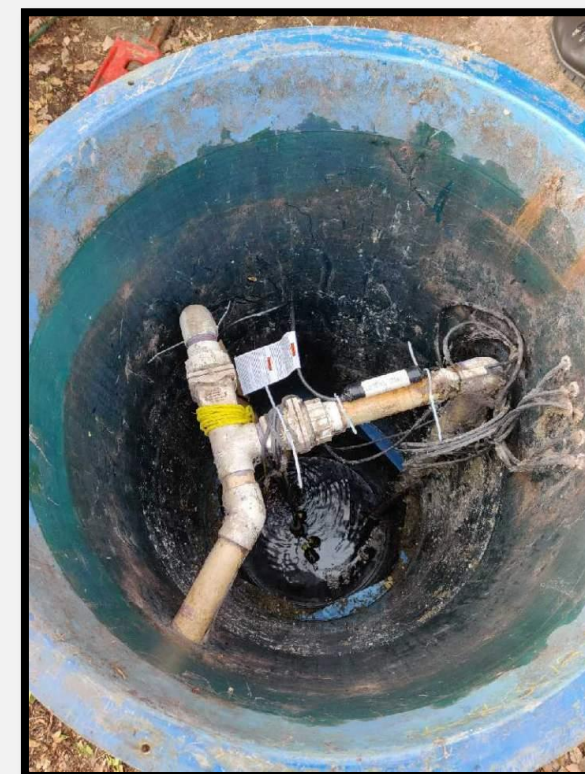

Pregunta 401 (17) – Columna 1: Canaletas de Lluvias

| | |
|----|--------------------------|
| N° | (1) N° de Edificación |
| 1 | E01 |
| 2 | E02 |
| 3 | E03 |
| 4 | E04 |
| 5 | E05 |
| 6 | E06 |
| 7 | E07 |
| 8 | E08 |



| | |
|--|--|
| (17) Instalaciones sanitarias (techos) | |
| Estado de conservación | |
| (1) Sistema de captación de agua de lluvias (canaletas) | (2) Sistema de evacuación de agua de lluvias (tuberías) |
| Ver tabla "04" de la página | |
| 01 | |
| 02 | |
| 03 | |
| 04 | |
| | |
| | |
| | |
| | |

| TABLA 04 (Numeral 10, 11, 16, 17 y 18) CÓDIGOS DE ESTADO DE CONSERVACIÓN | |
|---|----------------|
| Cod. | Descripción |
| 01 | BUEN ESTADO |
| 02 | REGULAR ESTADO |
| 03 | MAL ESTADO |
| 04 | NO APLICA |

Pregunta 401 (17) – Columna 1: Canaletas de Lluvias

Ejemplo del estado de conservación de canaletas de lluvias

Cod 01: Buen estado



Cod 02: Regular estado



Cod 03: Mal estado



Pregunta 401 (17) – Columna 2: Tuberías de Lluvias

| N° (1) N° de Edificación | | (17) Instalaciones sanitarias (techos) | |
|-----------------------------|-----|--|--|
| | | Estado de conservación | |
| | | (1) Sistema de captación de agua de lluvias (canaletas) | (2) Sistema de evacuación de agua de lluvias (tuberías) |
| 1 | E01 | Ver tabla "04" de la página | |
| 2 | E02 | | 01 |
| 3 | E03 | | 02 |
| 4 | E04 | | 03 |
| 5 | E05 | | 04 |
| 6 | E06 | | |
| 7 | E07 | | |
| 8 | E08 | | |



| TABLA 04 (Numeral 10, 11, 16, 17 y 18) CÓDIGOS DE ESTADO DE CONSERVACIÓN | |
|--|----------------|
| Cod. | Descripción |
| 01 | BUEN ESTADO |
| 02 | REGULAR ESTADO |
| 03 | MAL ESTADO |
| 04 | NO APLICA |

Pregunta 401 (17) – Columna 2: Tuberías de Lluvias

Ejemplo del estado de conservación de tuberías de lluvias

Cod 01: Buen estado



Cod 02: Regular estado

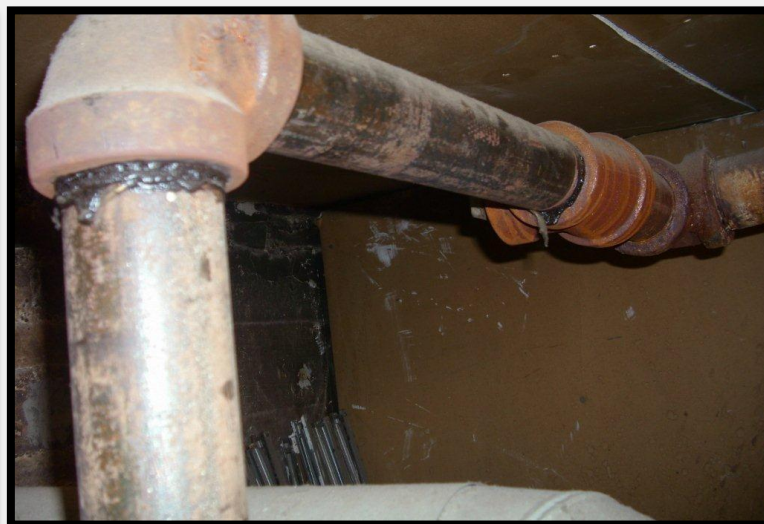

Cod 03: Mal estado





PAUSA

Espacio de comentarios y preguntas.

(10 minutos)

2.6 Sección 500: Características de las aulas

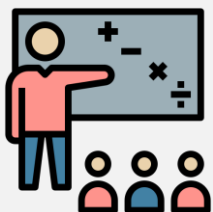

Sección 500

Características de las aulas o espacios acondicionados como aulas en el local educativo

Pregunta 501

Número de aulas o espacios acondicionados como aula en el local educativo

Pregunta 501.3

El ambiente ¿se encuentra en uso?

Pregunta 501.4

Niveles educativos de la Educación Básica/ETP y/o Carreras/Programas de la Educación Superior que usan el ambiente

Pregunta 501

Ejemplo sobre el correcto llenado entre el número de estudiantes y el área techada total

| Código local | Área Techada (m ²) | Matrícula |
|--------------|--------------------------------|-----------|
| 501402 | 100 | 150 |
| 001715 | 1500 | 125 |



En el local educativo 501402, la proporción entre el **área techada** y **estudiantes** es 0.6 m² por estudiante.

Por tanto, se está ante una posible **alerta de inconsistencia** en la información.



En el local educativo 001715 la proporción entre el **área techada** y **estudiantes** es 12 m² por estudiante.

Por tanto, se está ante una **información consistente**.

2.7 Sección 700: Características de espacios usados como servicios higiénicos

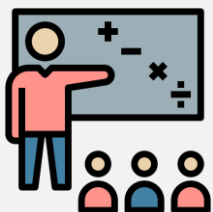

Sección 700

Características de espacios usados como servicios higiénicos en el local educativo

Pregunta 701

Cantidad de espacios usados como servicios higiénicos

Pregunta 701 (5)

Características de los servicios higiénicos para una persona con silla de ruedas

Pregunta 701 numeral 5

Ejemplo sobre la pregunta del apartado (1): ¿La puerta de acceso tiene un ancho libre mínimo de 1.00m?

La puerta de acceso debe tener **un ancho mínimo de 1 metro.**

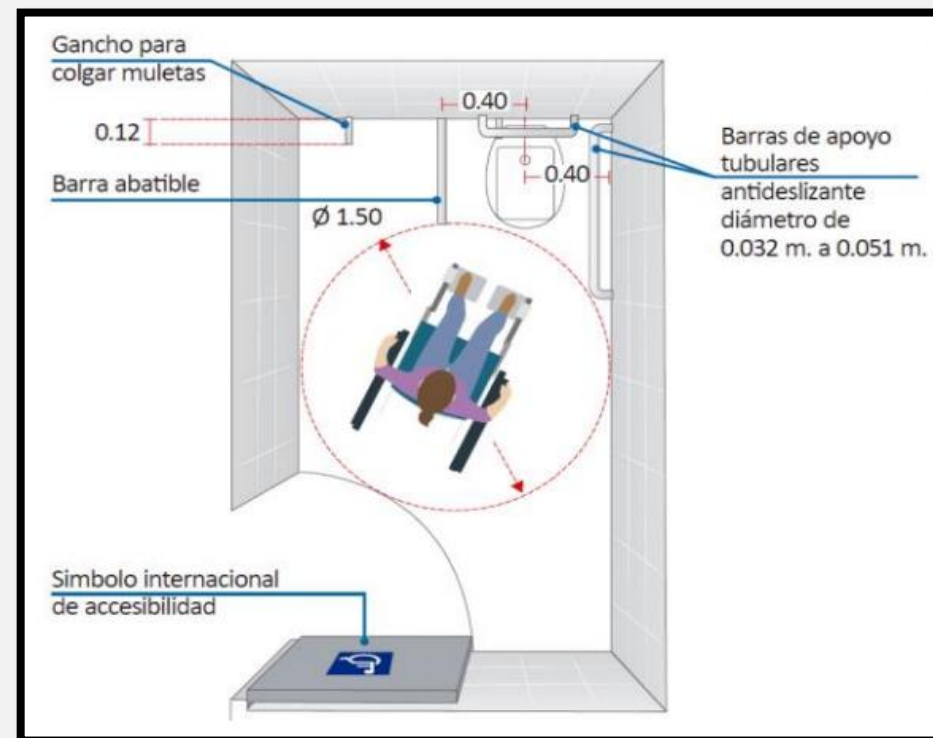
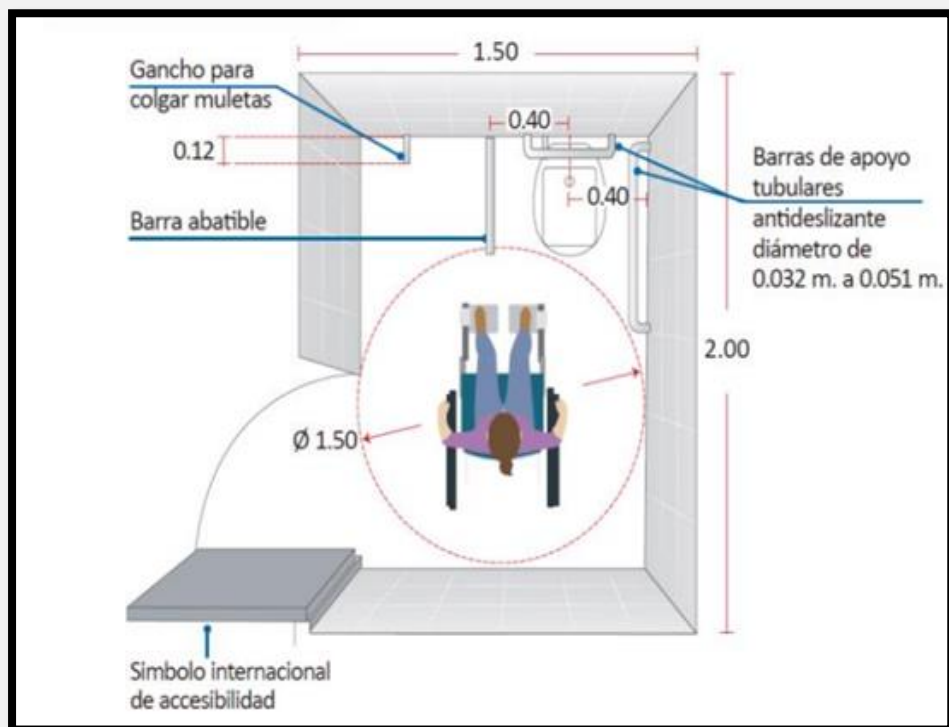

Pregunta 701 numeral 5

Ejemplo sobre la pregunta del apartado (2): ¿El cubículo del inodoro tiene un área con diámetro de 1.50 m. para el giro de una silla de ruedas en 360°?

Primera situación

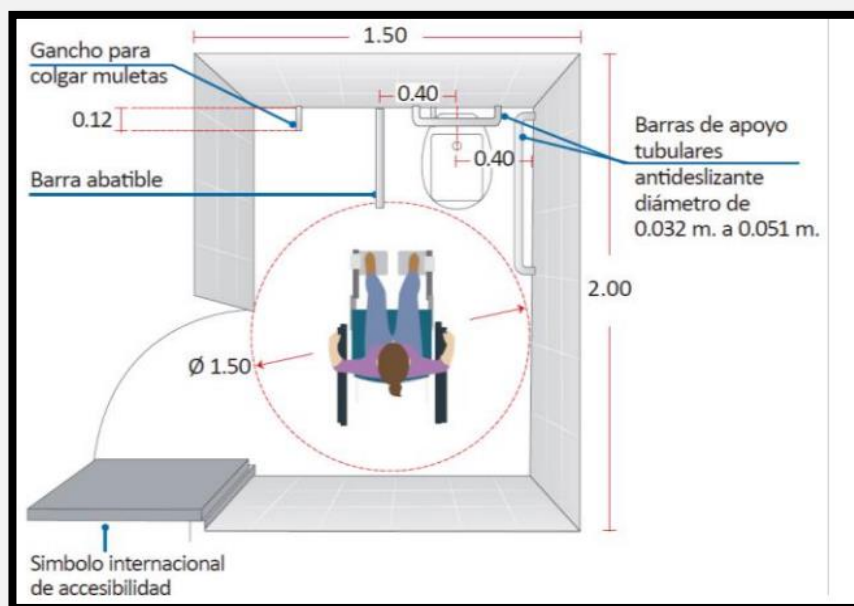

Segunda situación

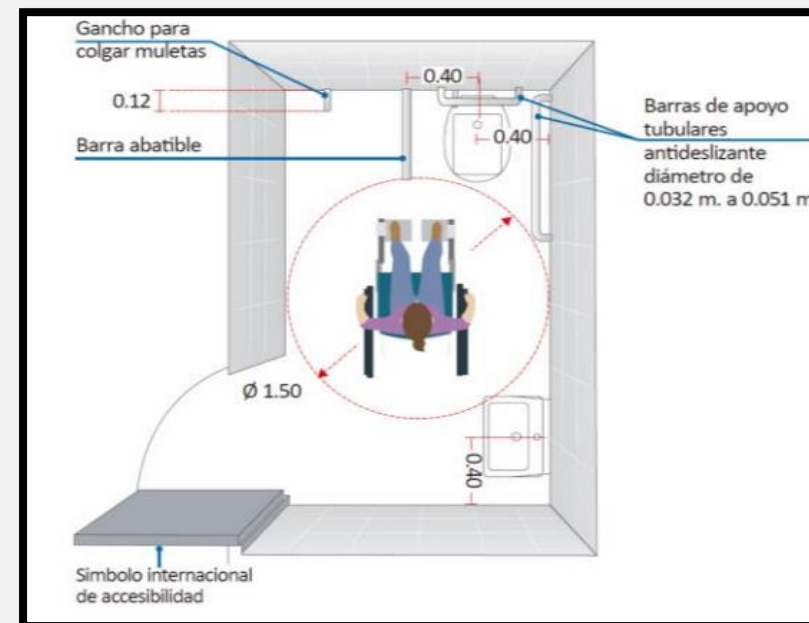

Pregunta 701 numeral 5

Ejemplo sobre la pregunta del apartado (3): ¿Existe un espacio libre de 0.75 m. x 1.20 m. al frente de cada aparato sanitario para una persona en silla de ruedas?

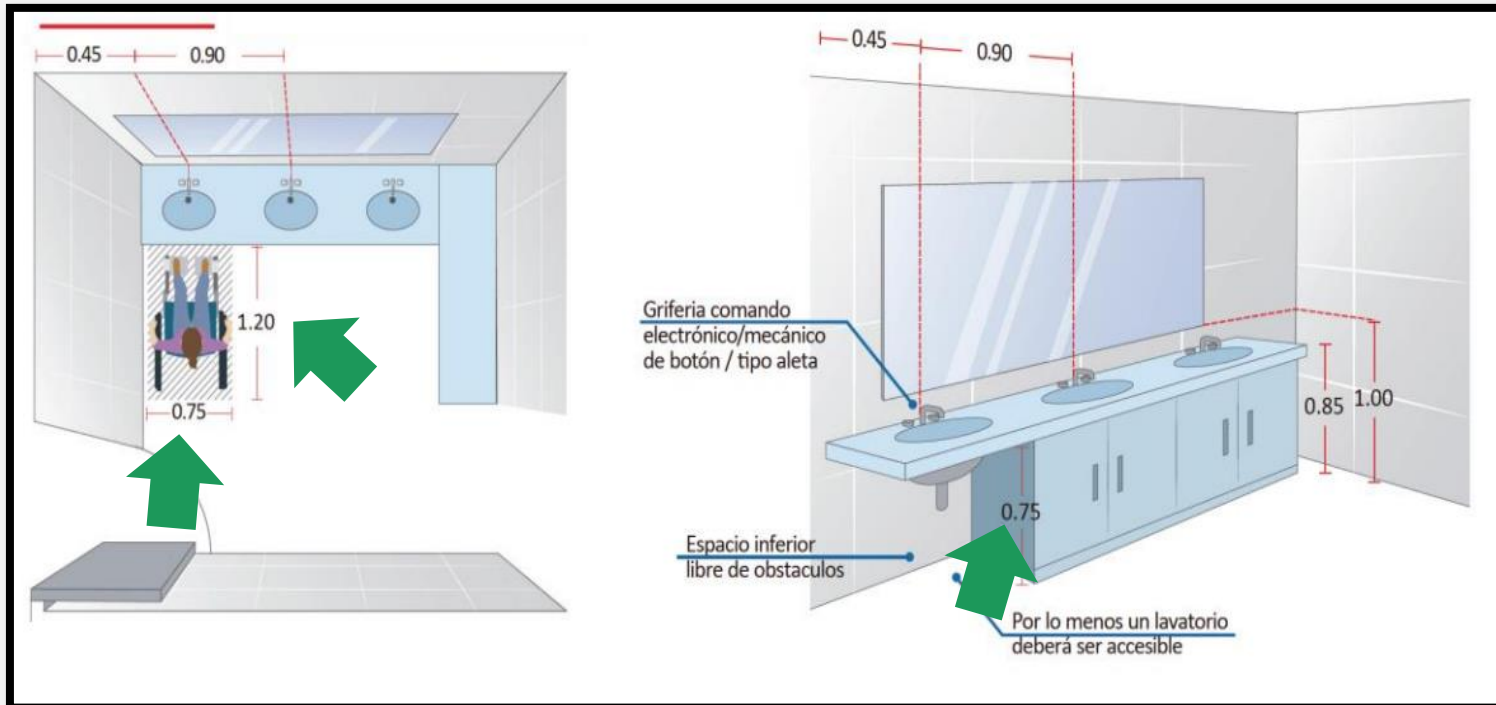

Pregunta 701 numeral 5

Ejemplo sobre la pregunta del apartado (4): ¿El cubículo para el inodoro mide, como mínimo, 1.50 m. x 2.00 m.?

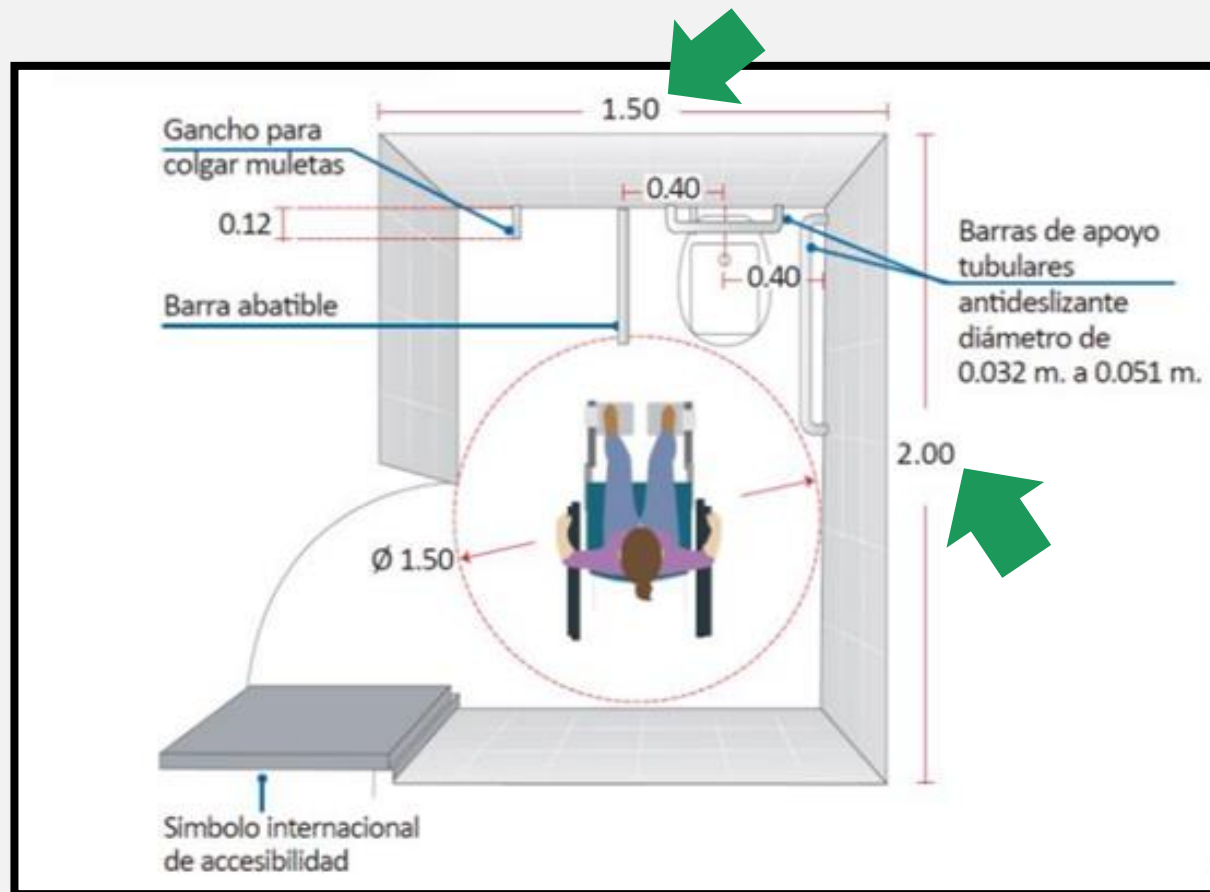

Pregunta 701 numeral 5

Ejemplo sobre la pregunta del apartado (5): ¿La ubicación de los aparatos sanitarios respeta el espacio del diámetro de giro de 1.50 m. sin incluir el radio de giro de la puerta?

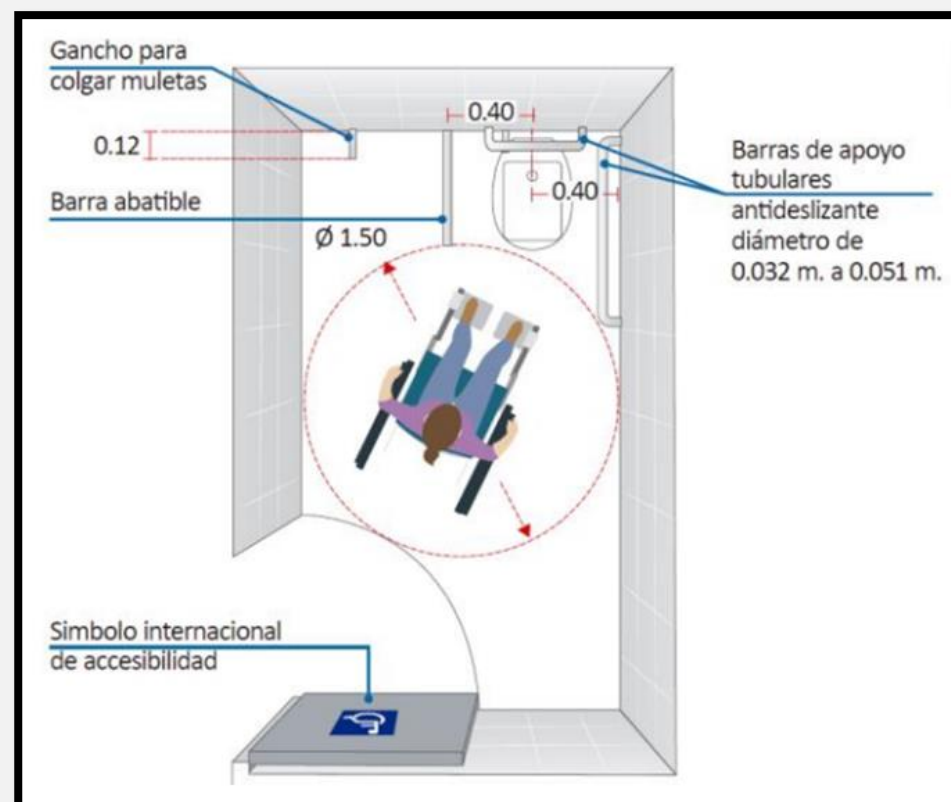

Pregunta 701 numeral 5

Ejemplo sobre la pregunta del apartado (6): ¿Cuentan con barras de apoyo?

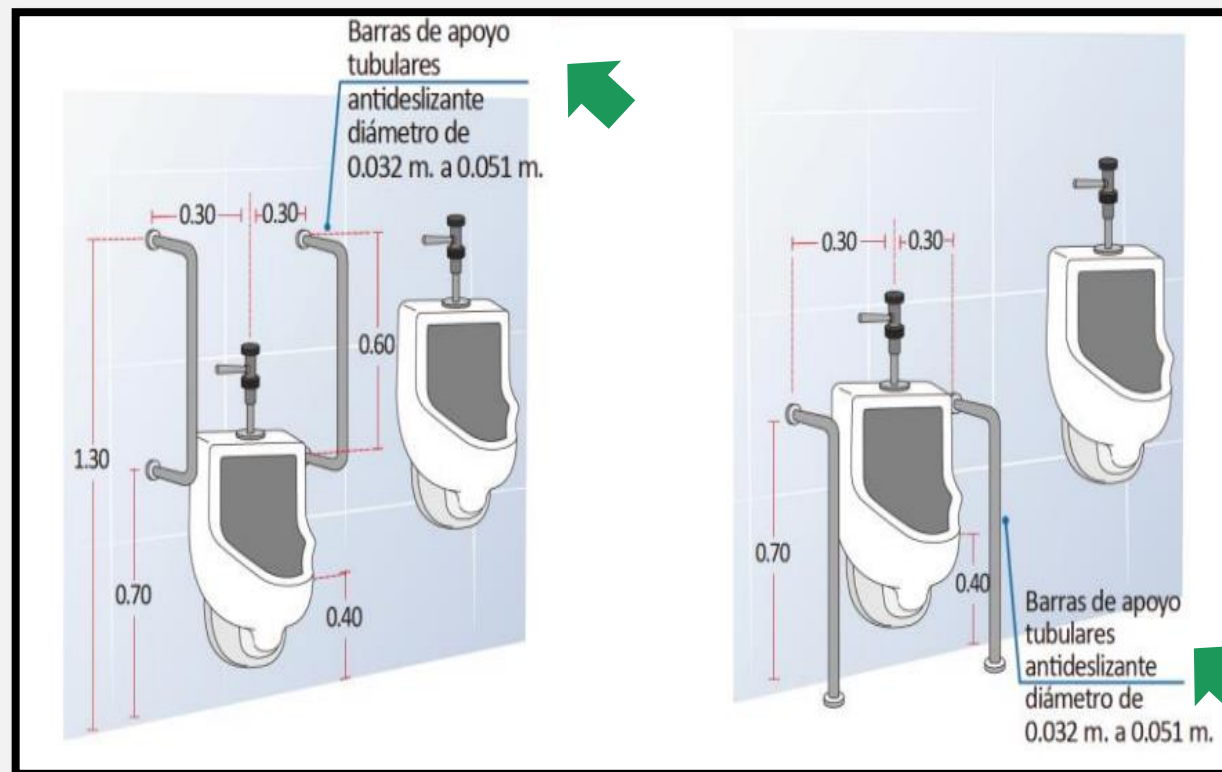
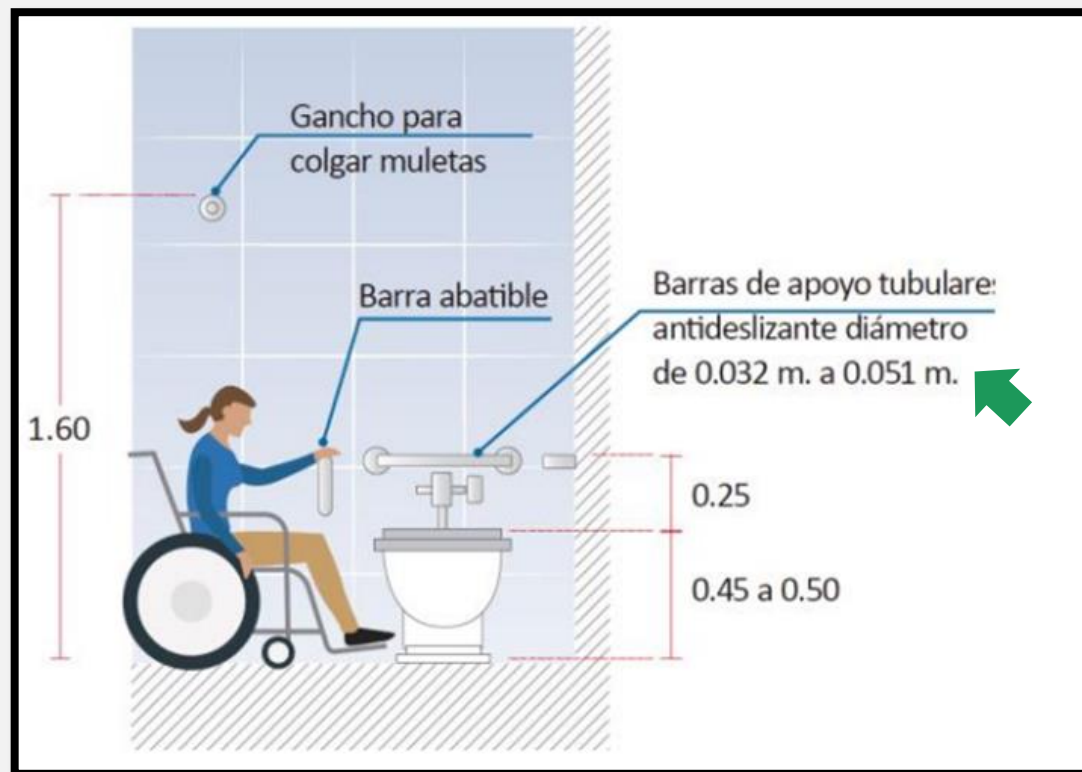



PAUSA

Espacio de comentarios y preguntas.

(10 minutos)



PERÚ

Ministerio
de Educación



3 Herramientas de la DIPLAN

3.1 Herramientas para el llenado de la FUIE 2023

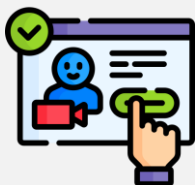

Videos explicativos

Adecuado llenado de las **secciones más relevantes** de la FUIE 2023.

Enlace:

<https://bit.ly/Videos-FUIE2023>



Material de Unidad Estadística

- Manual FUIE –Cédula 11
- Cédula 11 Local Educativo 2023

Enlace:

<https://bit.ly/AT-MACROREGION-ORIEN>

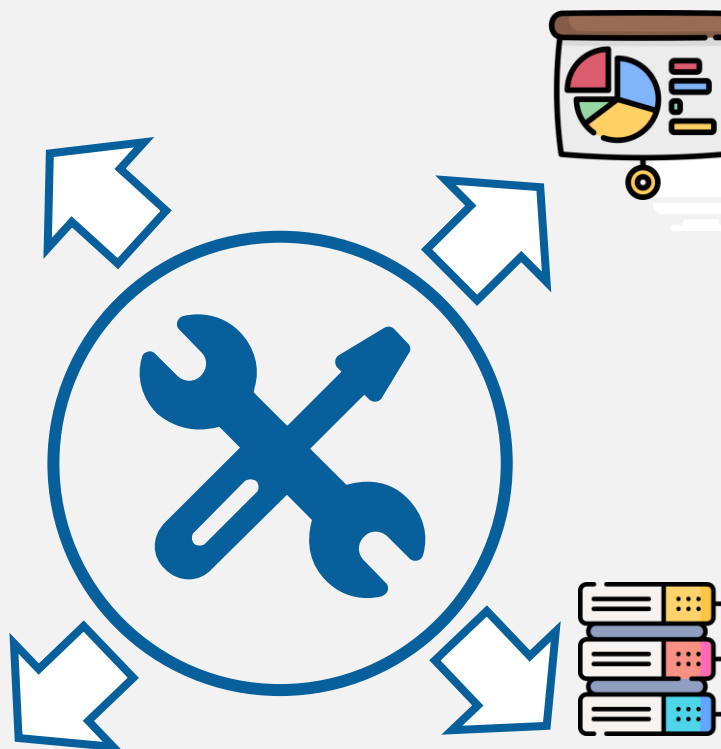

Presentación

Presentación en formato PPT de la AT-Recojo de Información.

Enlace:

<https://bit.ly/AT-MACROREGION-ORIEN>



Listados de LL. EE.

- BBDD LL. EE. sin información o información desactualizada
- BBDD LL. EE. con información por revisar

Enlace:

<https://bit.ly/AT-MACROREGION-ORIEN>



¿Dónde puedo revisar más información?



Video 00: Introducción

Video 01: Capítulo 100 de la FUIE 2023.

Video 02: Capítulo 200 de la FUIE 2023.

Video 03: Capítulo 300 de la FUIE 2023.

Video 04: Capítulo 400 de la FUIE 2023 – Parte 1.

Video 05: Capítulo 400 de la FUIE 2023 – Parte 2.

Video 06: Capítulo 500 de la FUIE 2023.

Link: <https://bit.ly/Videos-FUIE2023>

Accede aquí con tu app

¿Con quién me comunico?

Dirección de Infraestructura Educativa (DIGEIE)
Dirección de Planificación de Inversiones (DIPLAN)

Celulares: (511) 989 184 043 – (511) 944 247 057
(511) 989 184 078

Correo: diplan1@minedu.gob.pe

diplan7@minedu.gob.pe

diplan13@minedu.gob.pe

Dirección: Jr. Carabaya N.º 650, Cercado de Lima



PERÚ

Ministerio
de Educación



GRACIAS
