



PERÚ

Ministerio  
de Educación



# ASISTENCIA TÉCNICA PARA EL RECOJO DE INFORMACIÓN DEL ESTADO DE LA INFRAESTRUCTURA EDUCATIVA EXISTENTE MEDIANTE EL ADECUADO LLENADO DE LA FICHA UNIFICADA DE INFRAESTRUCTURA EDUCATIVA (FUIE) 2023

---

Dirección General de Infraestructura Educativa – DIGEIE  
Dirección de Planificación de Inversiones – DIPLAN

2023

**1**

**Importancia del llenado  
de la FUIE**

**2**

**Contenido relevante de la  
FUIE 2023**

**3**

**Herramientas de la  
DIPLAN**



PERÚ

Ministerio  
de Educación



# 1 Importancia del llenado de la FUIE



# 1.1 Plan Nacional de Infraestructura Educativa (PNIE) al 2025



El objetivo del PNIE es contribuir a la satisfacción del servicio educativo, mejorando la condición, capacidad, gestión, sostenibilidad de la infraestructura educativa pública para avanzar hacia una educación de calidad para todos.



**Objetivo Estratégico N° 1**

Asegurar condiciones básicas de **seguridad y funcionalidad** en la infraestructura educativa existente.



**Objetivo Estratégico N° 2**

Ampliar la **capacidad** de la infraestructura educativa para atender la demanda aún no cubierta y la proyectada.



**Objetivo Estratégico N° 3**

Fortalecer la **gestión de la infraestructura educativa** en todos sus niveles.



**Objetivo Estratégico N° 4**

Garantizar la **sostenibilidad** de la infraestructura educativa.



## 1.2 Criterios de priorización

01

### Riesgo



Busca maximizar el número de estudiantes protegidos ante riesgos por fenómenos naturales.

02

### Eficiencia



Prioriza LL. EE. con necesidad de intervención para la mayor cantidad de estudiantes posible con la menor inversión posible.

03

### Equidad

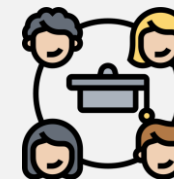

Prioriza a los locales educativos que contribuyan a la inclusión de la población vulnerable.



**Diagnóstico de priorización de Locales Educativos para proyectos de inversión** (en orden de mayor a menor)

# 1.3 Diagnóstico de la infraestructura educativa pública existente – Macrorregión centro

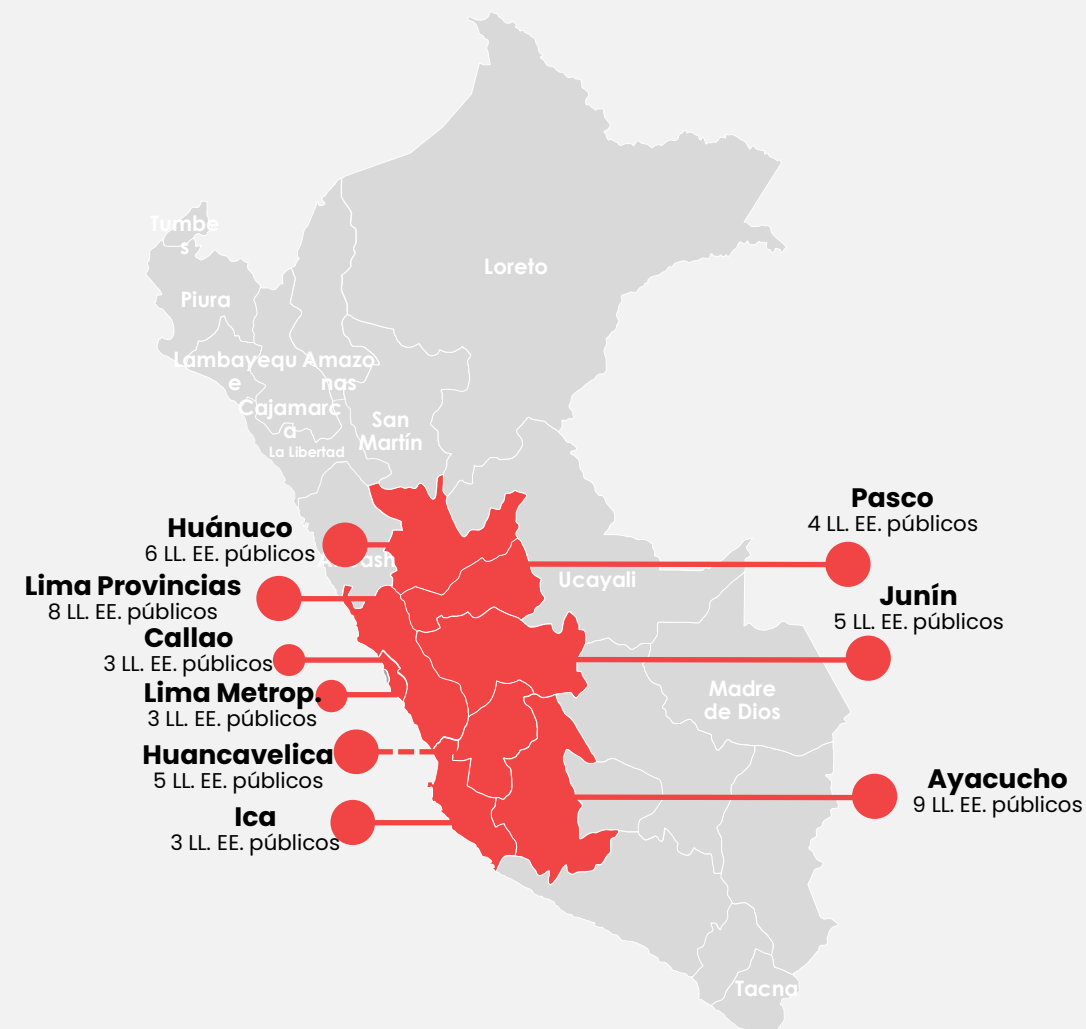
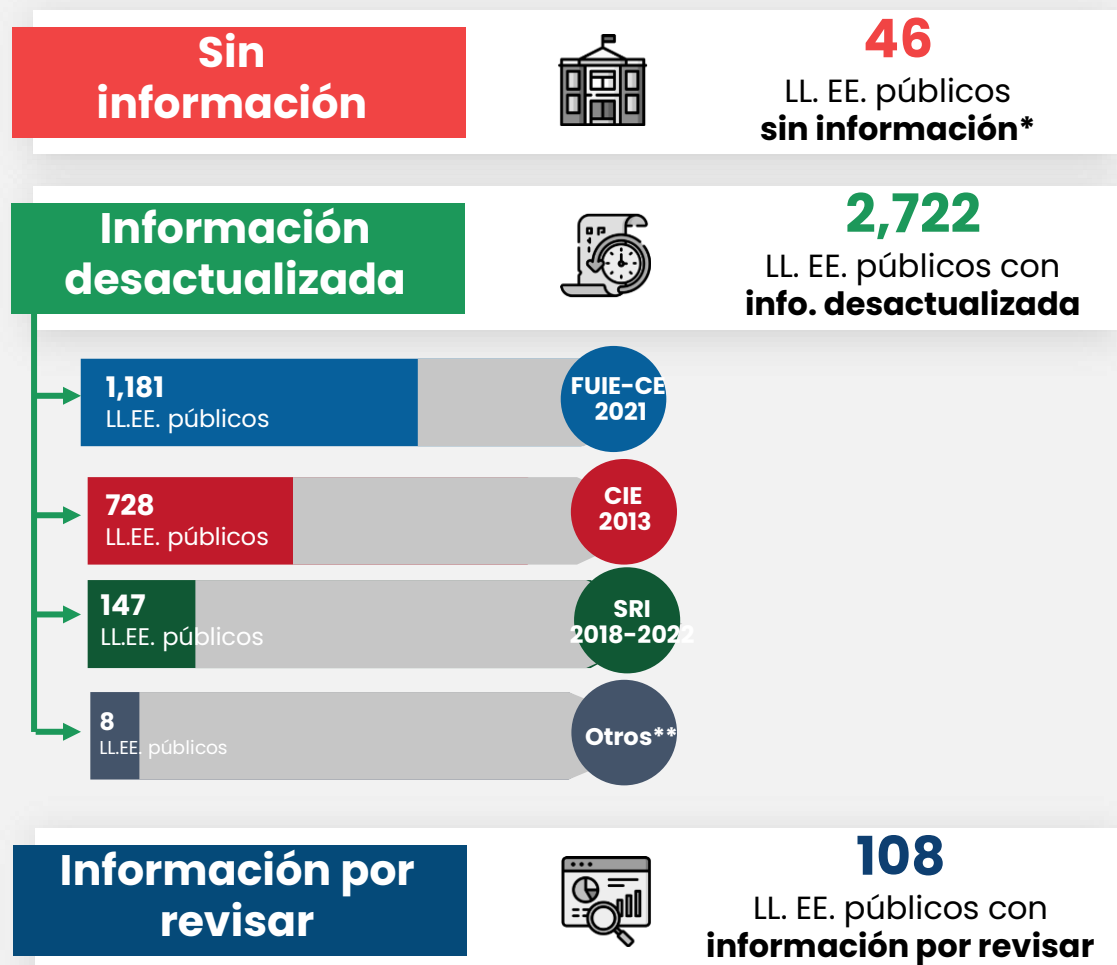

\*Considera LL. EE. sin información, sin matrícula.  
 \*\*Incluye DRELM 2018, UGEL 2017 – Etapa 1, DIPLAN 2016  
 Actualizado al 21 de diciembre de 2022.

**Nota:** Se considera LL. EE. con información por revisar aquellos que presentan una posible inconsistencia en la información proporcionada sobre el estado de la infraestructura educativa y solo se tiene una única fuente de información.

# 1.4 Indicador de compromiso de desempeño



**Indicador 5.2:** Porcentaje de locales educativos que completan **adecuadamente** la Ficha Unificada de Infraestructura Educativa (FUIE) del Censo Educativo 2023.



## Cronograma

**Reportes intermedios**   **Reporte final**

- 1°. Junio 2023
- 2°. Agosto 2023
- 3°. Setiembre 2023

**Octubre  
2023**



## Asistencias Técnicas de UFD

**Mayo 2023**

DOM	LUN	MAR	MIE	JUE	VIE	SAB
	01	02	03	04	05	06
07	08	09	10	11	12	13
14	15	16	17	18	19	20
21	<u>22</u>	<u>23</u>	<u>24</u>	<u>25</u>	26	27
28	29	30	31			



## Canal de atención

La DIPLAN – DIGEIE ha implementado **grupos de "WhatsApp"** por cada región, con el objetivo de facilitarles información sobre las Asistencias Técnicas.

 **+51 944 247 057**

 **+51 989 184 078**

**Link**

[Compromisos de Desempeño - CdD | Minedu](#)





# PAUSA

## Espacio de comentarios y preguntas.

(10 minutos)



PERÚ

Ministerio  
de Educación



# 2 Contenido relevante de la FUIE 2023

## 2.1 Sección 100: Características del local educativo



### Sección 100

### Características del local educativo

**Pregunta 105**

Área total del terreno

**Pregunta 106**

Área techada total

**Pregunta 106.1**

Área techada por terreno, edificación y piso

**Pregunta 107**

Levantamiento topográfico

**Pregunta 108.1**

Condición de tenencia del terreno

**Pregunta 109**

Topografía del terreno

**Pregunta 114**

Tramos del perímetro del terreno



# Pregunta 105: Área total del terreno

## Ejemplo del área total del terreno

Terreno 1 (Parte 1): 4 200.00 m<sup>2</sup>

+

Terreno 2 (Parte 2): 3 725.50 m<sup>2</sup>

**Área total del terreno:** 7 925.50 m<sup>2</sup>

Para la pregunta 105, se debe registrar la suma o área total del **terreno**:

105. ÁREA TOTAL DEL TERRENO:

Enteros

**7 925**

Desde 20 hasta 50,000

Decimales

**50**

m<sup>2</sup>

Desde 0 hasta 99



# Pregunta 106.1: Área techada por terreno, edificación y piso

## Ejemplo del área techada de edificaciones



**Edificación 3:**  
Piso 1: 100.50

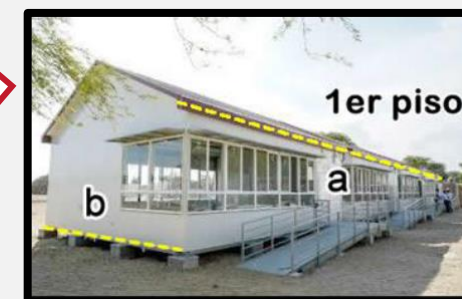
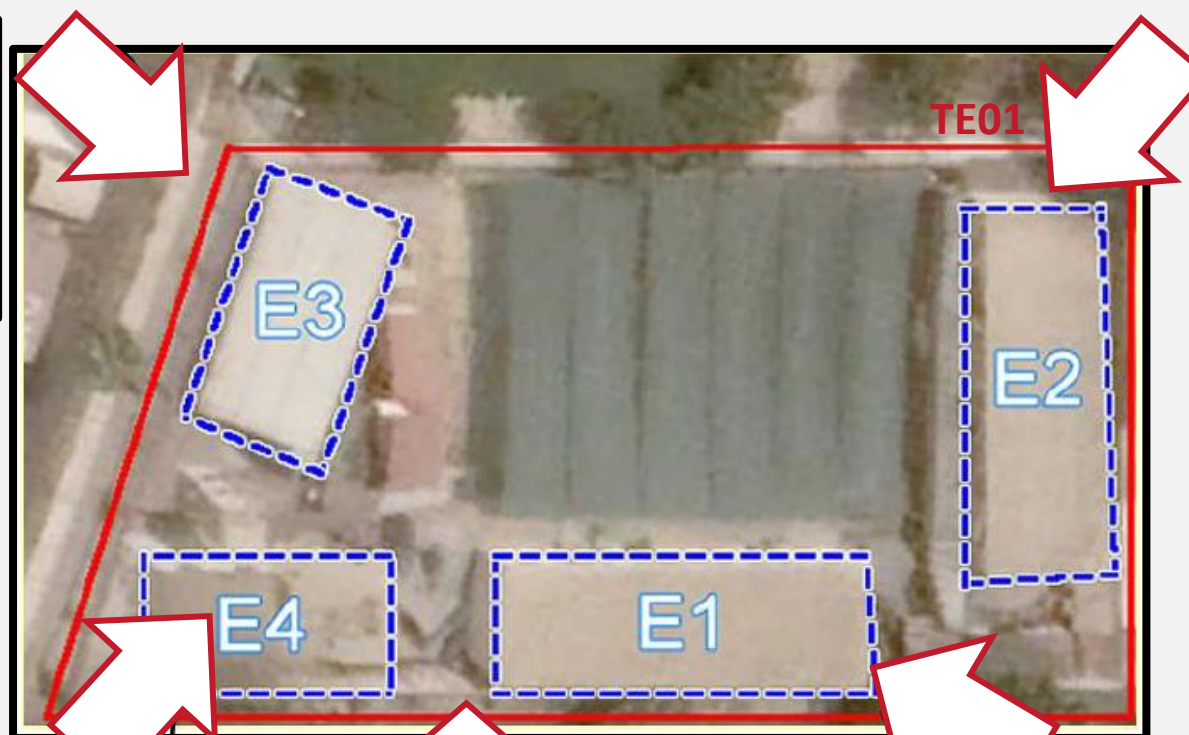

**Edificación 2:**  
Piso 1: 125.80

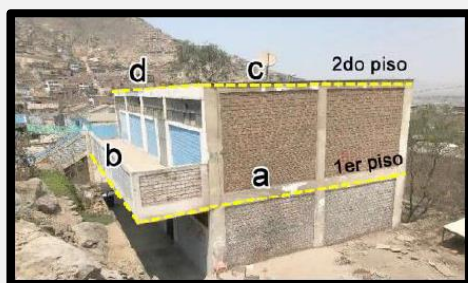

**Edificación 4:**  
Piso 1: 140.20  
Piso 2: 135.20

INGRESO

**Edificación 1:**  
Piso 1: 130.20  
Piso 2: 130.20



# Pregunta 106.1: Área techada por terreno, edificación y piso

## Ejemplo del área techada de edificaciones

La información del área techada de cada piso de las edificaciones se debe registrar en la pregunta 106.1:

**106.1. ÁREA TECHADA POR TERRENO, EDIFICACIÓN Y PISO:**

TERRENO 1/	EDIFICACIÓN 2/	N° PISO 3/	Area techada (m <sup>2</sup> )	
			Enteros	Decimales
<b>TE01</b>	<b>E01</b>	<b>1</b>	<b>130</b>	<b>20</b>
<b>TE01</b>	<b>E01</b>	<b>2</b>	<b>130</b>	<b>20</b>
<b>TE01</b>	<b>E02</b>	<b>1</b>	<b>125</b>	<b>80</b>
<b>TE01</b>	<b>E03</b>	<b>1</b>	<b>100</b>	<b>50</b>
<b>TE01</b>	<b>E04</b>	<b>1</b>	<b>140</b>	<b>20</b>
<b>TE01</b>	<b>E04</b>	<b>2</b>	<b>135</b>	<b>20</b>



## Pregunta 106: Área techada total

### Ejemplo del área techada total

En la pregunta 106 se reporta la suma del área **techada** de todas las edificaciones del local educativo:

106. ÁREA TECHADA TOTAL:	Enteros	Decimales
	<b>762</b> Desde 20 hasta 50,000	<b>10</b> m <sup>2</sup> Desde 0 hasta 99

 El **área techada total** deber ser un número positivo en el intervalo de 20 y 50 000. Además, si solo son cifras enteras, debe registrar "00" en el casillero de decimales. Los decimales solo pueden ser de 2 dígitos.

# Pregunta 109: Topografía predominante del terreno

## 109. TOPOGRAFÍA PREDOMINANTE DEL TERRENO

Marque con un aspa "X" una sola alternativa, según la pendiente indicada en el estudio de levantamiento topográfico o la inspección visual?

- 1. Llano (Pendiente 0-8%)
- 2. Inclinado (Pendiente 9-25%)
- 3. Muy inclinado o desnivelado (Pendiente 26-50%)
- 4. Accidentado, irregular o quebrada (Pendiente 51% a más)

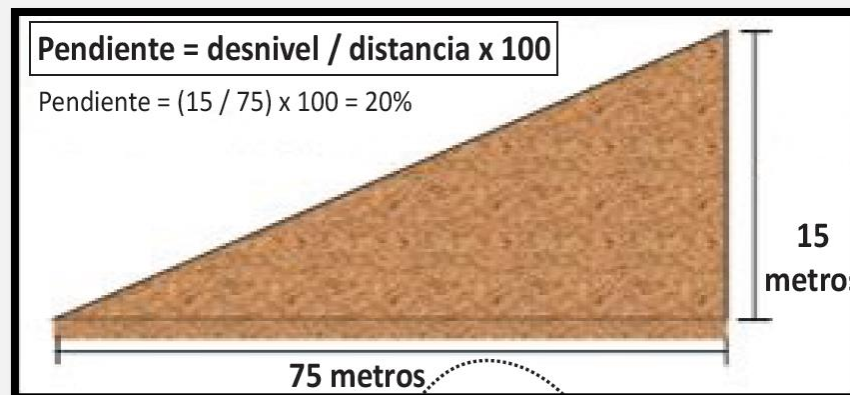
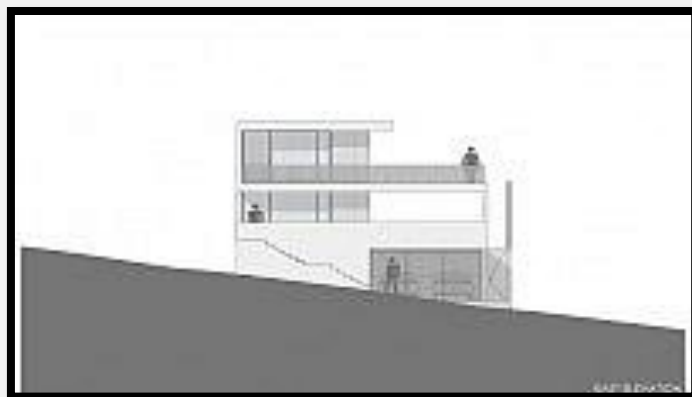

Esta pregunta se responde según el estudio topográfico o por observación directa en cuanto al nivel de inclinación o pendiente.

# Pregunta 109: Topografía predominante del terreno

Llano

Inclinado





## Pregunta 109: Topografía predominante del terreno

Muy inclinado o  
desnivelado



Accidentado, irregular o  
quebrada



## Pregunta 114: Tramos del perímetro del terreno

Se puede dar el caso en que el número de lados del cerco perimétrico y del perímetro del terreno sean diferentes.

En la imagen podemos apreciar que:

El **perímetro del terreno** tiene solo 4 lados.

Mientras que:

El **cerco perimétrico** tiene 5 lados.

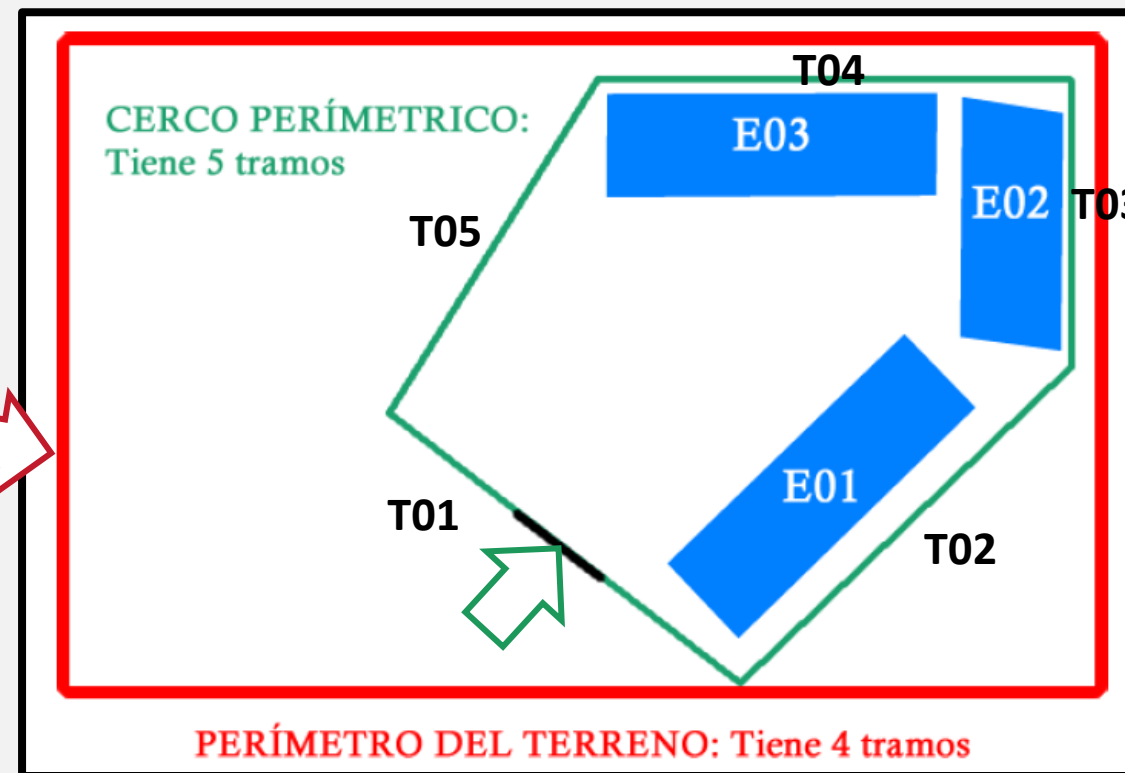



## 2.2 Sección 200: Servicios básicos en el centro poblado y en local educativo



### Sección 200

### Servicios básicos en el centro poblado y en local educativo

#### Pregunta 201

Servicios en el centro poblado

#### Pregunta 202

Procedencia de abastecimiento de agua

#### Pregunta 203

El local educativo ¿Cuenta con el servicio de agua potable todos los días de la semana?

#### Pregunta 204

Horario que tiene el servicio de agua potable

#### Pregunta 206

Tipo de conexión de desagüe

#### Pregunta 207

Procedencia de energía eléctrica

#### Pregunta 222

El local educativo ¿Cuenta con servicio de internet?

# Pregunta 201: Servicios en el centro poblado

## Ejemplo de llenado de los servicios en el centro poblado

201. SERVICIOS EN EL CENTRO PROBLADO

	Si	No		Si	No		Si	No
1. Energía eléctrica -----	<input checked="" type="checkbox"/>	<input type="checkbox"/>	5. Posta médica o centro de salud -----	<input type="checkbox"/>	<input checked="" type="checkbox"/>	9. Cabina de internet -----	<input checked="" type="checkbox"/>	<input type="checkbox"/>
2. Agua potable -----	<input checked="" type="checkbox"/>	<input type="checkbox"/>	6. Comedores populares -----	<input checked="" type="checkbox"/>	<input type="checkbox"/>	10. Comisaría -----	<input checked="" type="checkbox"/>	<input type="checkbox"/>
3. Desagüe -----	<input checked="" type="checkbox"/>	<input type="checkbox"/>	7. Agencia bancaria -----	<input type="checkbox"/>	<input checked="" type="checkbox"/>	11. Servicio de gas -----	<input type="checkbox"/>	<input checked="" type="checkbox"/>
4. Internet -----	<input type="checkbox"/>	<input checked="" type="checkbox"/>	8. Biblioteca municipal o comunal -----	<input checked="" type="checkbox"/>	<input type="checkbox"/>	12. Teléfono comunal -----	<input checked="" type="checkbox"/>	<input type="checkbox"/>

Número de teléfono

# Pregunta 202: Procedencia de abastecimiento de agua

Ejemplo de llenado de la de procedencia abastecimiento de agua

202. PROCEDENCIA DEL ABASTECIMIENTO DE AGUA

(Marque con una "X" solo un tipo de abastecimiento predominante; y seleccione el(los) terreno(s) que corresponda)

Procedencia de abastecimiento de agua	Tipo de abastecimiento "predominante"	Registre por cada terreno (Solo si tiene más de 1 terreno)			
		Terreno N° 01	Terreno N° 02	Terreno N° 03	Terreno N° 04
1. Red pública (agua potable)	<input checked="" type="checkbox"/>	<input type="checkbox"/>	<input type="checkbox"/>	<input checked="" type="checkbox"/>	<input checked="" type="checkbox"/>
2. Pilón de uso público (agua potable)	<input type="checkbox"/>	<input type="checkbox"/>	<input type="checkbox"/>	<input type="checkbox"/>	
3. Camión cisterna u otro similar	<input type="checkbox"/>	<input type="checkbox"/>	<input type="checkbox"/>	<input type="checkbox"/>	
4. Pozo	<input type="checkbox"/>	<input type="checkbox"/>	<input type="checkbox"/>	<input type="checkbox"/>	
5. Sistema de captación de agua de lluvia	<input type="checkbox"/>	<input type="checkbox"/>	<input type="checkbox"/>	<input type="checkbox"/>	
6. Río, acequia, manantial u otro	<input type="checkbox"/>	<input type="checkbox"/>	<input type="checkbox"/>	<input type="checkbox"/>	
7. Otro (Especifique)	<input type="checkbox"/>	<input type="checkbox"/>	<input type="checkbox"/>	<input type="checkbox"/>	
8. No tiene	<input type="checkbox"/>	<input checked="" type="checkbox"/>	<input type="checkbox"/>	<input type="checkbox"/>	

Pase a la preg. 206

	Empresa concesionaria / administradora del servicio	Número de suministro
1.		
2.		

# Pregunta 202: Tipos de abastecimiento de agua

## Ejemplos de los tipos de abastecimiento de agua

**Cod 01:** Red pública



**Cod 02:** Pilón de uso público



**Cod 03:** Camión cisterna





# Pregunta 202: Tipos de abastecimiento de agua

## Ejemplos de los tipos de abastecimiento de agua

**Cod 04:** Pozo



**Cod 05:** Sistema de captación de agua de lluvia



**Cod 06:** Río, acequia, manantial u otro

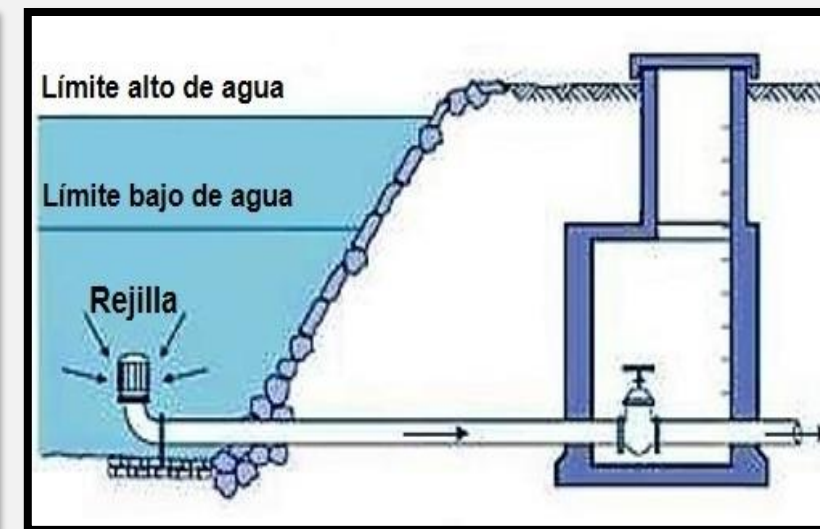



## Pregunta 203: Días en los que se cuenta con el servicio de agua potable

### Ejemplo de llenado de los días en los que se abastece el servicio de agua potable

203. EL LOCAL EDUCATIVO ¿CUENTA EL SERVICIO DE AGUA POTABLE TODOS LOS DÍAS DE LA SEMANA?

Sí  No

¿Días a la semana que tiene el servicio?:  
(Marque con una "X" una ó más alternativas)

Lu	Ma	Mi	Ju	Vi
<input checked="" type="checkbox"/>	<input type="checkbox"/>	<input checked="" type="checkbox"/>	<input type="checkbox"/>	<input checked="" type="checkbox"/>

# Pregunta 204: Horario de llenado del horario en el que se abastece el servicio de agua potable

## Ejemplo de llenado del horario en el que se abastece el servicio de agua potable

204. HORARIO QUE TIENE EL SERVICIO DE AGUA POTABLE

(Marque con una "X" sólo una alternativa y complete)

Todo el día: <input type="checkbox"/>	[	Mañana: <input checked="" type="checkbox"/>	→ Horario	Desde	Hasta
Sólo por algunas horas: <input checked="" type="checkbox"/>		→	Horario	Hrs    Min	Hrs    Min
Sólo durante el horario de clases: <input type="checkbox"/>		→	Horario	10 : 30	15 : 30
		→	Horario	:	:
		Tarde: <input type="checkbox"/>	→ Horario	:	:
		Noche: <input type="checkbox"/>	→ Horario	:	:

# Pregunta 206: Tipo de conexión de desagüe

## Ejemplo de llenado de tipo de conexión predominante de desagüe

206. TIPO DE CONEXIÓN DE DESAGÜE

(Marque con una "X" solo un tipo de conexión predominante; y seleccione el (los) terreno(s) que corresponda)

Tipo de conexión de desagüe	Tipo de conexión "predominante"	Registre por cada terreno (Solo si tiene más de 1 terreno)			
		Terreno N° 01	Terreno N° 02	Terreno N° 03	Terreno N° 04
1. Red pública	<input checked="" type="checkbox"/>	<input type="checkbox"/>	<input type="checkbox"/>	<input type="checkbox"/>	<input type="checkbox"/>
2. Río, acequia o canal	<input type="checkbox"/>	<input type="checkbox"/>	<input type="checkbox"/>	<input type="checkbox"/>	<input type="checkbox"/>
3. Tanque séptico	<input type="checkbox"/>	<input type="checkbox"/>	<input type="checkbox"/>	<input type="checkbox"/>	<input type="checkbox"/>
4. Biodigestor	<input type="checkbox"/>	<input type="checkbox"/>	<input type="checkbox"/>	<input type="checkbox"/>	<input type="checkbox"/>
5. Pozo sin tratamiento	<input type="checkbox"/>	<input type="checkbox"/>	<input type="checkbox"/>	<input type="checkbox"/>	<input type="checkbox"/>
6. Unidades Básicas de Saneamiento con compostera (U.B.S - C)	<input type="checkbox"/>	<input type="checkbox"/>	<input type="checkbox"/>	<input type="checkbox"/>	<input type="checkbox"/>
7. Otro _____ (Especifique)	<input type="checkbox"/>	<input type="checkbox"/>	<input type="checkbox"/>	<input type="checkbox"/>	<input type="checkbox"/>
8. No tiene	<input type="checkbox"/>	<input type="checkbox"/>	<input type="checkbox"/>	<input type="checkbox"/>	<input type="checkbox"/>

Pase a la preg. 207

Empresa concesionaria / administradora del servicio

\_\_\_\_\_

# Pregunta 206: Tipos de conexión de desagüe

## Ejemplos de tipos de conexión de desagüe

### Cod 01: Red pública



### Cod 02: Río, acequia o canal

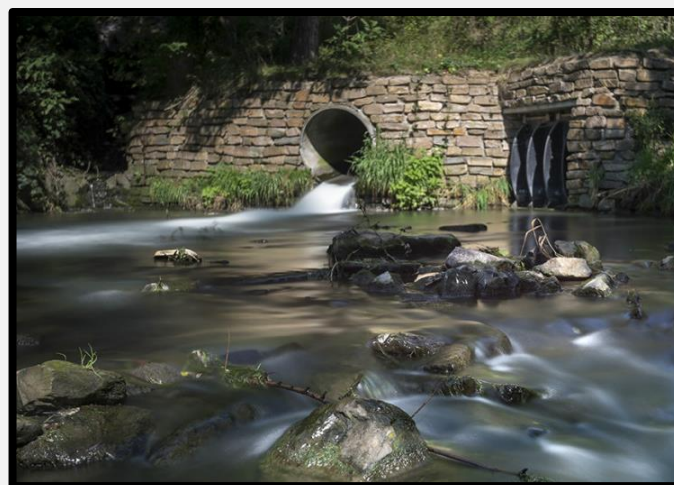

### Cod 03: Tanque séptico

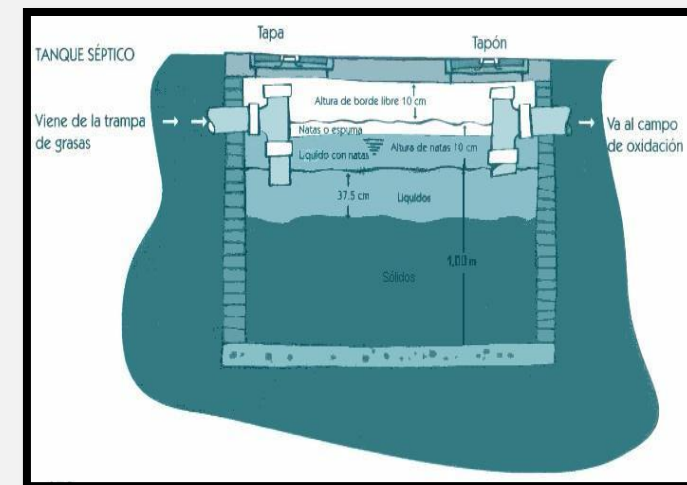



# Pregunta 206: Tipos de conexión de desagüe

## Ejemplos de tipos de conexión de desagüe

**Cod 04:** Biodigestor

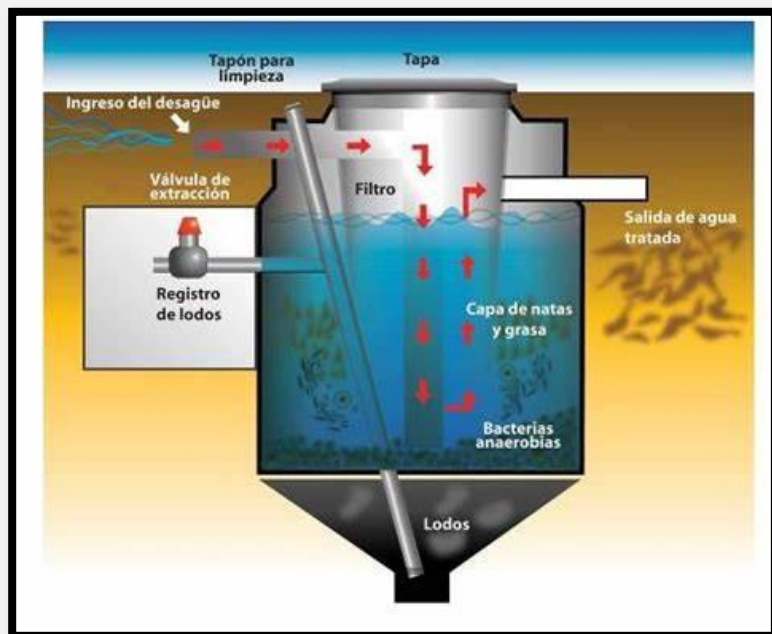

**Cod 05:** Pozo sin tratamiento



**Cod 06:** Unidades Básicas de Saneamiento con compostera





# Pregunta 207: Procedencia de energía eléctrica

**Ejemplo de llenado de tipo de procedencia de energía eléctrica**

207. PROCEDENCIA DE LA ENERGÍA ELÉCTRICA

(Marque con una "X" solo un tipo de abastecimiento predominante; y seleccione el (los) terreno(s) que corresponda)

Procedencia de abastecimiento de energía eléctrica	Tipo de abastecimiento "predominante"	Registre por cada terreno (Solo si tiene más de 1 terreno)			
		Terreno N° 01	Terreno N° 02	Terreno N° 03	Terreno N° 04
1. Red pública (De una empresa distribuidora de energía eléctrica)	<input checked="" type="checkbox"/>	<input type="checkbox"/>	<input type="checkbox"/>	<input type="checkbox"/>	<input type="checkbox"/>
2. Generador o motor de municipio	<input type="checkbox"/>	<input type="checkbox"/>	<input type="checkbox"/>	<input type="checkbox"/>	<input type="checkbox"/>
3. Generador o motor de la comunidad	<input type="checkbox"/>	<input type="checkbox"/>	<input type="checkbox"/>	<input type="checkbox"/>	<input type="checkbox"/>
4. Generador o motor del Local-Educativo	<input type="checkbox"/>	<input type="checkbox"/>	<input type="checkbox"/>	<input type="checkbox"/>	<input type="checkbox"/>
5. Panel solar	<input type="checkbox"/>	<input type="checkbox"/>	<input type="checkbox"/>	<input type="checkbox"/>	<input type="checkbox"/>
6. Energía Eólica	<input type="checkbox"/>	<input type="checkbox"/>	<input type="checkbox"/>	<input type="checkbox"/>	<input type="checkbox"/>
7. Otro (Especifique)	<input type="checkbox"/>	<input type="checkbox"/>	<input type="checkbox"/>	<input type="checkbox"/>	<input type="checkbox"/>
8. No tiene	<input type="checkbox"/>	<input type="checkbox"/>	<input type="checkbox"/>	<input type="checkbox"/>	<input type="checkbox"/>

Pase a la preg. 212

Empresa concesionaria / administradora del servicio		Número de suministro
1.	<input type="text"/>	<input type="text"/>
2.	<input type="text"/>	<input type="text"/>

# Pregunta 207: Tipos de procedencia de energía eléctrica

## Ejemplos de tipos de procedencia de energía eléctrica

**Cod 01:** Red pública



**Cod 02:** Generador o motor



# Pregunta 207: Tipos de procedencia de energía eléctrica

## Ejemplos de tipos de procedencia de energía eléctrica

**Cod 03:** Panel solar



**Cod 04:** Energía eólica



# Pregunta 222: El local educativo ¿Cuenta con servicio de internet?

## Ejemplo de llenado de si el local educativo cuenta con el servicio de internet

222. EL LOCAL EDUCATIVO, ¿CUENTA CON SERVICIO DE INTERNET? (\*)

Sí  No  → 222. 2. SI BIEN EL LOCAL EDUCATIVO NO CUENTA CON EL SERVICIO DE INTERNET, ATIENDA LAS SIGUIENTES PREGUNTAS:

222. 1. INDIQUE EL NÚMERO DE LÍNEAS CONTRATADAS O DISPONIBLES EN ESTE LOCAL EDUCATIVO

En un contexto presencial regular, el director y/o los docentes de los servicios educativos, para sus funciones pedagógicas, ¿acceden regularmente a internet dentro del local educativo desde sus propios equipos electrónicos (plan de datos)?

Sí   
No

En un contexto presencial regular, los estudiantes, para sus labores académicas ¿acceden a internet desde tablets con plan de datos (chip) adquiridas o dotadas al local educativo? (ya sea en el marco de la dotación de aprendo en casa u otra)?

Sí   
No



## 2.3 Sección 300: Características del cerco perimétrico



### Sección 300

### Características del cerco perimétrico

#### Pregunta 302

Número de tramos del cerco perimétrico

#### Pregunta 302 (3)

Longitud del tramo (m)

#### Pregunta 302 (6)

Material predominante del tramo

#### Pregunta 302 (7)

Estado de conservación del tramo

#### Pregunta 302 (8)

Año de ejecución del tramo

#### Pregunta 302 (9)

Entidad Ejecutora



## Pregunta 302: Número de tramos del cerco perimétrico

### Ejemplo del número de tramos del cerco perimétrico

El **tramo** es la parte comprendida entre dos puntos, en el cual inicia y termina una parte del cerco perimétrico. Además, el Local Educativo debe contar con un **número de tramos** entre a 100 tramos máximo.

Correcto llenado

302. NÚMERO DE TRAMOS DEL CERCO PERIMÉTRICO:

7



Incorrecto llenado

302. NÚMERO DE TRAMOS DEL CERCO PERIMÉTRICO:

500



# Pregunta 302 (6): Material predominante del tramo

---

## Ejemplos de materiales del tramo

**Cod 01:** Material de ladrillo /similar o bloque de concreto

**Cod 02:** Material de adobe/tapia/quincha/piedra con barro

**Cod 03:** Material de piedra en bloque





# Pregunta 302 (6): Material predominante del tramo

## Ejemplos de materiales del tramo

**Cod 04:** Material de madera

**Cod 05:** Material de alambre

**Cod 06:** Material de malla metálica

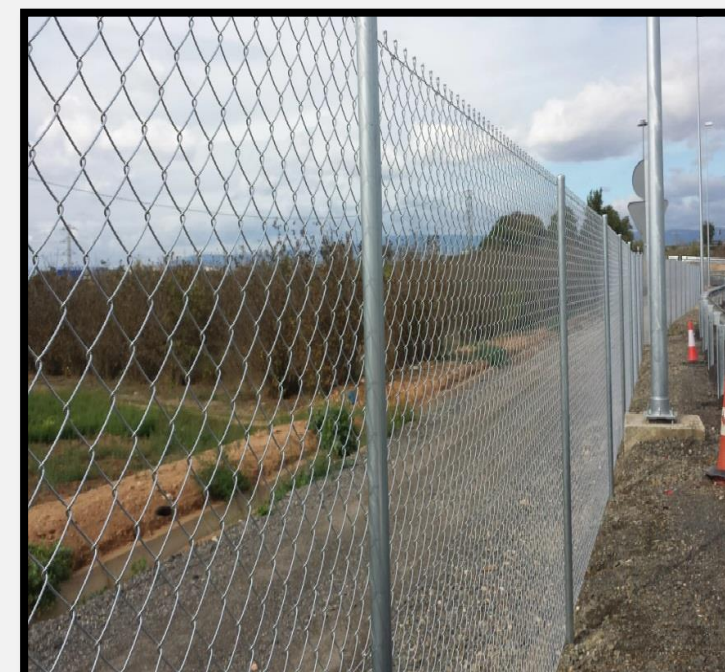

# Pregunta 302 (6): Material predominante del tramo

## Ejemplos de materiales del tramo

**Cod 07:** Material de cerco pre fabricado



**Cod 08:** Material de estera





# Pregunta 302 (6): Material predominante del tramo

## Ejemplos de materiales del tramo

**Cod 10:** Material de calamina



**Cod 11:** Material de cerco vivo



## Pregunta 302 (7): Estado de conservación del tramo

### Ejemplos del estado de conservación

Buen estado

Regular estado

Mal estado



No tiene ningún tipo de daño (fisuras o grietas) y brinda las condiciones de seguridad.



Tiene daños simples (fisuras) que pueden subsanarse con una reparación.



Tiene daños de consideración (grietas) y pone en riesgo a la comunidad educativa



# PAUSA

## Espacio de comentarios y preguntas.

(15 minutos)



## 2.4 Sección 400: Información específica por edificación en el local educativo



### Sección 400 (1)

### Información específica por edificación en el local educativo (solo para gestión pública)

#### Pregunta 401

#### Edificaciones en el local educativo:

Características de las edificaciones por bloques

#### Pregunta 401(4)

¿La edificación es un módulo prefabricado?

#### Pregunta 401(5)

Sobre el módulo prefabricado

#### Pregunta 401(6)

Número de pisos

#### Pregunta 401(7)

Área techada total (m<sup>2</sup>)

#### Pregunta 401(8)

Datos de la construcción de la obra



## 2.4 Sección 400: Información específica por edificación en el local educativo



### Sección 400 (1)

**Información específica por edificación en el local educativo (solo para gestión pública)**

#### Pregunta 401

**Edificaciones en el local educativo:** Características de las edificaciones por bloques

#### Pregunta 401(9)

Sistema estructural predominante

#### Pregunta 401(10)

Elementos estructurales

#### Pregunta 401(11)

Elementos no estructurales

#### Pregunta 401(12)

La edificación cuenta con red interna de agua, desagüe y energía eléctrica

# Pregunta 401 (4): ¿La edificación es un módulo prefabricado?

**Ejemplo de identificación de módulo prefabricado**

(1) N° de Edificación		(4) ¿La edificación es un módulo prefabricado?
		[SI - NO]
E01	→	SI
E02	→	SI
E03	→	NO
E04	→	NO
E05		
E06		
E07		
E08		

# Pregunta 401 (5): Sobre el módulo prefabricado

**TABLA 01**

**Ejemplo de llenado de información del módulo prefabricado**

(1) N° de Edificación	(5) Sobre el módulo prefabricado	
	(1) Año de instalación	(2) ¿Cuál es la finalidad del uso del módulo prefabricado?
E01	1999	01
E02	2005	02
E03		
E04		
E05		
E06		
E07		
E08		

TABLA 01 (Numeral 5) CÓDIGOS DE LA FINALIDAD DEL USO DEL MÓDULO PREFABRICADO	
Cod.	Descripción
01	EMERGENCIA (ANTE DESASTRES)
02	TEMPORAL (DURANTE LA EJECUCIÓN DE UNA INVERSIÓN)
03	PERMANENTES

Ver tabla "01"



El **año de instalación** del módulo prefabricado debe encontrarse en el intervalo de 1950 y 2023.

# Pregunta 401 (6): Número de pisos

## Ejemplo de llenado del número de pisos

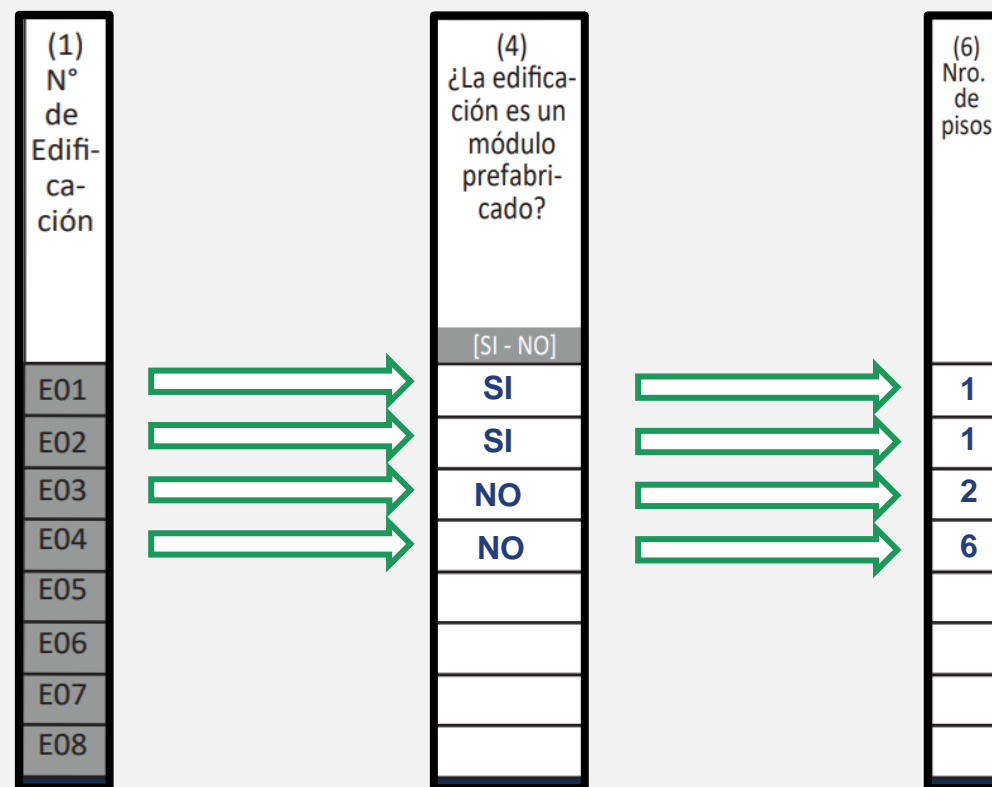

En el caso de haber respondido en el numeral (4) que sí era un módulo prefabricado, el número de pisos generalmente es uno (pueden variar), mientras que de no serlo el rango podrá encontrarse entre 1 y 6. Asimismo, la respuesta del numeral (6) tiene que guardar concordancia con la sección 106.



# Pregunta 401 (7): Área techada total en m<sup>2</sup>

**Ejemplo de llenado de área techada total**

(1) N° de Edificación	(7) Área techada total (m <sup>2</sup> )
	1/
E01	500
E02	350
E03	120
E04	15
E05	
E06	
E07	
E08	



El **área techada total** es la suma de cada área techada por edificación del terreno o terrenos. El **área techada total por cada edificación** deber ser un número positivo en el intervalo de 10 y 15,000.

# Pregunta 401 (8): Datos de construcción de obra TABLA 02

**Ejemplo de llenado de datos de construcción de la obra**

(1) N° de Edificación	(8) Datos de construcción de la obra	
	(1) Año de término	(2) Tipo de entidad ejecutora
E01	1980	01
E02	1995	02
E03	2023	05
E04	2000	06
E05		
E06		
E07		
E08		

TABLA 02 (Numeral 8) CÓDIGOS DE TIPO DE ENTIDAD EJECUTORA	
Cod.	Descripción
01	GOBIERNO NACIONAL / PROYECTO ESPECIAL
02	GOBIERNO REGIONAL / LOCAL
03	APAFA / AUTOCONSTRUCCIÓN
04	ENTIDADES COOPERANTES / ONG'S
05	EMPRESA PRIVADA
06	NO ESPECIFICA

Ver tabla "02"



El **año de término de la edificación** varía dentro del intervalo de 1900 a 2023.

# Pregunta 401 (9): Sistema estructural predominante

**TABLA 03**

**Ejemplo de identificación de sistema estructural predominante**



TABLA 03 (Numeral 9 y 10) CÓDIGOS DE SISTEMA ESTRUCTURAL PREDOMINANTE			
Cod.	Descripción	Cod.	Descripción
01	CONCRETO ARMADO - TIPO DUAL Estructura de Concreto Armado, formado por muros estructurales y columnas, en ambos sentidos del edificio para resistir sismos	06	MADERA ESTRUCTURAL Sistema compuesto por columnas y vigas de madera resistente
02	CONCRETO ARMADO - TIPO APOTICADO Estructura de Concreto Armado, formado por las columnas y vigas robustas que forman pórticos	07	ACERO ESTRUCTURAL Sistema compuesto por vigas y columnas de acero estructural
03	ALBAÑILERÍA CONFINADA Sistema formado por muros de ladrillos portantes, columnas y vigas de amarre	08	MÓDULO PREFABRICADO - PRONIED
04	ALBAÑILERÍA SIN CONFINAR Construcción de ladrillos sin columnas	09	MÓDULO PREFABRICADO - OTRO
05	ADOBE / TAPIAL	10	PREARIO Estera, cartón, plástico, tapial, triplay, telas, carpas, etc.
		11	OTRO

# Pregunta 401 (9): Tipos de sistema estructural predominante

## Tipos de sistema estructural predominante

**Cod 01:** Concreto armado – Tipo dual

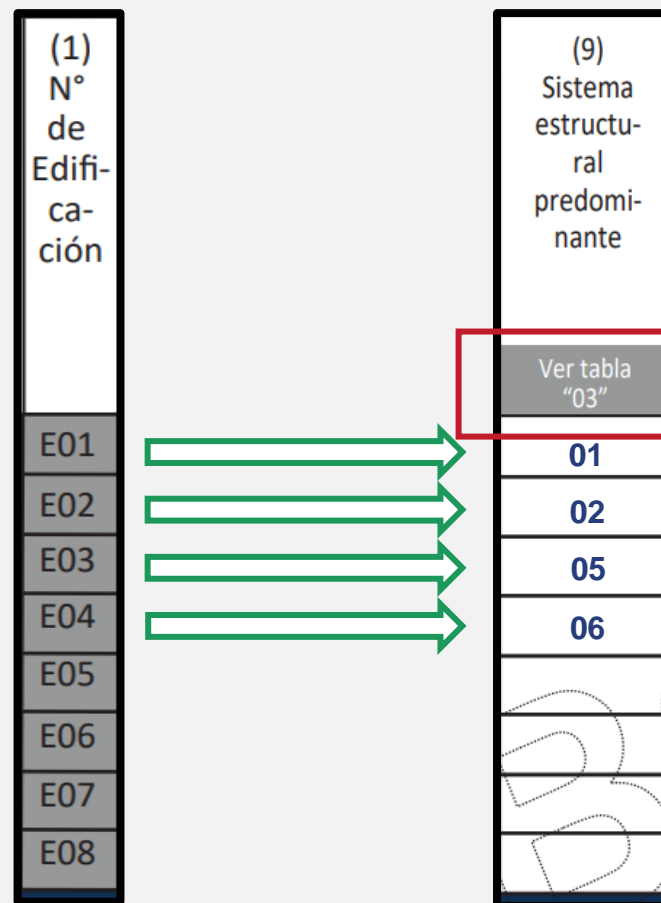



# Pregunta 401 (9): Tipos de sistema estructural predominante

## Ejemplos de tipos de sistema estructural

**Cod 02:** Concreto armado – Tipo aperticado

COLUMNAS Y VIGAS DE CONCRETO ARMADO

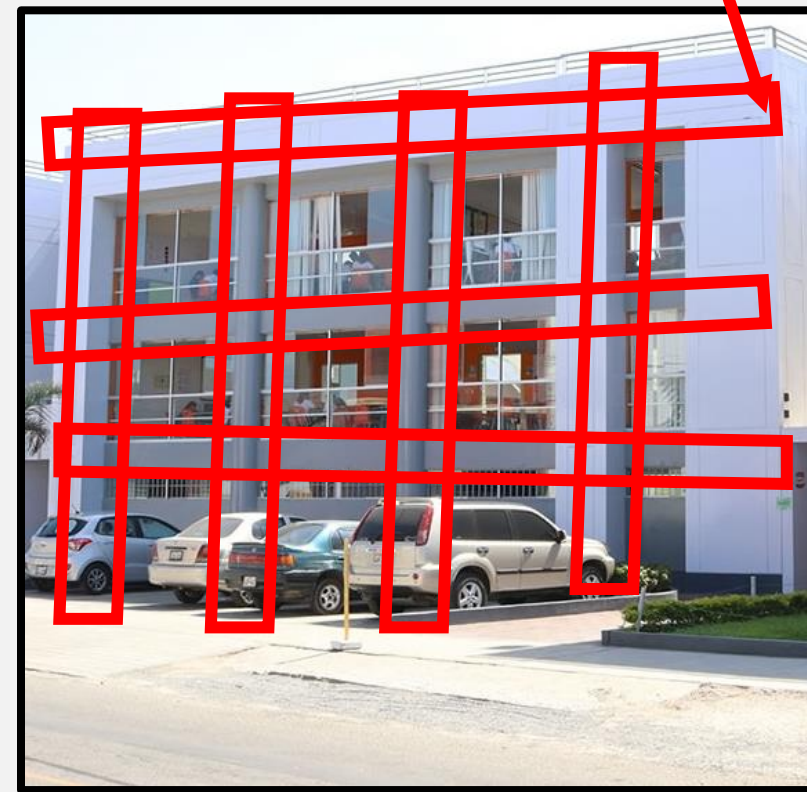

# Pregunta 401 (9): Tipos de sistema estructural predominante

## Tipos de sistema estructural predominante

**Cod 03:** Albañilería confinada

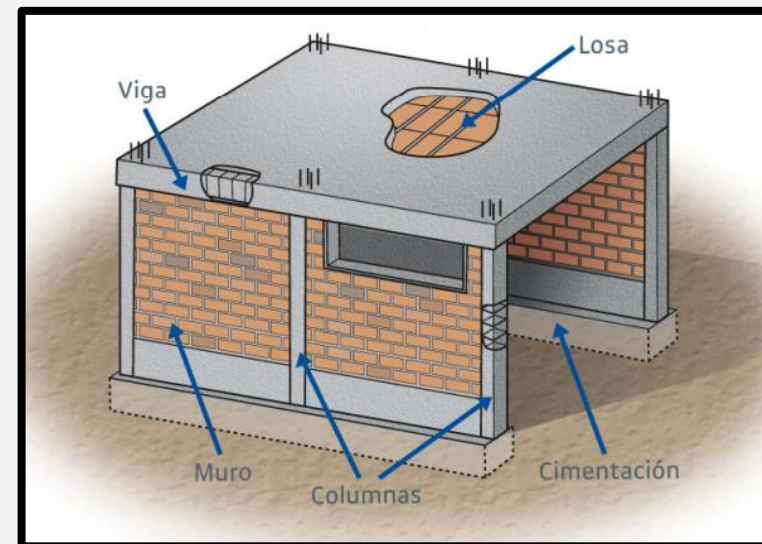

# Pregunta 401 (9): Tipos de sistema estructural predominante

## Tipos de sistema estructural predominante

**Cod 04:** Albañilería sin confinar

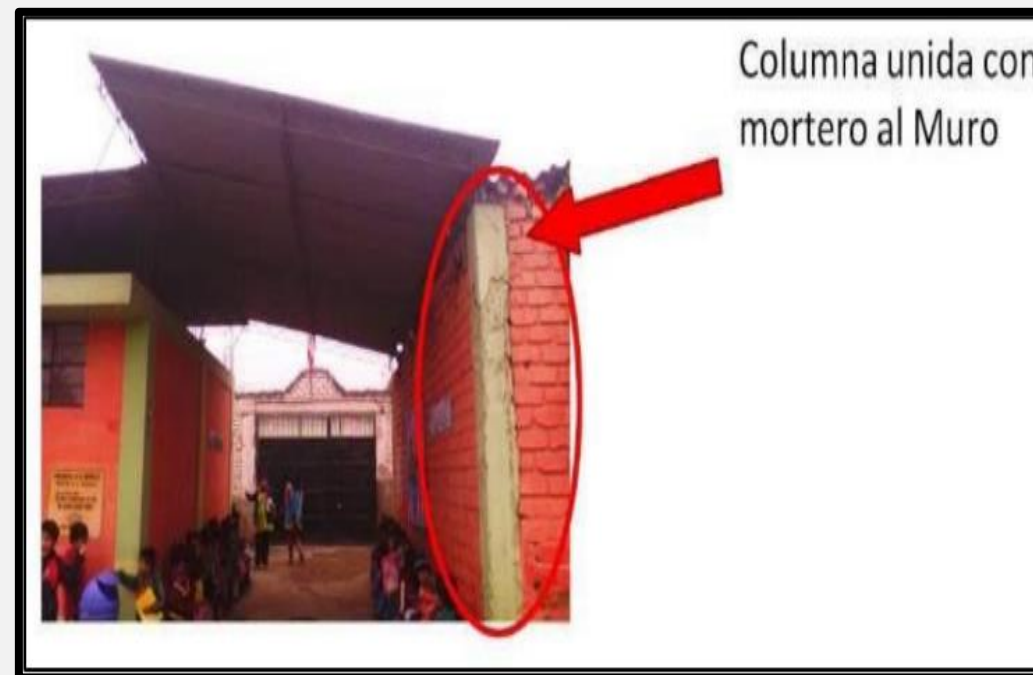
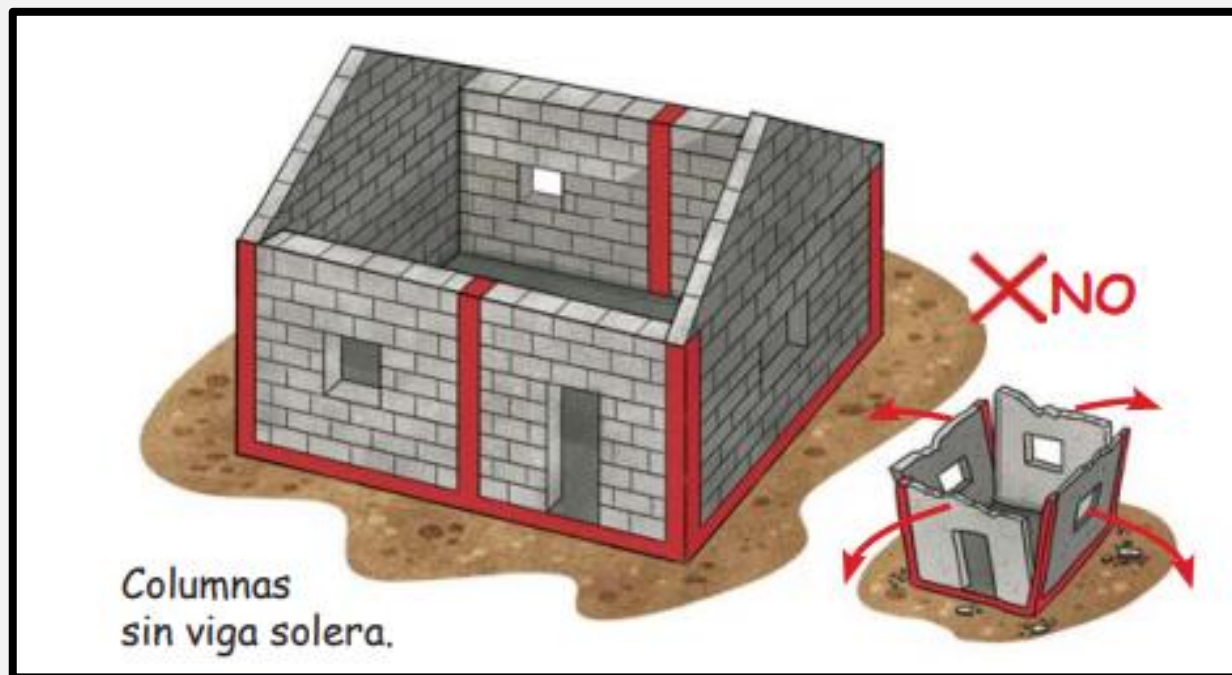



# Pregunta 401 (9): Tipos de sistema estructural predominante

## Ejemplos de tipos de sistema estructural

**Cod 05:** Adobe/tapial





# Pregunta 401 (9): Tipos de sistema estructural predominante

## Tipos de sistema estructural predominante

**Cod 06:** Madera estructural



**Cod 07:** Acero estructural



# Pregunta 401 (9): Tipos de sistema estructural predominante

## Tipos de sistema estructural predominante

**Cod 08: Módulo prefabricado – PRONIED**



**Cod 09: Módulo prefabricado – Otro**





# Pregunta 401 (9): Tipos de sistema estructural predominante

## Tipos de sistema estructural predominante

Cod 10: Precario



# Pregunta 401 (10): Elementos estructurales

## Ejemplo de llenado de material predominante y estado de conservación de elementos estructurales

(1) N° de Edificación	(10) Elementos estructurales							
	(1) Muros		(2) Columnas		(3) Vigas		(4) Estructura de techos	
	(1) Material predominante	(2) Estado de conservación	(1) Material predominante	(2) Estado de conservación	(1) Material predominante	(2) Estado de conservación	(1) Material predominante	(2) Estado de conservación
	Ver tabla "03"	Ver tabla "04"	Ver tabla "03"	Ver tabla "04"	Ver tabla "03"	Ver tabla "04"	Ver tabla "03"	Ver tabla "04"
E01	01	01	01	02	01	01	01	01
E02	02	02	02	02	02	02	02	01
E03	05	04	10	01	09	01	02	02
E04	06	03	06	03	06	04	08	04
E05								
E06								
E07								
E08								

**TABLA 03**

TABLA 03 (Numeral 9 y 10) CÓDIGOS DE SISTEMA ESTRUCTURAL PREDOMINANTE			
Cod.	Descripción	Cod.	Descripción
01	CONCRETO ARMADO - TIPO DUAL Estructura de Concreto Armado, formado por muros estructurales y columnas, en ambos sentidos del edificio para resistir sismos	06	MADERA ESTRUCTURAL Sistema compuesto por columnas y vigas de madera resistente
02	CONCRETO ARMADO - TIPO APOTICADO Estructura de Concreto Armado, formado por las columnas y vigas robustas que forman pórticos	07	ACERO ESTRUCTURAL Sistema compuesto por vigas y columnas de acero estructural
03	ALBAÑILERÍA CONFINADA Sistema formado por muros de ladrillos portantes, columnas y vigas de amarre	08	MÓDULO PREFABRICADO - PRONIED
04	ALBAÑILERÍA SIN CONFINAR Construcción de ladrillos sin columnas	09	MÓDULO PREFABRICADO - OTRO
05	ADOBE / TAPIAL	10	PRECARIO Estera, cartón, plástico, tapial, triplay, telas, carpas, etc.
Sólo Numeral 10 →		11	OTRO
		12	NO TIENE PERO REQUIERE
		13	NO TIENE Y NO REQUIERE

**TABLA 04**

TABLA 04 (Numeral 10, 11, 16, 17 y 18) CÓDIGOS DE ESTADO DE CONSERVACIÓN	
Cod.	Descripción
01	BUEN ESTADO
02	REGULAR ESTADO
03	MAL ESTADO
04	NO APLICA



# Pregunta 401 (11): Elementos no estructurales

**Ejemplo de llenado de material predominante y estado de conservación de los elementos no estructurales**

(1) N° de Edificación	(11) Elementos no estructurales			
	(1) Cobertura de techos		Estado de conservación	
	(1) Material predominante	(2) Estado de conservación	(2) entrepisos V/O Techo	(3) Escaleras
E01	Ver tabla "05"	Ver tabla "04"	Ver tabla "04"	
E02	05	01		
E03	06	02		
E04	08	03		
E05	09	04		
E06				
E07				
E08				

**TABLA 04**

**TABLA 04**  
 (Numeral 10, 11, 16, 17 y 18)  
 CÓDIGOS DE ESTADO DE CONSERVACIÓN

Cod.	Descripción
01	BUEN ESTADO
02	REGULAR ESTADO
03	MAL ESTADO
04	NO APLICA

**TABLA 05**

**TABLA 05**  
 (Numeral 11)  
 TABLA DE CÓDIGOS DE MATERIAL PREDOMINANTE DE LA COBERTURA DE LOS TECHOS

Cod.	Descripción	Cod.	Descripción
01	CONCRETO	07	CAÑA CON BARRO
02	MADERA	08	LATA O LATÓN
03	TEJA	09	OTRO
04	FIBRA DE CEMENTO	10	NO TIENE PERO LO REQUIERE
05	CALAMINA	11	NO TIENE Y NO REQUIERE
06	CALAMINON		

 El **parapeto** es una pared o baranda que se pone para evitar caídas en los puentes, escaleras, etc.

# Pregunta 401 (12): Red interna de servicios

## Ejemplo de llenado de servicios del local educativo

(1) N° de Edificación
E01
E02
E03
E04
E05
E06
E07
E08



(12) La edificación cuenta con RED INTERNA de:		
(1) Agua	(2) Desagüe	(3) Energía eléctrica
[SI - NO]		
SI	NO	SI
SI	SI	NO
NO	SI	NO
NO	SI	NO

## 2.5 Sección 400 – Parte 2: Características de las edificaciones en el local educativo



### Sección 400 – Parte 2

### Características de las edificaciones en el local educativo: Accesibilidad, instalaciones eléctricas y sanitarias

#### Pregunta 401

Edificaciones en el local educativo: Estado de conservación de las edificaciones por bloques

#### Pregunta 401(13)

Formas de acceso

#### Pregunta 401(14)

Características de las rampas

#### Pregunta 401 (15)

Formas de conexión entre los espacios de un mismo piso

#### Pregunta 401 (16)

Instalaciones eléctricas

#### Pregunta 401 (17)

Instalaciones sanitarias





# Pregunta 401 (13): Formas de acceso

(1) Acceso directo sin desnivel



(2) Rampa



# Pregunta 401 (13): Formas de acceso

---

## (3) Escalera



## (4) Ascensor







# Pregunta 401 (14): Características de acuerdo a Norma técnica

## 1. Gradas

- ❑ Deben tener dimensiones uniformes, siendo la medida mínima del paso 0.30 metros y el contrapaso la medida máxima 0.18 metros.
- ❑ El piso debe ser estable, compacto, uniforme y antideslizante.

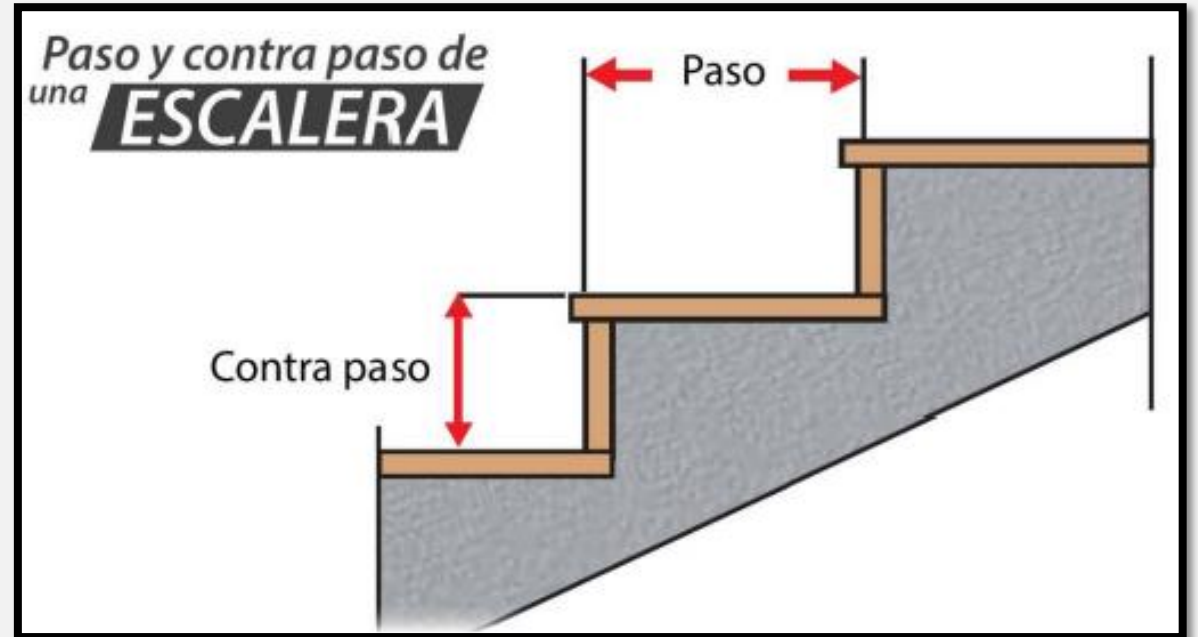



# Pregunta 401 (14): Características de acuerdo a Norma técnica

## 2. Rampa

- Ancho mínimo de 1 metro.
- Cumple con la pendiente permitida.
- Los descansos tienen una longitud mínima de largo de 1.50 metros.
- El piso de la rampa es estable, compacto, uniforme y antideslizante.

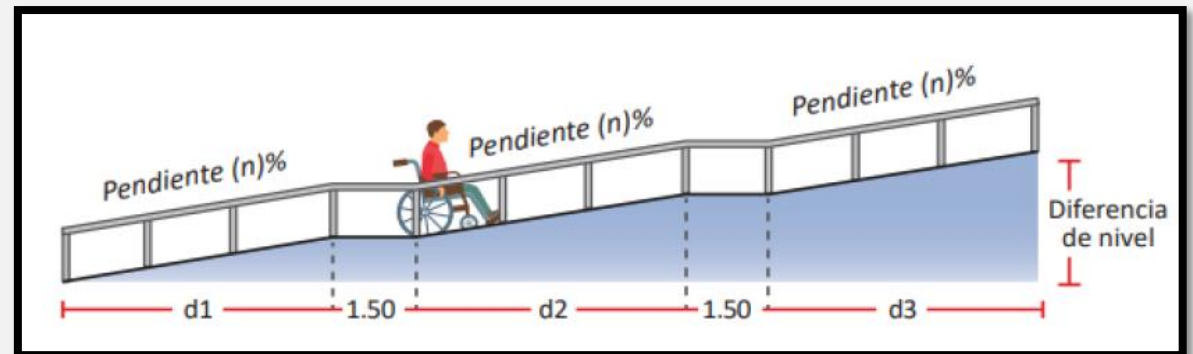
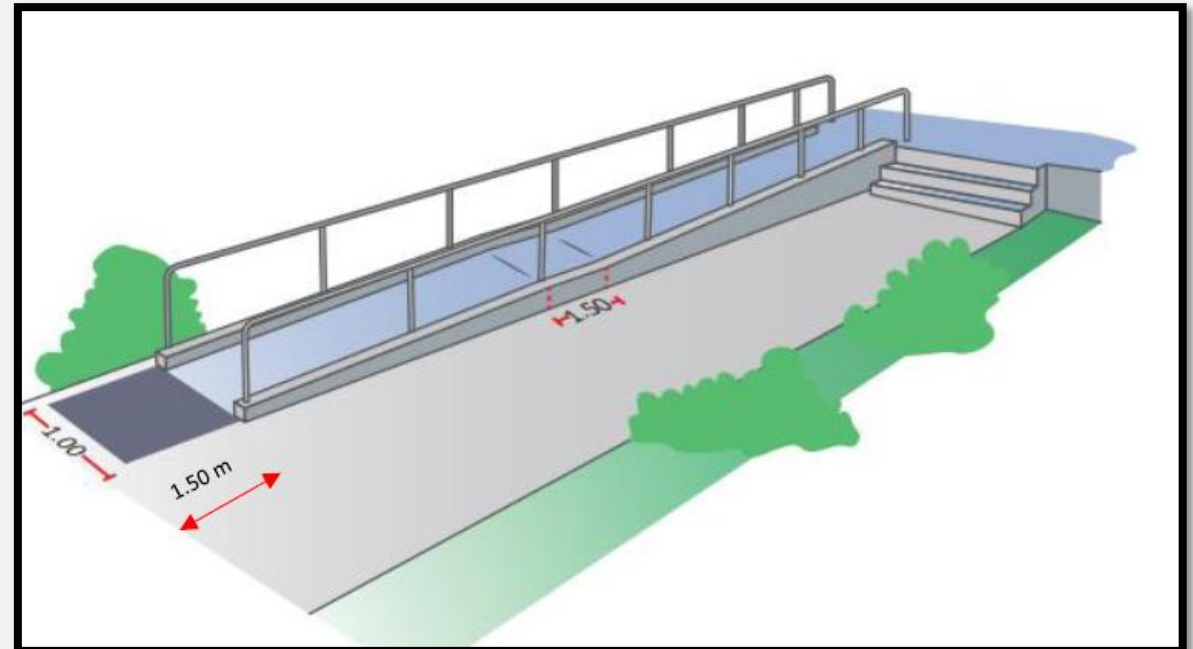

# Pregunta 401 (14): Características de acuerdo a Norma técnica

## 2. Rampa

- ❑ Si la rampa es mayor a 3 metros debe tener pasamanos a ambos lados.
- ❑ Los pasamanos tienen un altura de 0.85 metros o 0.90 metros.
- ❑ Deben tener un pasamano adicional entre los 0.45 metros y los 0.60 metros de altura.
- ❑ El inicio de la rampa tiene un espacio libre de 1.50 metros para el giro de una silla de ruedas.
- ❑ Cuenta con señalización para personas con discapacidad visual (piso podotáctil).

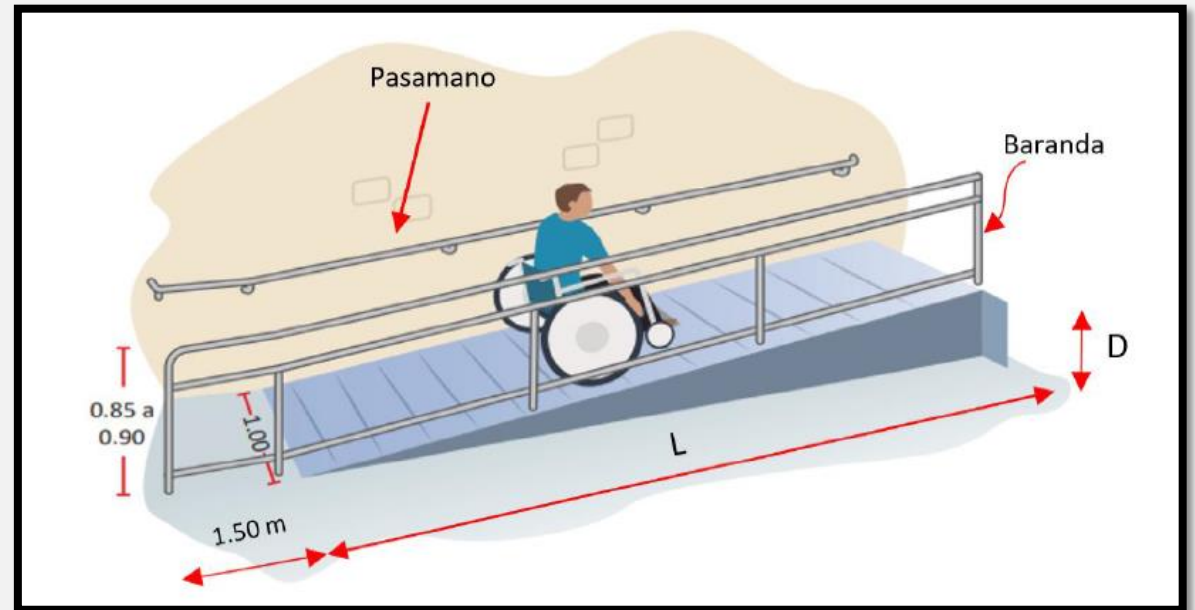

# Pregunta 401 (14): Características de acuerdo a Norma técnica

N°	(1) N° de Edificación
1	E01
2	E02
3	E03
4	E04
5	E05
6	E06
7	E07
8	E08



(14) En el caso el acceso sea mediante rampa(s), indique si cuenta con las siguientes características									
(1) ¿Cuenta con ancho mínimo de 1.00 m?	(2) Longitud (m)	(3) Desnivel (m)	(4) ¿Los descansos tienen una longitud mínima de largo de 1.50 m?	(5) ¿El piso de la rampa es estable, compacto, uniforme y anti-deslizante?	(6) ¿Tiene pasamanos o baranda a ambos lados?	(7) ¿Los pasamanos tienen una altura de 0.85 m o 0.90 m?	(8) ¿Tiene un pasamano adicional entre los 0.45 m y los 0.60 m de altura?	(9) ¿El inicio y final de la rampa tiene un espacio libre de 1.50 m para el giro de una silla de ruedas?	(10) ¿Cuenta con señalización para personas con discapacidad visual? (piso podotáctil)
[SI - NO]							[SI - NO]		
<b>SI</b>	<b>1.5</b>	<b>0.3</b>	<b>SI</b>	<b>SI</b>	<b>SI</b>	<b>NO</b>	<b>NO</b>	<b>SI</b>	<b>SI</b>
<b>SI</b>	<b>3.5</b>	<b>0.5</b>	<b>SI</b>	<b>SI</b>	<b>SI</b>	<b>SI</b>	<b>SI</b>	<b>SI</b>	<b>SI</b>

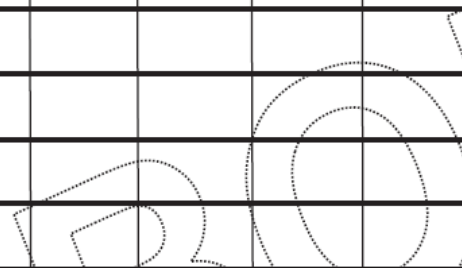

# Pregunta 401 (15): Formas de conexión entre los espacios de un mismo piso

N°	(1) N° de Edifi- ca- ción
1	E01
2	E02
3	E03
4	E04
5	E05
6	E06
7	E07
8	E08



(15) ¿Cómo se conectan los espacios interiores en un mismo piso?
Ver tabla "06" de la página anterior
<b>01</b>
<b>02</b>
<b>03</b>
<b>04</b>

**TABLA 06**  
(Numeral 16)  
**TABLA DE CÓDIGOS DE TIPO  
DE CONEXIÓN INTERNA  
EN UN MISMO PISO**

<i>Cod.</i>	<i>Descripción</i>
01	DIRECTO SIN DESNIVEL
02	GRADAS
03	RAMPAS
04	OTROS



# Pregunta 401 (15): Formas de conexión entre los espacios de un mismo piso

## Ejemplo de las formas de conexión

**Cod 01:** Directo sin desnivel



**Cod 02:** Gradas

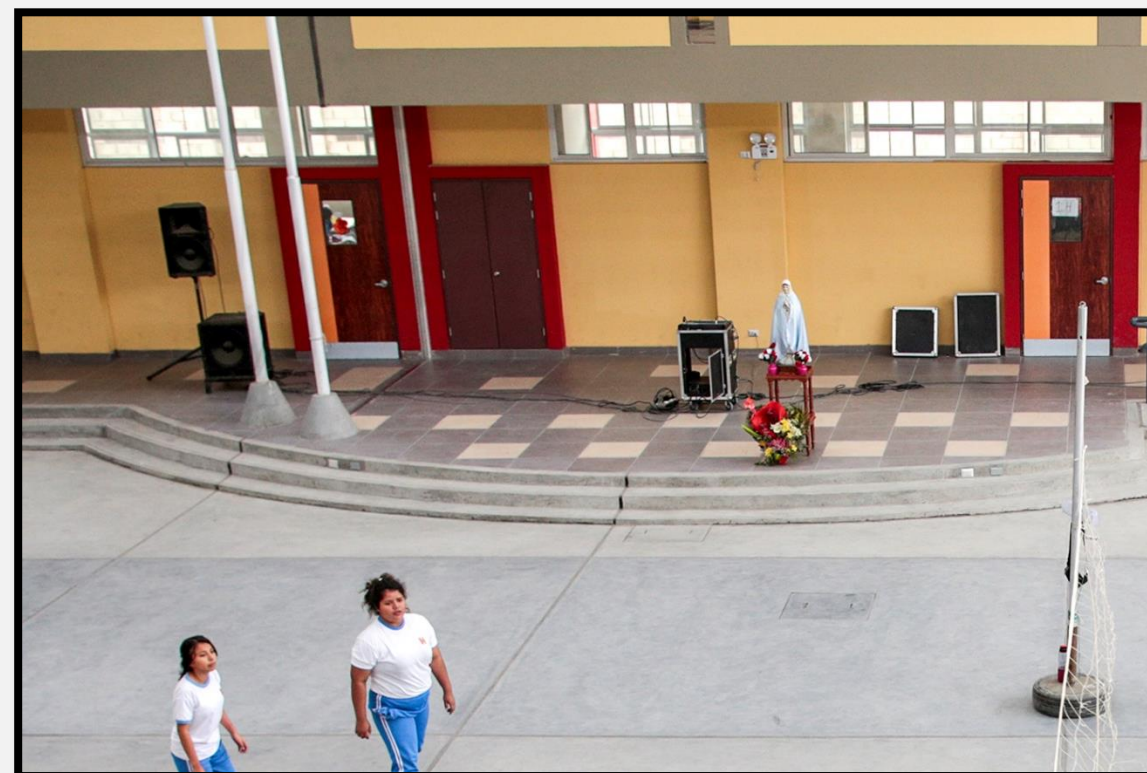

# Pregunta 401 (15): Formas de conexión entre los espacios de un mismo piso

## Ejemplo de las formas de conexión

**Cod 03:** Rampas

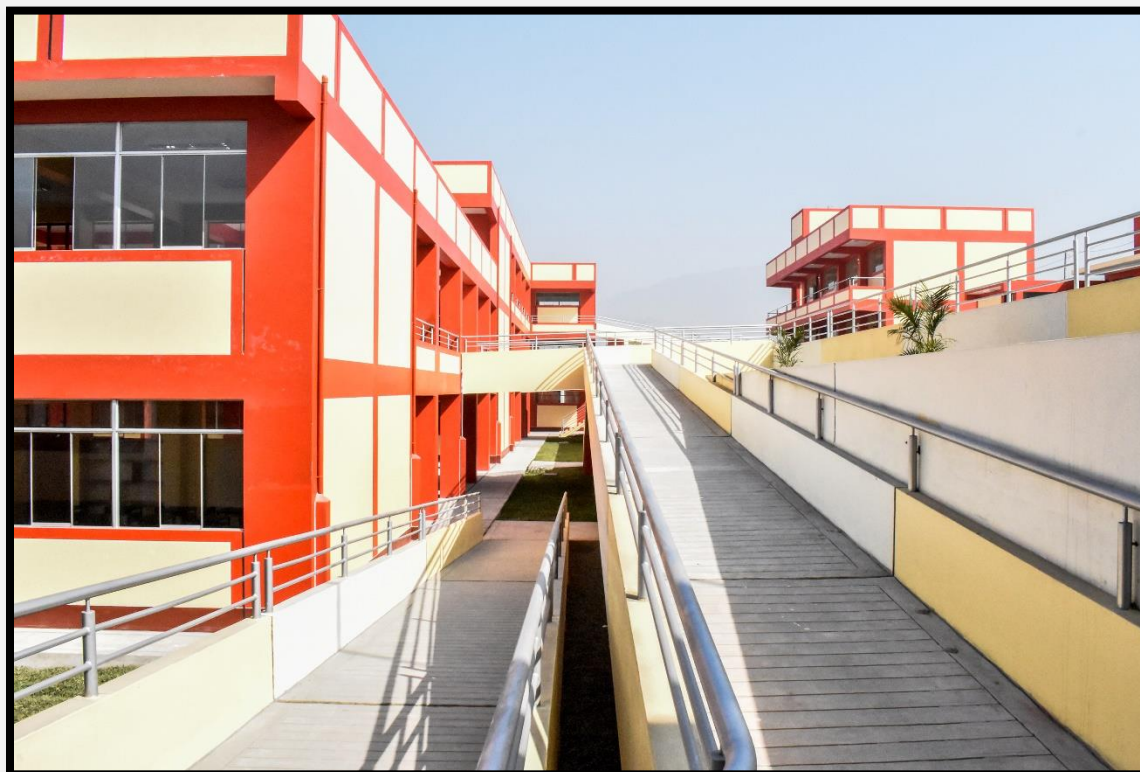

**Cod 04:** Otros





# Pregunta 401 (16) – Columna 1: Tipo de instalación del cableado

N°	(1) N° de Edificación
1	E01
2	E02
3	E03
4	E04
5	E05
6	E06
7	E07
8	E08



(16) Instalaciones eléctricas							
(1) Tipo de instalación del cableado	(2) Tablero		(3) Gabinete protección de circuitos		(4) Sistema de puesta a tierra		
	Cantidad	Estado de conservación	Cantidad	Estado de conservación	Cantidad	Estado de conservación	Último año de mantenimiento
Ver tabla "07" de la página anterior		Ver tabla "04" de la página anterior		Ver tabla "04" de la página anterior		Ver tabla "04" de la página anterior	
<b>01</b>							
<b>02</b>							
<b>03</b>							

TABLA 07 (Numeral 17.1) CÓDIGOS DE TIPO DE INSTALACIÓN DEL CABLEADO	
Cod.	Descripción
01	CIRCUITO CANALIZADO Los conductores eléctricos están protegidos en canaletas metálicas o de plástico. Pueden ser superficiales o empotrados en paredes, techos.
02	CIRCUITO SIN CANALIZAR O SIN CONDUCTOR ADECUADO Los conductores eléctricos están expuestos, sin protección y/o deteriorados.
03	NO ESPECIFICA

# Pregunta 401 (16) – Columna 1: Tipo de instalación del cableado

## Ejemplo de tipos de instalación del cableado

**Cod 01:** Circuito canalizado



Conductores eléctricos o cables protegidos en canaletas de plástico en paredes o en el techo.

**Cod 02:** Circuito sin canalizar



Conductores eléctricos o cables expuestos sin protección en paredes o en el techo.





# Pregunta 401 (16) – Columna 2: Tablero eléctrico

## Ejemplo de estado de conservación del tablero

**Cod 01:** Buen estado

Gabinete

**Cod 02:** Regular estado

**Cod 03:** Mal estado

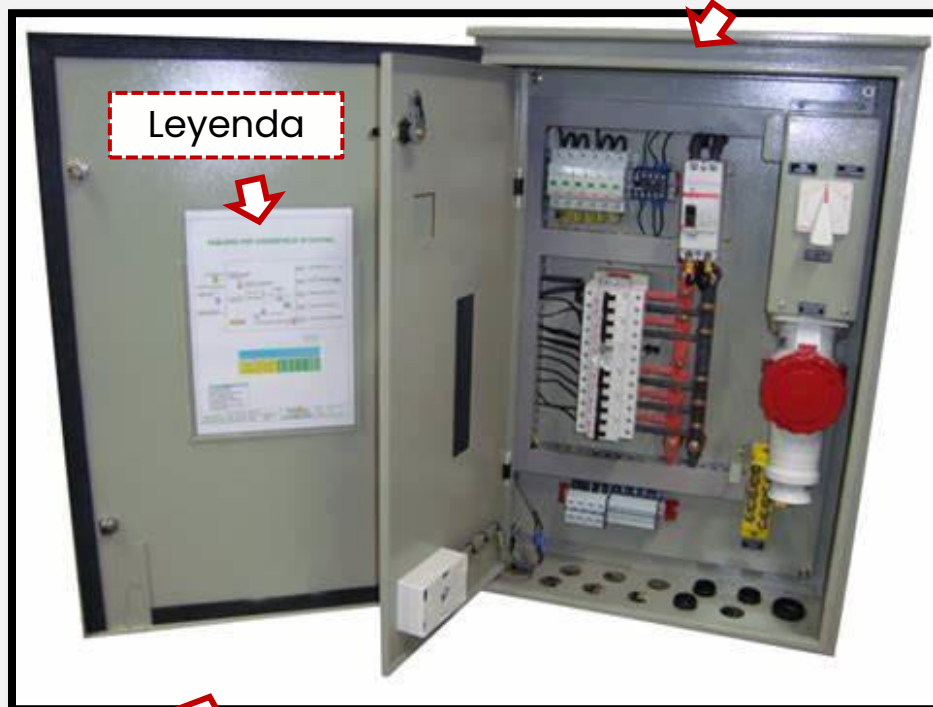

Leyenda

Tapa

Contratapa



# Pregunta 401 (16) – Columna 3: Gabinete protección de circuitos

N°	(1) N° de Edificación
1	E01
2	E02
3	E03
4	E04
5	E05
6	E06
7	E07
8	E08



(16) Instalaciones eléctricas							
(1) Tipo de instalación del cableado	(2) Tablero		(3) Gabinete protección de circuitos		(4) Sistema de puesta a tierra		
	Cantidad	Estado de conservación	Cantidad	Estado de conservación	Cantidad	Estado de conservación	Último año de mantenimiento
Ver tabla "07" de la página anterior		Ver tabla "04" de la página anterior		Ver tabla "04" de la página anterior		Ver tabla "04" de la página anterior	
			1	01			
			1	02			
			2	03			
			0	04			

TABLA 04 (Numeral 10, 11, 16, 17 y 18) CÓDIGOS DE ESTADO DE CONSERVACIÓN	
Cod.	Descripción
01	BUEN ESTADO
02	REGULAR ESTADO
03	MAL ESTADO
04	NO APLICA

# Pregunta 401 (16) – Columna 3: Gabinete protección de circuitos

## Ejemplo de estado de conservación del gabinete

**Cod 01:** Buen estado



**Cod 02:** Regular estado

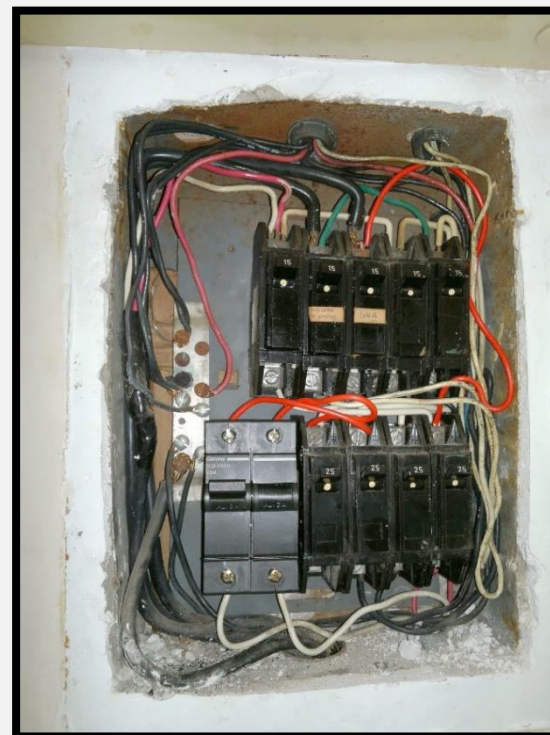

**Cod 03:** Mal estado





# Pregunta 401 (16) – Columna 4: Sistema de puesta a tierra

N°	(1) N° de Edifi- ca- ción
1	E01
2	E02
3	E03
4	E04
5	E05
6	E06
7	E07
8	E08



(16) Instalaciones eléctricas							
(1) Tipo de instalación del cableado	(2) Tablero		(3) Gabinete protección de circuitos		(4) Sistema de puesta a tierra		
	Cantidad	Estado de conser- vación	Cantidad	Estado de conser- vación	Cantidad	Estado de conser- vación	Último año de manteni- miento
Ver tabla "07" de la página anterior		Ver tabla "04" de la página anterior		Ver tabla "04" de la página anterior		Ver tabla "04" de la página anterior	
						<b>01</b>	
						<b>02</b>	
						<b>03</b>	
						<b>04</b>	

TABLA 04 (Numeral 10, 11, 16, 17 y 18) CÓDIGOS DE ESTADO DE CONSERVACIÓN	
Cod.	Descripción
01	BUEN ESTADO
02	REGULAR ESTADO
03	MAL ESTADO
04	NO APLICA

# Pregunta 401 (16) – Columna 4: Sistema de puesta a tierra

## Ejemplo de estado de conservación del sistema de puesta a tierra

**Cod 01:** Buen estado



**Cod 02:** Regular estado

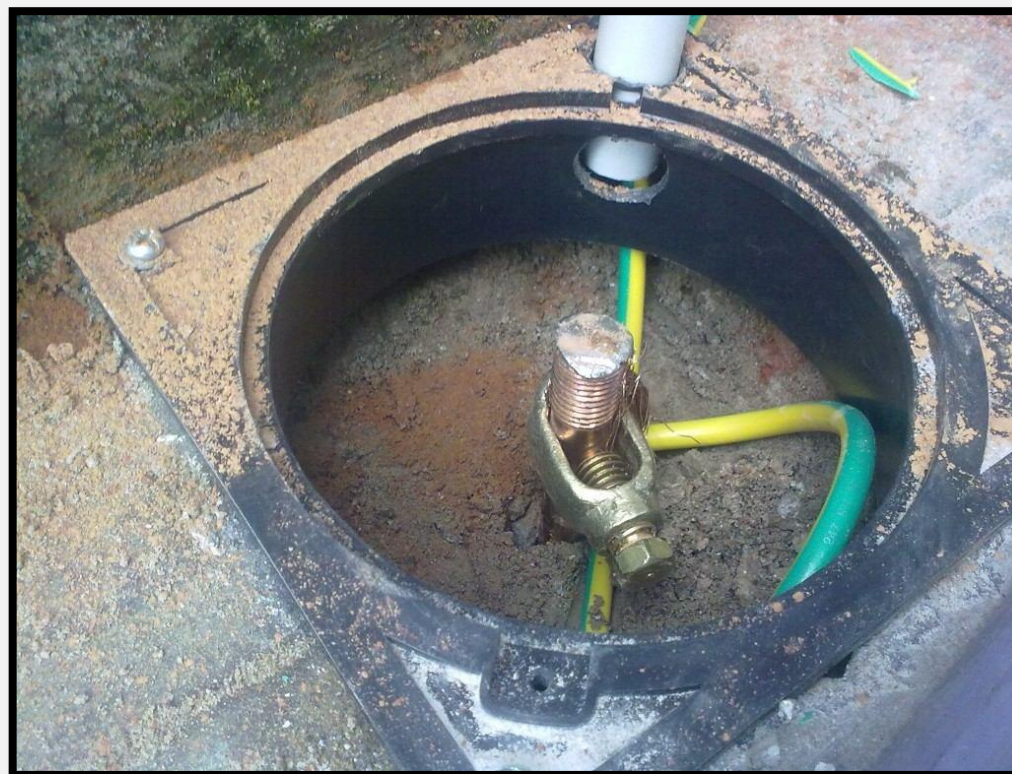

**Cod 03:** Mal estado

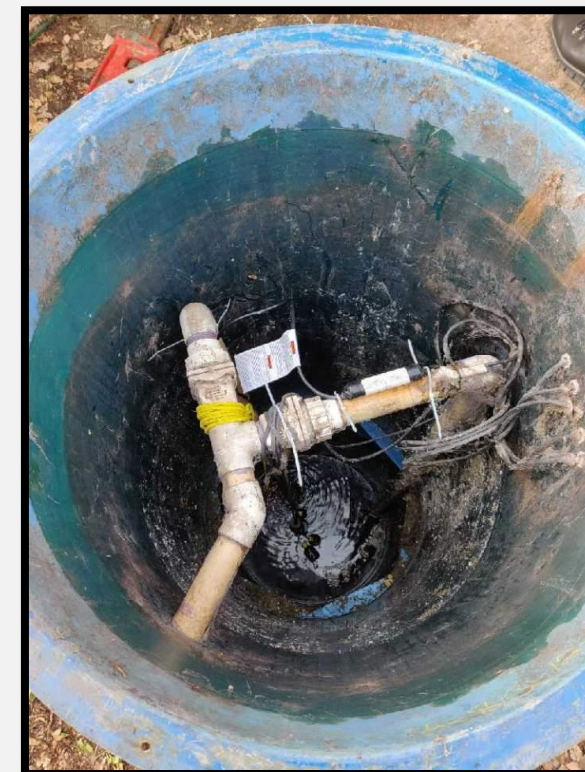

# Pregunta 401 (17) – Columna 1: Canaletas de Lluvias

N°	(1) N° de Edificación
1	E01
2	E02
3	E03
4	E04
5	E05
6	E06
7	E07
8	E08



(17) Instalaciones sanitarias (techos)	
Estado de conservación	
(1) Sistema de captación de agua de lluvias (canaletas)	(2) Sistema de evacuación de agua de lluvias (tuberías)
Ver tabla "04" de la página	
<b>01</b>	
<b>02</b>	
<b>03</b>	
<b>04</b>	

<b>TABLA 04</b> (Numeral 10, 11, 16, 17 y 18) CÓDIGOS DE ESTADO DE CONSERVACIÓN	
Cod.	Descripción
01	BUEN ESTADO
02	REGULAR ESTADO
03	MAL ESTADO
04	NO APLICA



# Pregunta 401 (17) – Columna 1: Canaletas de Lluvias

## Ejemplo del estado de conservación de canaletas de lluvias

**Cod 01:** Buen estado



**Cod 02:** Regular estado



**Cod 03:** Mal estado





# Pregunta 401 (17) – Columna 2: Tuberías de Lluvias

N°	(1) N° de Edificación
1	E01
2	E02
3	E03
4	E04
5	E05
6	E06
7	E07
8	E08



(17) Instalaciones sanitarias (techos)	
Estado de conservación	
(1) Sistema de captación de agua de lluvias (canaletas)	(2) Sistema de evacuación de agua de lluvias (tuberías)
Ver tabla "04" de la página	
	<b>01</b>
	<b>02</b>
	<b>03</b>
	<b>04</b>

TABLA 04 (Numeral 10, 11, 16, 17 y 18) CÓDIGOS DE ESTADO DE CONSERVACIÓN	
Cod.	Descripción
01	BUEN ESTADO
02	REGULAR ESTADO
03	MAL ESTADO
04	NO APLICA

# Pregunta 401 (17) – Columna 2: Tuberías de Lluvias

## Ejemplo del estado de conservación de tuberías de lluvias

**Cod 01:** Buen estado



**Cod 02:** Regular estado

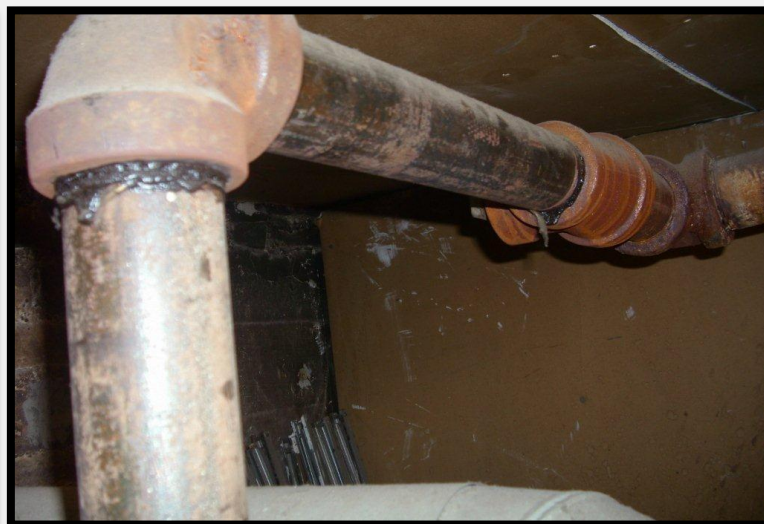

**Cod 03:** Mal estado





# PAUSA

## Espacio de comentarios y preguntas.

(10 minutos)

## 2.6 Sección 500: Características de las aulas

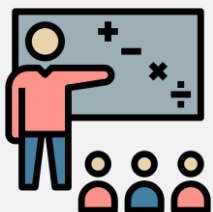

### Sección 500

### Características de las aulas o espacios acondicionados como aulas en el local educativo

#### Pregunta 501

Número de aulas o espacios acondicionados como aula en el local educativo

#### Pregunta 501.3

El ambiente ¿se encuentra en uso?

#### Pregunta 501.4

Niveles educativos de la Educación Básica/ETP y/o Carreras/Programas de la Educación Superior que usan el ambiente



## Pregunta 501

### Ejemplo sobre el correcto llenado entre el número de estudiantes y el área techada total

Código local	Área Techada (m <sup>2</sup> )	Matrícula
501402	100	150
001715	1500	125

En el local educativo 501402, la proporción entre el **área techada** y **estudiantes** es 0.6 m<sup>2</sup> por estudiante.

Por tanto, se está ante una posible **alerta de inconsistencia** en la información.

En el local educativo 001715 la proporción entre el **área techada** y **estudiantes** es 12 m<sup>2</sup> por estudiante.

Por tanto, se está ante una **información consistente**.

## 2.7 Sección 700: Características de espacios usados como servicios higiénicos

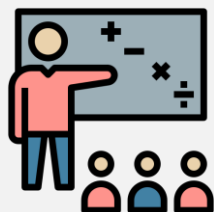

### Sección 700

### Características de espacios usados como servicios higiénicos en el local educativo

#### Pregunta 701

Cantidad de espacios usados como servicios higiénicos

#### Pregunta 701 (5)

Características de los servicios higiénicos para una persona con silla de ruedas

## Pregunta 701 numeral 5

### Ejemplo sobre la pregunta del apartado (1): ¿La puerta de acceso tiene un ancho libre mínimo de 1.00m?

La puerta de acceso debe tener **un ancho mínimo de 1 metro.**

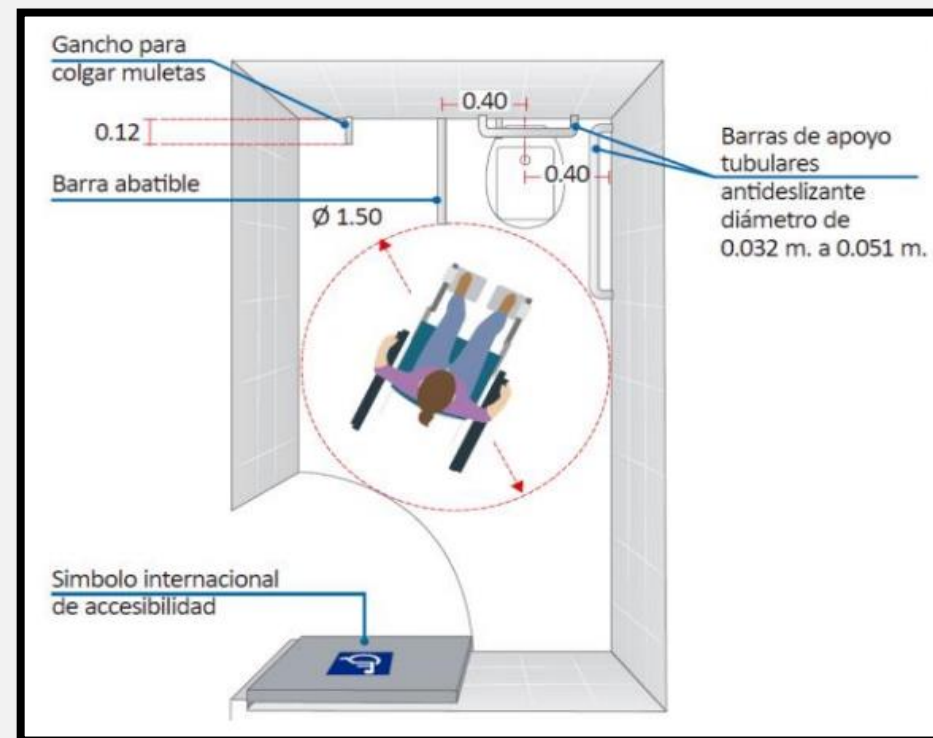
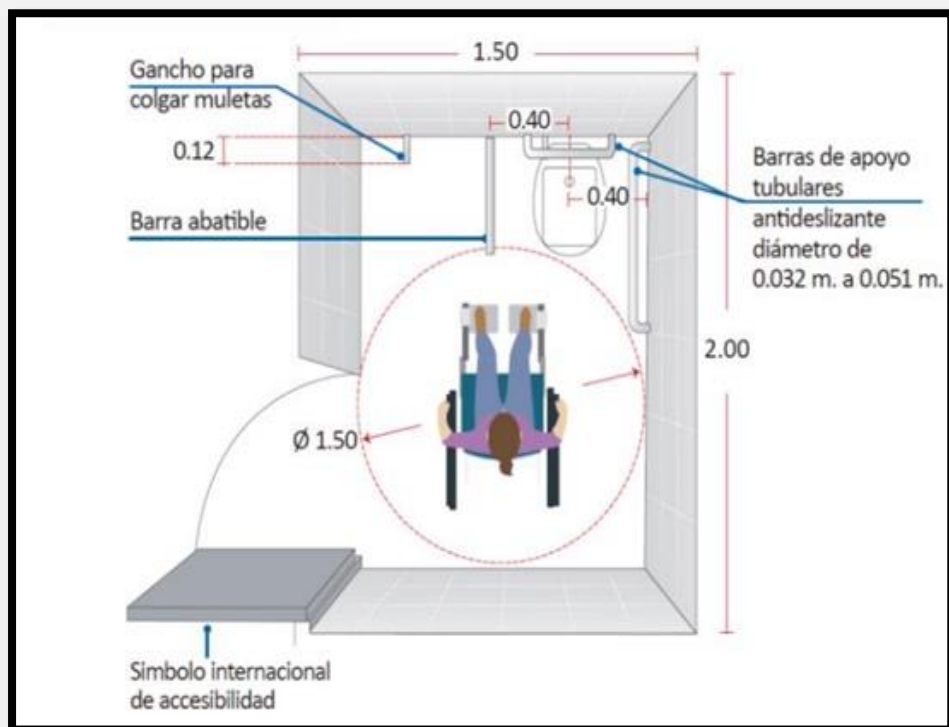

## Pregunta 701 numeral 5

Ejemplo sobre la pregunta del apartado (2): ¿El cubículo del inodoro tiene un área con diámetro de 1.50 m. para el giro de una silla de ruedas en 360°?

### Primera situación

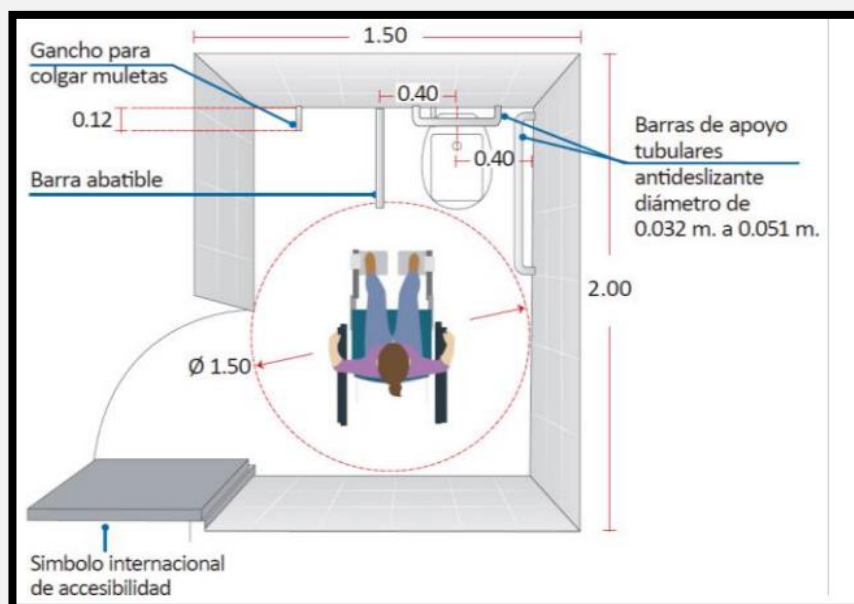

### Segunda situación

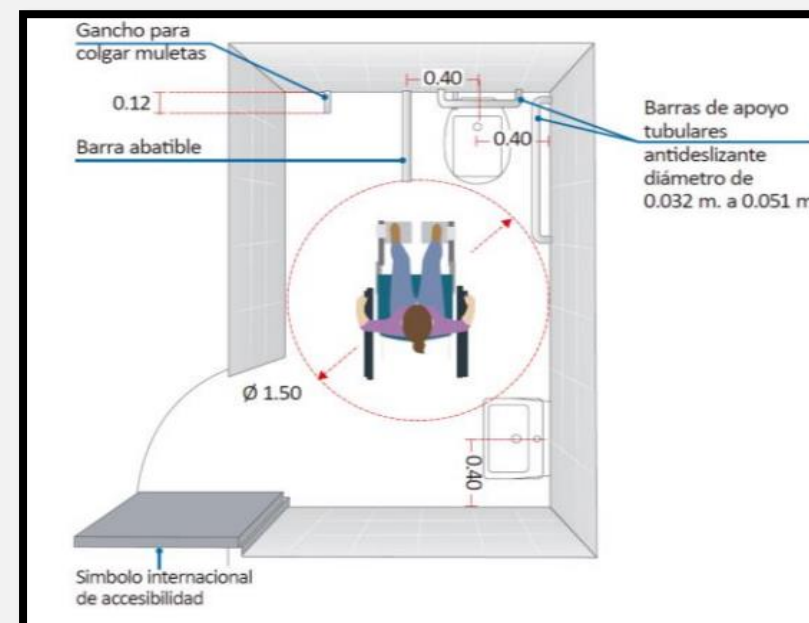



## Pregunta 701 numeral 5

**Ejemplo sobre la pregunta del apartado (3): ¿Existe un espacio libre de 0.75 m. x 1.20 m. al frente de cada aparato sanitario para una persona en silla de ruedas?**

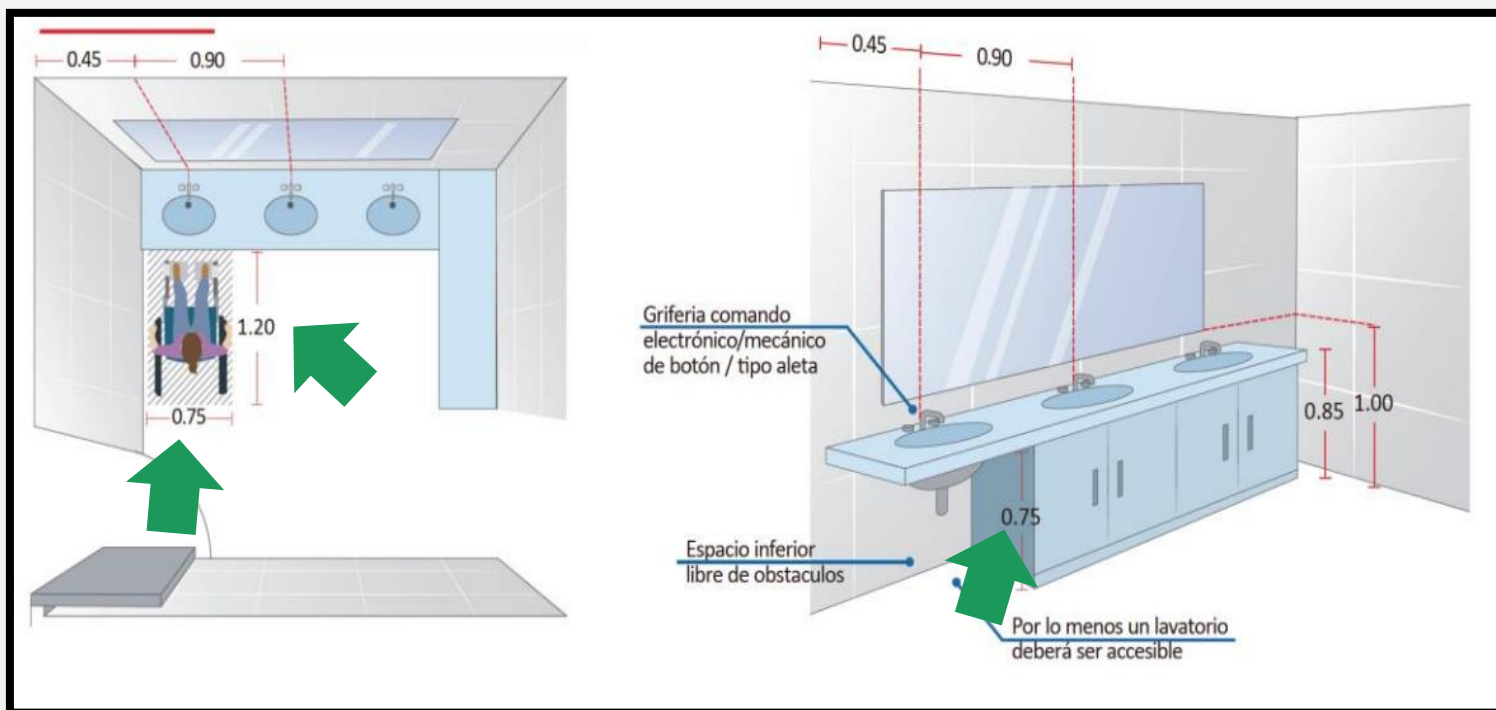

## Pregunta 701 numeral 5

Ejemplo sobre la pregunta del apartado (4): ¿El cubículo para el inodoro mide, como mínimo, 1.50 m. x 2.00 m.?

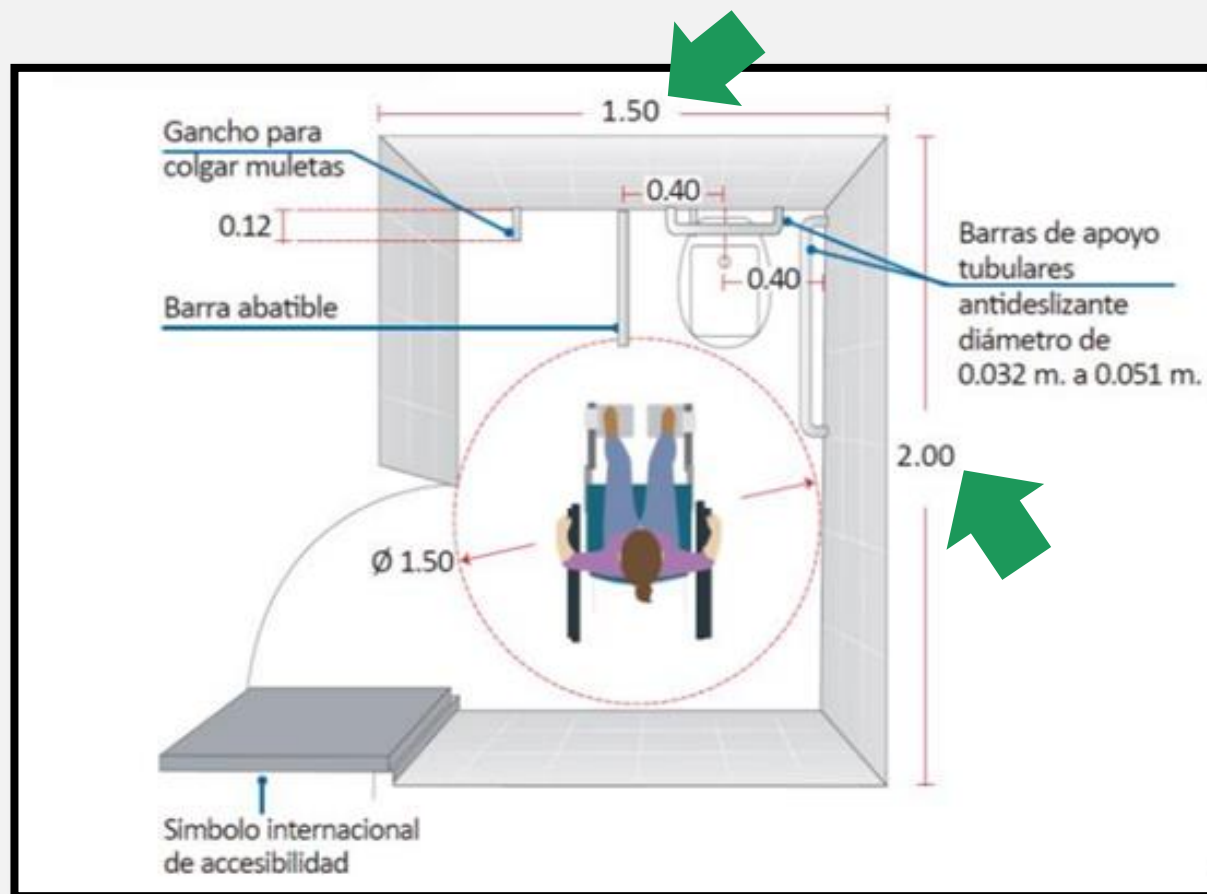

## Pregunta 701 numeral 5

Ejemplo sobre la pregunta del apartado (5): ¿La ubicación de los aparatos sanitarios respeta el espacio del diámetro de giro de 1.50 m. sin incluir el radio de giro de la puerta?

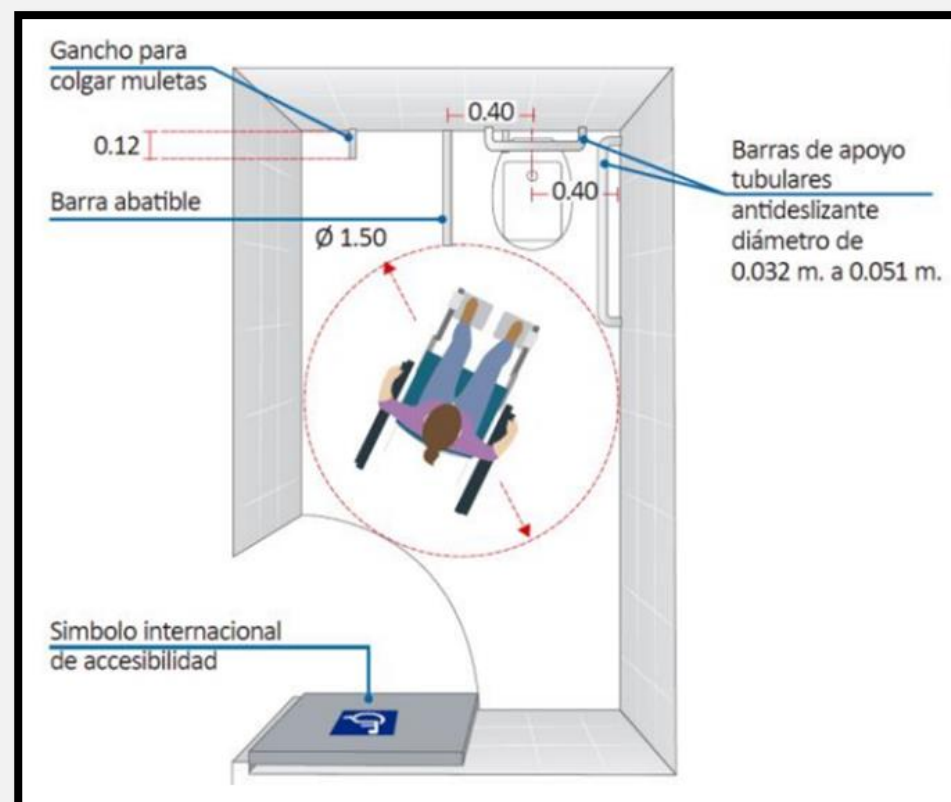

## Pregunta 701 numeral 5

Ejemplo sobre la pregunta del apartado (6): ¿Cuentan con barras de apoyo?

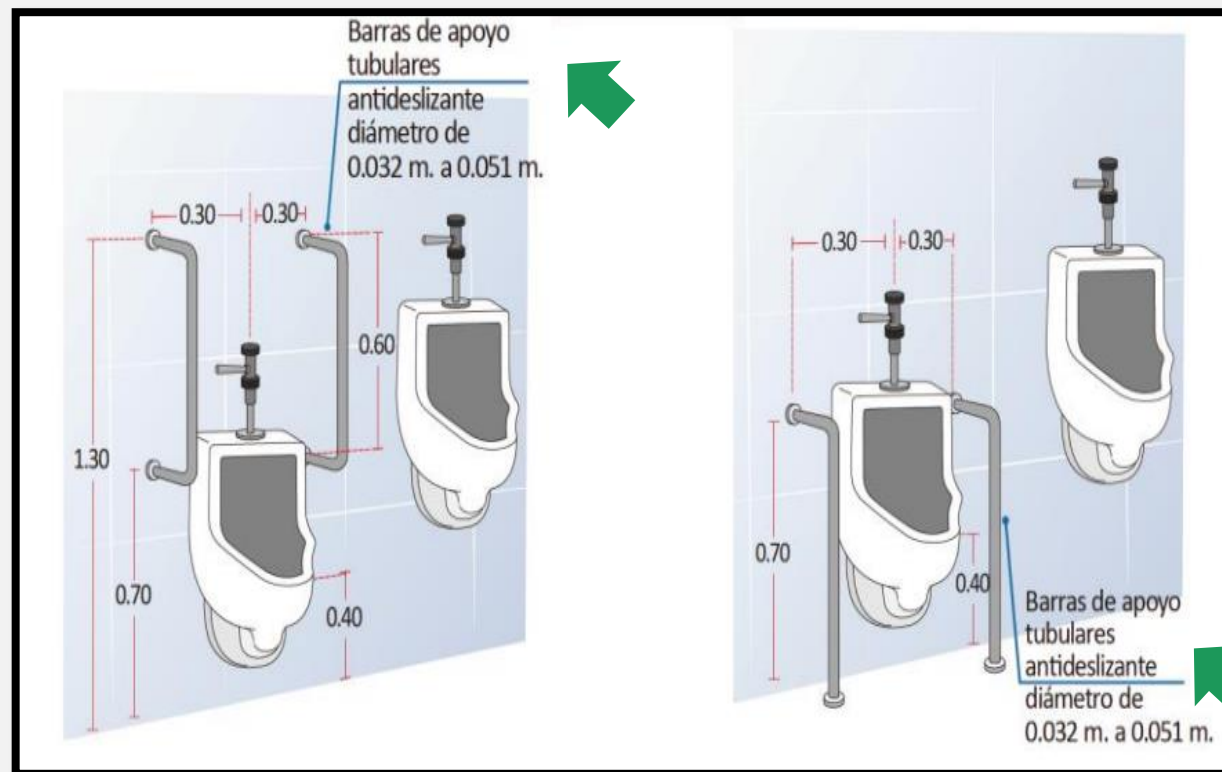
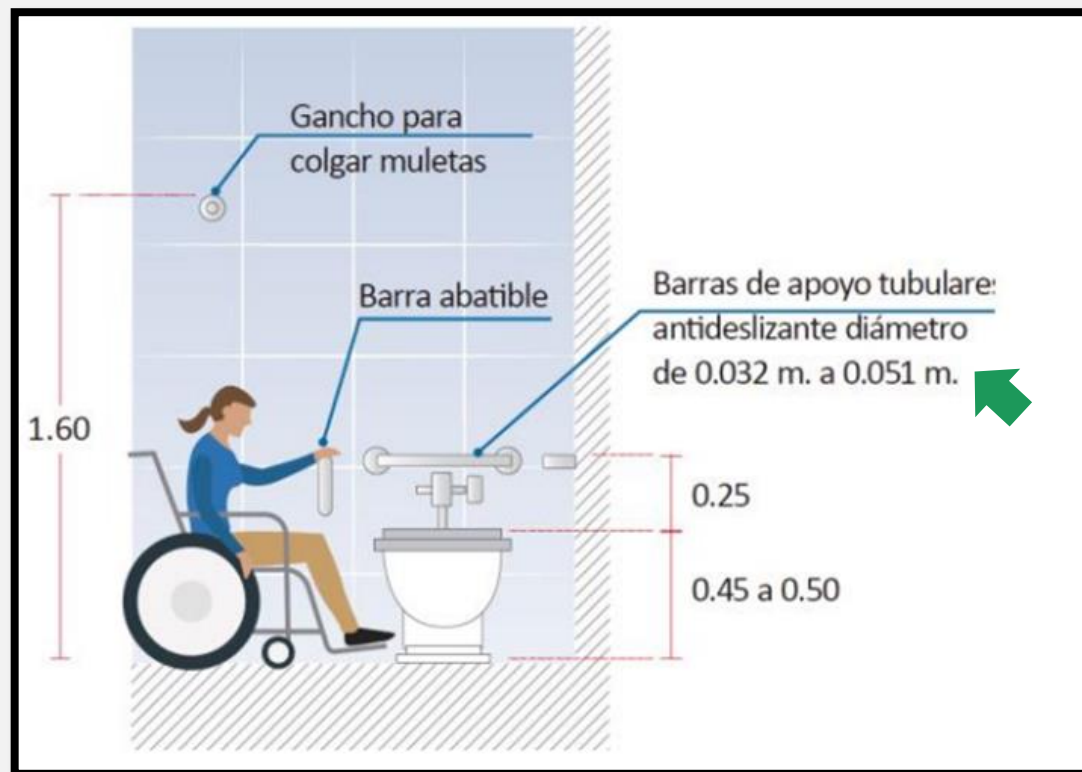





# PAUSA

## Espacio de comentarios y preguntas.

(10 minutos)



PERÚ

Ministerio  
de Educación



# 3 Herramientas de la DIPLAN

## 3.1 Herramientas para el llenado de la FUIE 2023



### Videos explicativos

Adecuado llenado de las **secciones más relevantes** de la FUIE 2023.

**Enlace:**

<https://bit.ly/Videos-FUIE2023>



### Material de Unidad Estadística

- Manual FUIE –Cédula 11
- Cédula 11 Local Educativo 2023

**Enlace:**

<https://bit.ly/AT-MACROREGION-CENTRO>

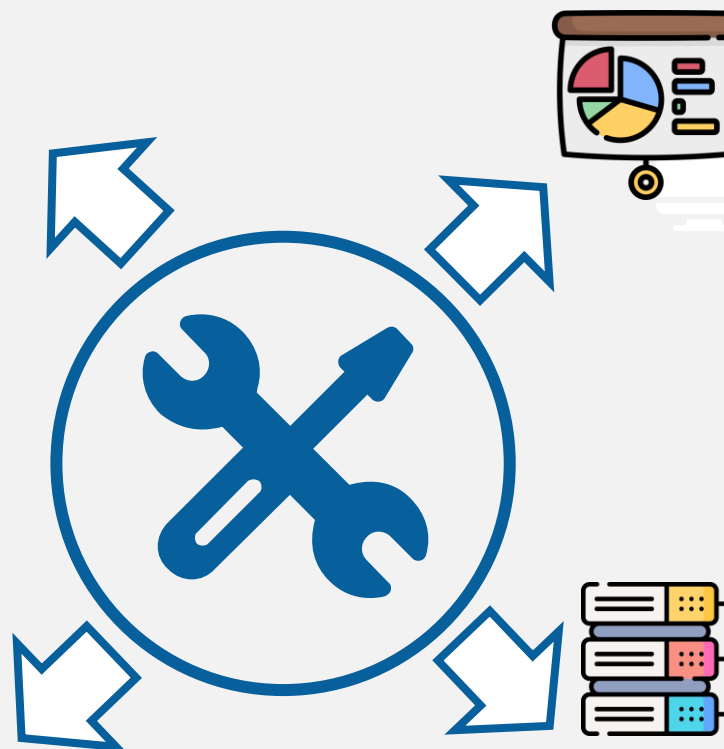

### Presentación

Presentación en formato PPT de la AT-Recojo de Información.

**Enlace:**

<https://bit.ly/AT-MACROREGION-CENTRO>



### Listados de LL. EE.

- BBDD LL. EE. sin información o información desactualizada
- BBDD LL. EE. con información por revisar

**Enlace:**

<https://bit.ly/AT-MACROREGION-CENTRO>



## ¿Dónde puedo revisar más información?



**Video 00:** Introducción

**Video 01:** Capítulo 100 de la FUIE 2023.

**Video 02:** Capítulo 200 de la FUIE 2023.

**Video 03:** Capítulo 300 de la FUIE 2023.

**Video 04:** Capítulo 400 de la FUIE 2023 – Parte 1.

**Video 05:** Capítulo 400 de la FUIE 2023 – Parte 2.

**Video 06:** Capítulo 500 de la FUIE 2023.

**Link:** <https://bit.ly/Videos-FUIE2023>

Accede aquí con tu app

## ¿Con quién me comunico?

**Dirección de Infraestructura Educativa (DIGEIE)**  
**Dirección de Planificación de Inversiones (DIPLAN)**

**Celulares:** (511) 989 184 043 - (511) 944 247 057  
(511) 989 184 078

**Correo:** [diplan1@minedu.gob.pe](mailto:diplan1@minedu.gob.pe)

[diplan7@minedu.gob.pe](mailto:diplan7@minedu.gob.pe)

[diplan13@minedu.gob.pe](mailto:diplan13@minedu.gob.pe)

**Dirección:** Jr. Carabaya N.º 650, Cercado de Lima





PERÚ

Ministerio  
de Educación



# GRACIAS

---